

ARM TECHNOLOGIES

17, rue de Verdun - BP: 2
77 411 CLAYE – SOUILLY cedex
FRANCE

Tel: ☐☐ 00 33 (0)1 60 26 16 42
Fax: ☐☐ 00 33 (0)1 60 26 70 64
E-mail: ☐☐ arm77@club-internet.fr

SEPARATEUR ALIMENTAIRE FOOD CHEMICAL SEAL

Modèle S318 - S331 - S332

Les séparateurs alimentaire présentent des facilités particulières de démontage rapide et de nettoyage.

Ils sont conçus pour empêcher toute accumulation ou stagnation de produits qui pourraient avarier ou contaminer toute une production.

The food chemical seals present the particular ability for a quick dismantling and easy cleaning.

They are designed for prevent any accumulation or stagnation of products which may damage or contaminate the whole process.

S 318 SEPARATEUR CLAMP CLAMP CHEMICAL SEAL

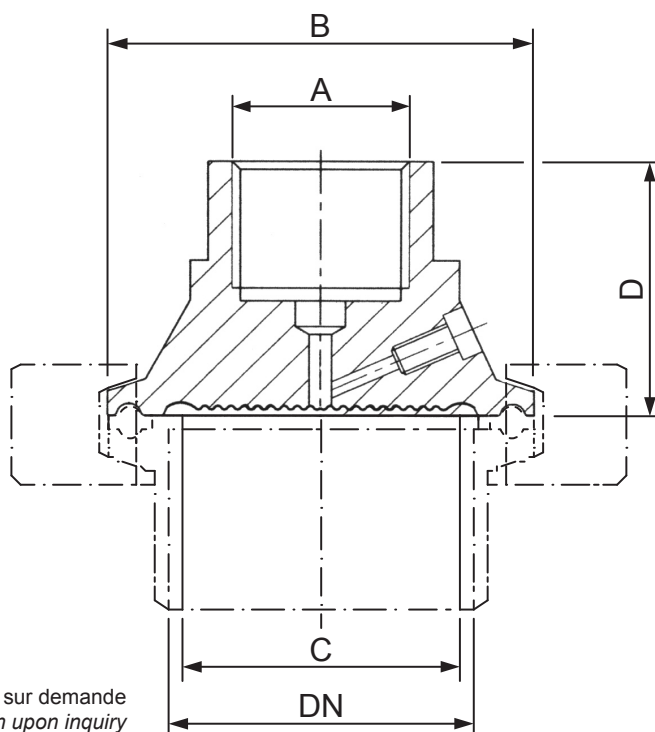

Les éléments en pointillés peuvent être fournis sur demande
The components in dotted lines can be furnish upon inquiry

DN	PN (max)	Temp. °C	DIMENSIONS (mm)			
			A	B	C	D
38 (1"1/2)	40	$-20 \leq T^{\circ} \leq 100$	1/2 BSP F	50,5	32	35
51 (2")	40	$-20 \leq T^{\circ} \leq 100$	1/2 BSP F	64	40	35
63 (2"1/2)	25	$-20 \leq T^{\circ} \leq 100$	1/2 BSP F	77,5	52	35

C = diamètre utile de la membrane
C = effective diameter of the diaphragm

CONSTRUCTION

Flasque

Inox 316 L

Raccord process

Clamp DN 38, DN 51 ou DN 63

Membrane soudée

Inox 316 L

Liquide de remplissage

Compatible alimentaire

CONSTRUCTION

Body

Stainless steel 316 L

Process connection

Clamp fitting DN 38, DN 51 or DN 63

Welded diaphragm

Stainless steel 316 L

Filling liquid

Food compatible

Notice S318 - S331 - S332