

# ARM TECHNOLOGIES

17, rue de Verdun - BP: 2  
77 411 CLAYE – SOUILLY cedex  
FRANCE

Tel: ☐☐ 00 33 (0)1 60 26 16 42  
Fax: ☐☐ 00 33 (0)1 60 26 70 64  
E-mail: ☐ arm77@club-internet.fr

## SEPARATEUR A MEMBRANE AFFLEURANTE FLUSHING DIAPHRAGM CHEMICAL SEAL

Modèle SX030

Les SX 030 sont conçus pour les montages process sur bride avec membrane affleurante.  
Pour fluides épais, chargés, cristallisants ou agressifs.

The SX 030 are studied for the flange process mounting with flushing diaphragm.  
For viscous, pasty, corrosive or contaminated fluids.

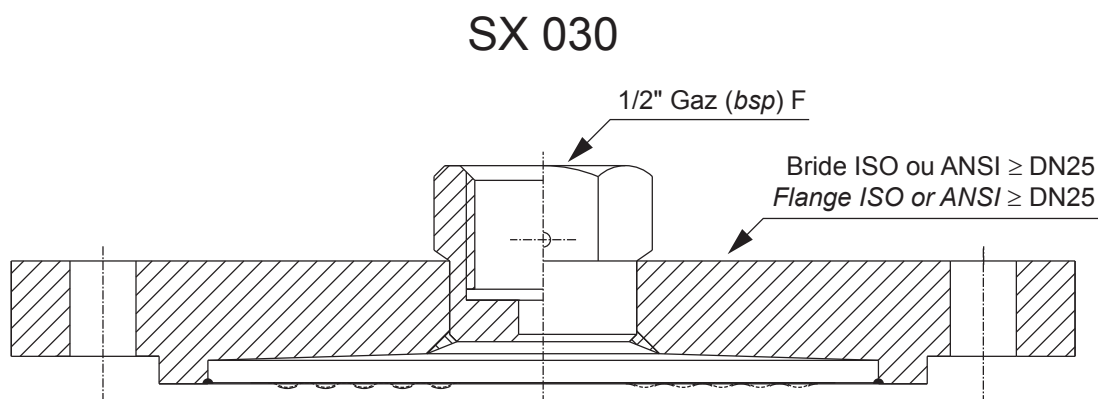

<b>Plage d'utilisation</b> <i>Typical range</i>	Suivant Ø de membrane et bride <i>Following diaphragm Ø and flange</i>
--	---

### CONSTRUCTION

**Flasque supérieur**  
Inox 316L

**Raccord process**  
Tous types de bride ISO ou ANSI ≥ DN25 (1")

**Membrane soudée**  
Diamètre 50 mm ou autres suivant DN et échelle  
Inox 316 L

### CONSTRUCTION

**Upper body**  
Stainless steel 316 L

**Process connection**  
All type of flanges ISO or ANSI ≥ DN25 (1")

**Welded diaphragm**  
Diameter 50 mm or other following DN and scale  
Stainless steel 316 L

### OPTION

**Flasque supérieur**  
Hastelloy, monel, uranus

**Membrane**  
Tantale, hastelloy, monel, uranus  
PTFE revêtue 0,2 mm

**Extension**  
Suivant spécification

**Tes chimique**  
A souder ou à brides suivant spécification

### OPTION

**Upper body**  
Hastelloy, monel, uranus

**Diaphragm**  
Tantalum, hastelloy, monel, uranus  
PTFE coated 0,2 mm

**Extension**  
Following specification

**T connection**  
Welded or flanged following specification

Notice SX030