

Robinet à soupape d'arrêt à presse-étoupe, à étanchéité métal/métal

<p><b>ARI-STOBU® -</b> <b>Corps droit à brides</b></p> <ul style="list-style-type: none"> <li>• TRB 801 Annexe II N°45 (sauf EN-JL1040)</li> <li>• TA - Luft TÜV essai n° 922-9204866 (en option)</li> </ul>	<p>Fonte grise Fonte à graphite sphéroïdal</p> <p><b>Fig. 006/306</b> Page 2</p> 
<p><b>ARI-STOBU® -</b> <b>Corps droit à brides</b></p> <ul style="list-style-type: none"> <li>• Marque du composant TÜ.A/TÜV.AR.187-00</li> <li>• TRB 801 Annexe II N°45</li> <li>• TA - Luft TÜV essai n° 922-9204866 (en option)</li> </ul>	<p>Acier moulé</p> <p><b>Fig. 006/306</b> Page 3</p> 
<p><b>ARI-STOBU® -</b> <b>Corps droit à brides</b></p> <ul style="list-style-type: none"> <li>• Marque du composant TÜ.A/TÜV.AR.187-00</li> <li>• TRB 801 Annexe II N°45</li> <li>• TA - Luft TÜV essai n° 922-9204866 (en option)</li> </ul>	<p>Acier forgé</p> <p><b>Fig. 006</b> Page 4</p> 
<p><b>ARI-STOBU® -</b> <b>Corps droit à brides</b></p> <ul style="list-style-type: none"> <li>• TRB 801 Annexe II N°45</li> <li>• TA - Luft TÜV essai n° 922-9204866 (en option)</li> </ul>	<p>Acier inoxydable</p> <p><b>Fig. 006</b> Page 5</p> 
<p><b>ARI-STOBU® -</b> <b>Corps droit avec embouts à souder</b></p> <ul style="list-style-type: none"> <li>• Marque du composant TÜ.A/TÜV.AR.187-00</li> <li>• TRB 801 Annexe II N°45</li> <li>• TA - Luft TÜV essai n° 922-9204866 (en option)</li> </ul>	<p>Acier forgé</p> <p><b>Fig. 005</b> Page 6</p> 
<p><b>ARI-STOBU® -</b> <b>Corps droit avec embouts à souder</b></p> <ul style="list-style-type: none"> <li>• Marque du composant TÜ.A/TÜV.AR.187-00</li> <li>• TRB 801 Annexe II N°45</li> <li>• TA - Luft TÜV essai n° 922-9204866 (en option)</li> </ul>	<p>Acier moulé</p> <p><b>Fig. 005</b> Page 7</p> 
<p><b>ARI-STOBU® -</b> <b>Siège incliné à brides</b></p> <ul style="list-style-type: none"> <li>• TRB 801 Annexe II N°45</li> <li>• TA - Luft TÜV essai n° 922-9204866 (en option)</li> </ul>	<p>Acier inoxydable</p> <p><b>Fig. 009</b> Page 8</p> 
<p><b>ARI-STOBU® -</b> <b>Corps équerre à brides</b></p> <ul style="list-style-type: none"> <li>• TRB 801 Annexe II N°45 (sauf EN-JL1040)</li> <li>• TA - Luft TÜV essai n° 922-9204866 (en option)</li> </ul>	<p>Fonte grise Fonte à graphite sphéroïdal</p> <p><b>Fig. 007/307</b> Page 9</p> 
<p><b>ARI-STOBU® -</b> <b>Corps équerre à brides</b></p> <ul style="list-style-type: none"> <li>• Marque du composant TÜ.A/TÜV.AR.187-00</li> <li>• TRB 801 Annexe II N°45</li> <li>• TA - Luft TÜV essai n° 922-9204866 (en option)</li> </ul>	<p>Acier moulé</p> <p><b>Fig. 007/307</b> Page 10</p> 

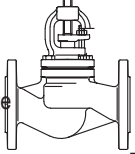
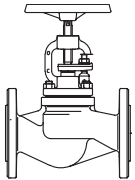
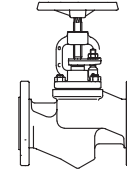
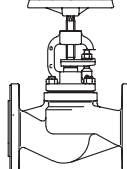
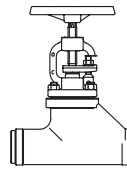
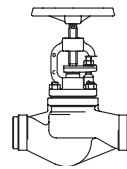
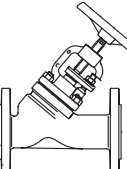
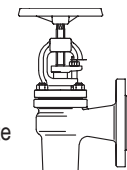
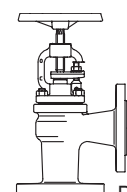
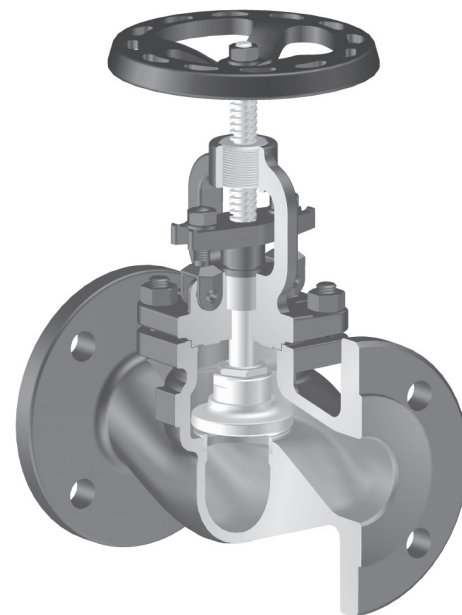

Fig. 006

**Caractéristiques:**

- Technologie éprouvée
  - Clapet massif en acier inoxydable
  - Tige massive en acier inoxydable
  - Bague de siège massive en acier inoxydable
  - Tige à filetage roulé
  - Arbre poli
  - Presse-étoupe de haute qualité
  - Valeurs zéta avantageuses, même pour les petits diamètres nominaux
- Sur les modèles en acier moulé, forgé et inoxydable:
- Manchon fileté inséré sur le chapeau
  - Boulons à charnière

**Robinet à soupape d'arrêt à passage droit avec brides et presse-étoupe (Fonte grise, Fonte à graphite sphéroïdal)**

Figure	Pression nominale	Matériau	Diamètre nominal
12.006	PN16	EN-JL1040	DN15-300
12.306	PN16	EN-JL1040	DN15-300
22.006	PN16	EN-JS1049	DN15-350
22.306	PN16	EN-JS1049	DN15-350
23.006	PN25	EN-JS1049	DN15-150
23.306	PN25	EN-JS1049	DN15-150

**Fig. 306: Organes internes en RG/MS:**  
 CuZn35Ni3Mn2AlPb, CW710R indice 02  
 CuSn10-Cu, CC480K indice 03  
 (température de service max.: 225°C, No. de code selon DIN 86251)

Test:  
 • DN15-300 en option: TA-air TÜV n° 922-9204866 (cf. page 16)

**Lors de pressions différentielles élevées - clapet d'équilibrage nécessaire!**  
 (pas possible pour séries 306, respecter les pressions différentielles max.!)  
 (cf. page 13)

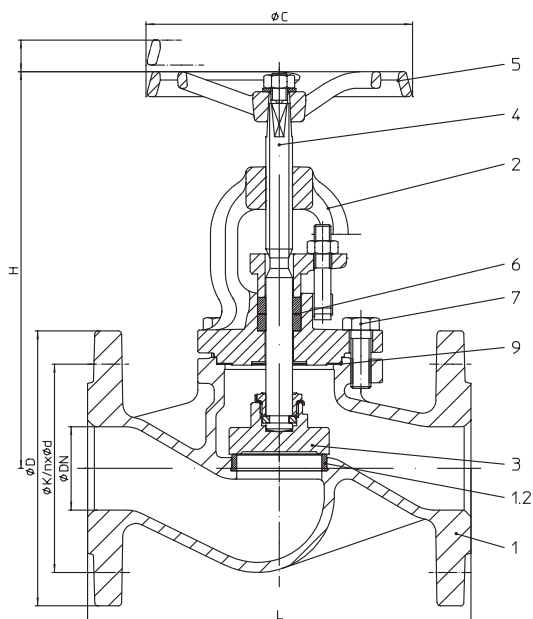
**Extrait de domaines d'utilisation possibles**

Industrie, technologie de centrales électriques, installations d'épuration des gaz de fumée, installations de vapeur, usines de traitement, construction navale, construction d'installations technologiques, etc.  
 (autres domaines d'utilisation sur demande)

**Extrait de fluides de débit possibles**

Vapeurs, gaz, liquides, etc.  
 (autres fluides de débit sur demande)

**Nomenclature**

Pos.	Désignation	Fig. 12.006	Fig. 12.306	Fig. 22./23.006	Fig. 22./23.306
1	Corps	EN-JL1040, EN-GJL-250		EN-JS1049, EN-GJS-400-18U-LT	
1.2	Bague de siège	X20Cr13+QT, 1.4021+QT	CuSn10-Cu, CC480K indice 03	X20Cr13+QT, 1.4021+QT	CuSn10-Cu, CC480K indice 03
2	Chapeau à arcade	EN-JL1040, EN-GJL-250		EN-JS1049, EN-GJS-400-18U-LT	
3	Clapet	DN ≤200: X20Cr13+QT, 1.4021+QT DN >200: P265 GH, 1.0425	CuZn35Ni3Mn2AlPb, CW710R indice 02 CuSn10-Cu, CC480K indice 03	DN ≤200: X20Cr13+QT, 1.4021+QT DN >200: P265 GH, 1.0425	CuZn35Ni3Mn2AlPb, CW710R indice 02 CuSn10-Cu, CC480K indice 03
4	Tige	X20Cr13+QT, 1.4021+QT (poli)	CuSn8, CW453K indice 03 (poli)	X20Cr13+QT, 1.4021+QT (poli)	CuSn8, CW453K indice 03 (poli)
5	Volant	EN-JL1040, EN-GJL-250 (revêtement époxy FE 13)			
6	Bague de garniture	Graphite pur			
7	Vis hexagonale	5.6			--
7	Goujon fileté	--			25CrMo4, 1.7218
8	Ecrous hexagonaux	--			C35E, 1.1181
9	Joint plat	Graphite pur (avec âme en acier inoxydable, CrNi)			

Il faut tenir compte des indications et des restrictions de la réglementation technique!

Les instructions de service peuvent être demandées par téléphone au +49 (0)5207 / 994-0 ou par télécopie au +49 (0)5207 / 994-158 ou -159.

Les robinets ARI en EN-JL1040 ne sont pas agréés pour une utilisation dans les installations selon TRD 110.

Il existe une autorisation de fabrication selon TRB 801 n° 45. (EN-JL1040 n'est pas autorisé selon TRB 801 n° 45)

Le domaine d'utilisation de la robinetterie relève de la responsabilité de l'installateur ou de l'exploitant de l'installation.

**Dimensions**

	DN	15	20	25	32	40	50	65	80	100	125	150	200	250	300	350
L	(mm)	130	150	160	180	200	230	290	310	350	400	480	600	730	850	980
H	(mm)	185	185	205	205	230	230	270	305	355	395	450	570	685	770	860
ØC	(mm)	120	120	140	140	160	160	180	200	225	250	400	520	520	520	640
Course	(mm)	9	9	13	13	21	19	28	32	36	52	56	73	80	110	116
Valeur Kvs	(m³/h)	4,2	7,4	12	19	31	47	77	120	188	288	410	725	1145	1635	2220
Valeur Zeta	--	4,6	4,7	4,3	4,6	4,3	4,5	4,8	4,5	4,5	4,7	4,8	4,9	4,8	4,8	4,9

Valeur zéta ... avec marge de tolérance résultant du calcul de la valeur du Kv selon VDI/VDE 2173.

Dimensions standard des brides voir page 15

Longueur face à face FTF série 1 selon DIN EN 558

**Poids**

No. de figure	DN	15	20	25	32	40	50	65	80	100	125	150	200	250	300	350
12.006 / 306	(kg)	3,5	4	5	6,8	9,3	12,2	18	24,5	35	55	77	145	243	341	--
22.006 / 306	(kg)	3,9	4,3	5,4	7	9,5	12,9	18,4	24,5	36	56	78	122	247	336	451
23.006 / 306	(kg)	3,9	4,3	5,4	7	9,5	12,9	18,4	24,5	36	56	78	122	--	--	--

**Robinet à soupape d'arrêt à passage droit avec brides et presse-étoupe (Acier moulé)**

Figure	Pression nominale	Matériau	Diamètre nominal
34.006	PN25	1.0619+N	15-500
34.306	PN25	1.0619+N	15-500
35.006	PN40	1.0619+N	15-500
35.306	PN40	1.0619+N	15-500

**Fig. 306: Organes internes en RG/MS**

CuZn35Ni3Mn2AlPb, CW710R indice 02

CuSn10-Cu, CC480K indice 03

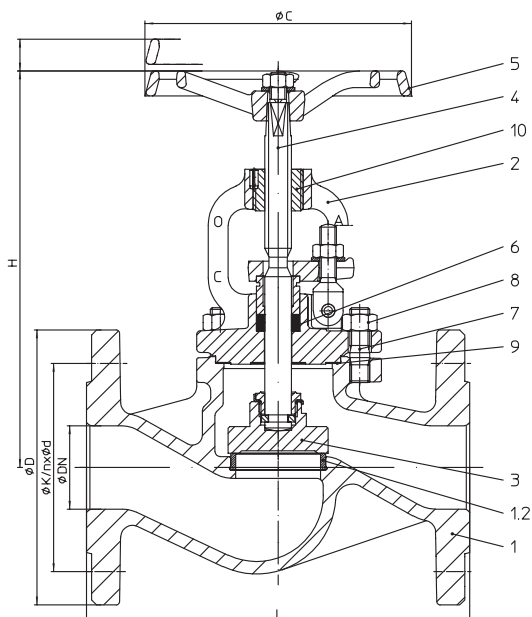
(température de service max.: 225°C, No. de code selon DIN 86251)

Test:

- 34.006 DN15-400: Marque du composant TÜ.A/TÜV.AR.187-00
- 35.006 DN15-200: Marque du composant TÜ.A/TÜV.AR.187-00
- DN15-300 en option: TA-air TÜV n° 922-9204866 (cf. page 16)

**Lors de pressions différentielles élevées - clapet d'équilibrage nécessaire!**  
**(pas possible pour séries 306, respecter les pressions différentielles max.!)**  
 (cf. page 13)

**Extrait de domaines d'utilisation possibles**

 Industrie, technologie de centrales électriques, installations d'épuration des gaz de fumée, installations de vapeur, usines de traitement, construction navale, construction d'installations technologiques, etc.  
 (autres domaines d'utilisation sur demande)

**Extrait de fluides de débit possibles**

 Vapeurs, gaz, liquides, etc.  
 (autres fluides de débit sur demande)

**Nomenclature**

Pos.	Désignation	Fig. 34./35.006	Fig. 34./35.306
1	Corps	GP240GH+N, 1.0619+N	
1.2	Bague de siège	DN ≤50: X20Cr13+QT, 1.4021+QT DN >50: G19 9 Nb Si, 1.4551	CuSn10-Cu, CC480K indice 03
2	Chapeau à arcade	DN ≤80: P250 GH, 1.0460 DN >80: GP240GH+N, 1.0619+N	
3	Clapet	DN ≤200: X20Cr13+QT, 1.4021+QT DN >200: P265 GH, 1.0425	CuZn35Ni3Mn2AlPb, CW710R indice 02 CuSn10-Cu, CC480K indice 03 <sup>2)</sup>
4	Tige	X20Cr13+QT, 1.4021+QT (poli)	CuSn8, CW453K indice 03 (poli)
5	Volant	EN-JL1040, EN-GJL-250 (revêtement époxy FE 13)	
6	Bague de garniture	Graphite pur	
7	Goujon fileté	25CrMo4, 1.7218	
8	Ecrous hexagonaux	C35E, 1.1181	
9	Joint plat	Graphite pur (avec âme en acier inoxydable, CrNi)	
10	Douille taraudée	11SMn30+C, 1.0715+C	

Il faut tenir compte des indications et des restrictions de la réglementation technique!

Les instructions de service peuvent être demandées par téléphone au +49 (0)5207 / 994-0 ou par télécopie au +49 (0)5207 / 994-158 ou -159.

Les robinets ARI en EN-JL1040 ne sont pas agréés pour une utilisation dans les installations selon TRD 110.

Il existe une autorisation de fabrication selon TRB 801 n° 45

Le domaine d'utilisation de la robinetterie relève de la responsabilité de l'installateur ou de l'exploitant de l'installation.

**Dimensions**

	DN	15	20	25	32	40	50	65	80	100	125	150	200	250	300	350	400	500
L	(mm)	130	150	160	180	200	230	290	310	350	400	480	600	730	850	980	1100	1350 *
H	(mm)	185	185	205	205	230	230	270	305	355	395	450	570	685	770	860	865	995
ØC	(mm)	120	120	140	140	160	160	180	200	225	250	400	520	520	520	640	640	640
Course	(mm)	9	9	13	13	21	19	28	32	36	52	56	73	80	110	116	126	181
Valeur Kvs	(m³/h)	4,2	7,4	12	19	31	47	77	120	188	288	410	725	1145	1635	2220	3180	4530
Valeur Zeta	--	4,6	4,7	4,3	4,6	4,3	4,5	4,8	4,5	4,5	4,7	4,8	4,9	4,8	4,8	4,9	3,4	4,9

Valeur zeta ... avec marge de tolérance résultant du calcul de la valeur du Kv selon VDI/VDE 2173.

\* selon norme d'usine ARI

Dimensions standard des brides voir page 15

Longueur face à face FTF série 1 selon DIN EN 558

**Poids**

No. de figure	DN	15	20	25	32	40	50	65	80	100	125	150	200	250	300	350	400	500
34.006 / 306	(kg)	4,4	5,4	6,3	7	10,5	13,8	21	27,5	40	61	84	160	265	377	510	780	1095
35.006 / 306	(kg)	4,8	5,4	7,1	8	11,5	13,5	23,5	28	39,5	61	84	170	283	414	557	857	1150

**Robinets à soupape d'arrêt à passage droit avec brides et presse-étoupe (Acier forgé)**

Figure	Pression nominale	Matériau	Diamètre nominal
45.006	PN40	1.0460	15-50
Test:			
<ul style="list-style-type: none"> <li>• Marque du composant TÜ.A/TÜV.AR.187-00</li> <li>• en option: TA-air TÜV n° 922-9204866 (cf. page 16)</li> </ul>			

**Extrait de domaines d'utilisation possibles**

Industrie, technologie de centrales électriques, installations d'épuration des gaz de fumée, installations de vapeur, usines de traitement, construction navale, construction d'installations technologiques, etc.  
(autres domaines d'utilisation sur demande)

**Extrait de fluides de débit possibles**

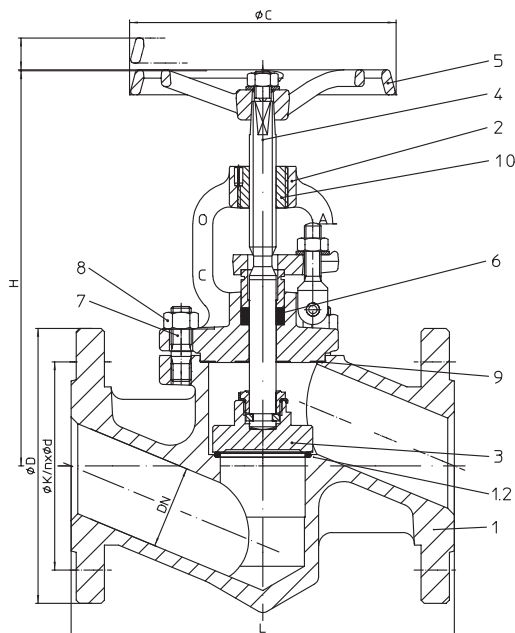
Vapeurs, gaz, liquides, etc.  
(autres fluides de débit sur demande)

**Nomenclature**

Pos.	Désignation	Fig. 45.006
1	Corps	P250 GH, 1.0460
1.2	Bague de siège	G19 9 Nb Si, 1.4551
2	Chapeau à arcade	P250 GH, 1.0460
3	Clapet	X20Cr13+QT, 1.4021+QT
4	Tige	X20Cr13+QT, 1.4021+QT (poli)
5	Volant	EN-JL1040, EN-GJL-250 (revêtement époxy FE 13)
6	Bague de garniture	Graphite pur
7	Goujon fileté	25CrMo4, 1.7218
8	Ecrous hexagonaux	C35E, 1.1181
9	Joint plat	Graphite pur (avec âme en acier inoxydable, CrNi)
10	Douille taraudée	11SMn30+C, 1.0715+C

Il faut tenir compte des indications et des restrictions de la réglementation technique!

Les instructions de service peuvent être demandées par téléphone au +49 (0)5207 / 994-0 ou par télécopie au +49 (0)5207 / 994-158 ou -159.

Les robinets ARI en EN-JL1040 ne sont pas agréés pour une utilisation dans les installations selon TRD 110.

Il existe une autorisation de fabrication selon TRB 801 n° 45

Le domaine d'utilisation de la robinetterie relève de la responsabilité de l'installateur ou de l'exploitant de l'installation.

**Dimensions**

	DN	15	20	25	32	40	50
L	(mm)	130	150	160	180	200	230
H	(mm)	201	203	223	229	236	237
ØC	(mm)	120	120	140	140	160	160
Course	(mm)	9	9	13	13	21	19
Valeur Kvs	(m³/h)	3,3	5,8	9,2	15	23,3	36
Valeur Zeta	--	7,4	7,6	7,4	7,4	7,5	7,7

Valeur zéta ... avec marge de tolérance résultant du calcul de la valeur de Kv selon VDI/VDE 2173.

Dimensions standard des brides voir page 15

Longueur face à face FTF série 1 selon DIN EN 558

**Poids**

No. de figure	DN	15	20	25	32	40	50
45.006	(kg)	4,3	5	6	7	10	13

**Robinet à soupape d'arrêt à passage droit avec brides et presse-étoupe (Acier inoxydable)**

Figure	Pression nominale	Matériau	Diamètre nominal
52.006	PN16	1.4408	15-200
54.006	PN25	1.4408	200
55.006	PN40	1.4408	15-150

Test:  
 • en option: TA-air TÜV n° 922-9204866 (cf. page 16)

**Lors de pressions différentielles élevées - clapet d'équilibrage nécessaire!**  
 (cf. page 13)

**Extrait de domaines d'utilisation possibles**

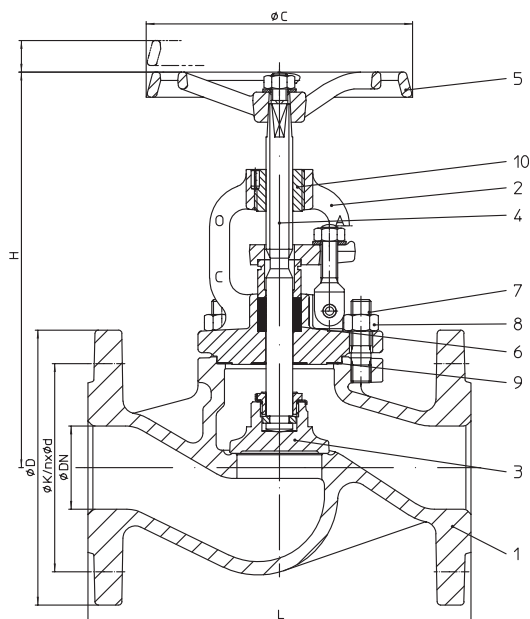
Usines de traitement, industrie chimique, technologie des hôpitaux, technologie des procédés industriels, installations d'eau industrielle, installations utilisant des fluides agressifs, etc.  
 (autres domaines d'utilisation sur demande)

**Extrait de fluides de débit possibles**

Eau industrielle, fluides agressifs, etc.  
 (autres fluides de débit sur demande)

**Nomenclature**

Pos.	Désignation	Fig. 52./54./55.006
1	Corps	GX5CrNiMo19-11-2, 1.4408
2	Chapeau à arcade	DN ≤80: X2CrNiMo17-12-2, 1.4404 DN >80: GX5CrNiMo19-11-2, 1.4408
3	Clapet	X6CrNiMoTi17-12-2, 1.4571
4	Tige	X6CrNiMoTi17-12-2, 1.4571
5	Volant	EN-JL1040, EN-GJL-250 (revêtement époxy FE 13)
6	Bague de garniture	Graphite pur
7	Goujon fileté	A4-70
8	Ecrous hexagonaux	A4
9	Joint plat	Graphite pur (avec âme en acier inoxydable, CrNi)
10	Douille taraudée	X5CrNiMo17-12-2, 1.4401

Il faut tenir compte des indications et des restrictions de la réglementation technique!

Les instructions de service peuvent être demandées par téléphone au +49 (0)5207 / 994-0 ou par télécopie au +49 (0)5207 / 994-158 ou -159.

Les robinets ARI en EN-JL1040 ne sont pas agréés pour une utilisation dans les installations selon TRD 110.

Il existe une autorisation de fabrication selon TRB 801 n° 45

Le domaine d'utilisation de la robinetterie relève de la responsabilité de l'installateur ou de l'exploitant de l'installation.

**Dimensions**

	DN	15	20	25	32	40	50	65	80	100	125	150	200
L	(mm)	130	150	160	180	200	230	290	310	350	400	480	600
H	(mm)	185	185	205	205	230	230	270	305	355	395	450	570
ØC	(mm)	120	120	140	140	160	160	180	200	225	250	400	520
Course	(mm)	9	9	13	13	21	19	28	32	36	52	56	73
Valeur Kvs	(m³/h)	4,2	7,4	12	19	31	47	77	120	188	288	410	725
Valeur Zeta	--	4,6	4,7	4,3	4,6	4,3	4,5	4,8	4,5	4,5	4,7	4,8	4,9

Valeur zéta ... avec marge de tolérance résultant du calcul de la valeur du Kv selon VDI/VE 2173.

Dimensions standard des brides voir page 15

Longueur face à face FTF série 1 selon DIN EN 558

**Poids**

No. de figure	DN	15	20	25	32	40	50	65	80	100	125	150	200
52./54./55.006	(kg)	4,8	5,4	7,1	8	11,5	13,5	23,5	28	39,5	61	84	170

**Robinets à soupape d'arrêt à passage droit avec embouts à souder et presse-étoupe (Acier forgé)**

Figure	Pression nominale	Matériau	Diamètre nominal
45.005	PN40	1.0460	15-50
DN65-300 cf. Fig. 35.005 (1.0619+N)			
<b>Embouts à souder selon DIN EN 12627 - 4 (cf. page 12)</b>			
Test:			
• Marque du composant TÜ.A/TÜV.AR.187-00			
• en option: TA-air TÜV n° 922-9204866 (cf. page 16)			

**Extrait de domaines d'utilisation possibles**

Industrie, technologie de centrales électriques, installations d'épuration des gaz de fumée, installations de vapeur, usines de traitement, construction navale, construction d'installations technologiques, etc.  
(autres domaines d'utilisation sur demande)

**Extrait de fluides de débit possibles**

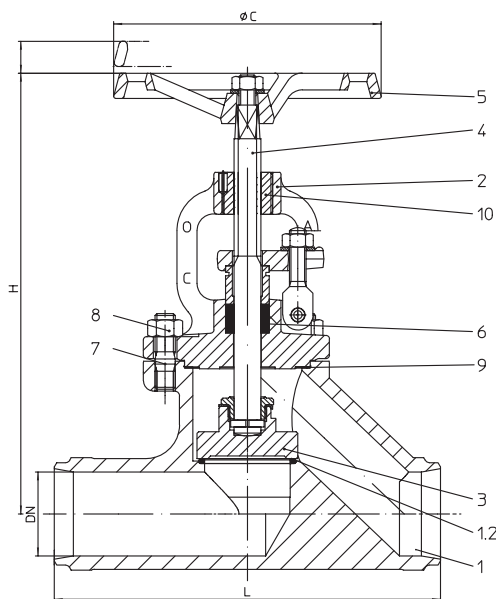
Vapeurs, gaz, liquides, etc.  
(autres fluides de débit sur demande)

**Nomenclature**

Pos.	Désignation	Fig. 45.005
1	Corps	P250 GH, 1.0460
1.2	Bague de siège	G19 9 Nb Si, 1.4551
2	Chapeau à arcade	P250 GH, 1.0460
3	Clapet	X20Cr13+QT, 1.4021+QT
4	Tige	X20Cr13+QT, 1.4021+QT (poli)
5	Volant	EN-JL1040, EN-GJL-250 (revêtement époxy FE 13)
6	Bague de garniture	Graphite pur
7	Goujon fileté	25CrMo4, 1.7218
8	Ecrous hexagonaux	C35E, 1.1181
9	Joint plat	Graphite pur (avec âme en acier inoxydable, CrNi)
10	Douille taraudée	11SMn30+C, 1.0715+C

Il faut tenir compte des indications et des restrictions de la réglementation technique!

Les instructions de service peuvent être demandées par téléphone au +49 (0)5207 / 994-0 ou par télécopie au +49 (0)5207 / 994-158 ou -159.

Les robinets ARI en EN-JL1040 ne sont pas agréés pour une utilisation dans les installations selon TRD 110.

Il existe une autorisation de fabrication selon TRB 801 n° 45

Le domaine d'utilisation de la robinetterie relève de la responsabilité de l'installateur ou de l'exploitant de l'installation.

**Dimensions**

	DN	15	20	25	32	40	50
L	(mm)	130	150	160	180	200	230
H	(mm)	205	205	225	230	235	235
ØC	(mm)	120	120	140	140	160	160
Course	(mm)	9	9	13	13	21	19
Valeur Kvs	(m³/h)	3,3	5,8	9,2	15	23,3	36
Valeur Zeta	--	4,6	4,7	4,3	4,6	4,3	4,5

Valeur zéta ... avec marge de tolérance résultant du calcul de la valeur de Kv selon VDI/VDE 2173.

Longueur face à face ETE série 1 selon DIN EN 12982

**Poids**

No. de figure	DN	15	20	25	32	40	50
45.005	(kg)	2,9	3	3,5	3,5	6,2	7,8

**Robinet à soupape d'arrêt à passage droit avec embouts à souder et presse-étoupe (Acier moulé)**

Figure	Pression nominale	Matériau	Diamètre nominal
35.005	PN40	1.0619+N	65-300
DN15-50 cf. Fig. 45.005 (1.0460)			
<b>Embouts à souder selon DIN EN 12627 - 4 (cf. page 12)</b>			
alternatif: DN65-200 avec embouts à souder ferrés en acier P235GH			
Test:			
• Marque du composant TÜ.A/TÜV.AR.187-00			
• en option: TA-air TÜV n° 922-9204866 (cf. page 16)			
<b>Lors de pressions différentielles élevées - clapet d'équilibrage nécessaire!</b> (cf. page 13)			

**Extrait de domaines d'utilisation possibles**

Industrie, technologie de centrales électriques, installations d'épuration des gaz de fumée, installations de vapeur, usines de traitement, construction navale, construction d'installations technologiques, etc.

(autres domaines d'utilisation sur demande)

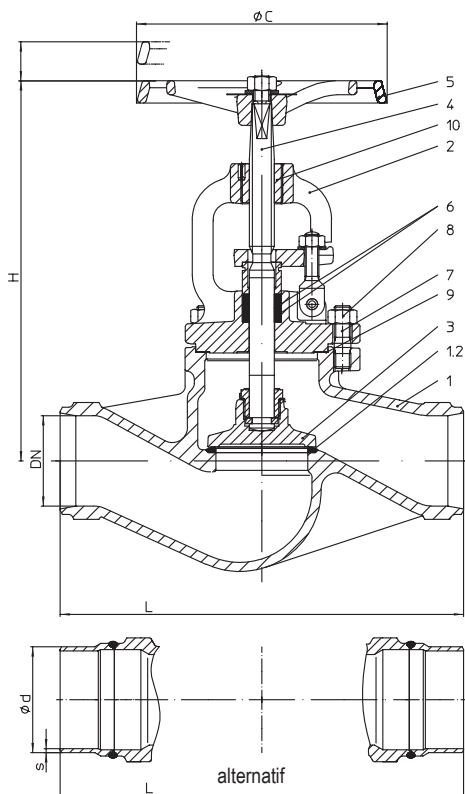
**Extrait de fluides de débit possibles**

Vapeurs, gaz, liquides, etc.

(autres fluides de débit sur demande)

**Nomenclature**

Pos.	Désignation	Fig. 35.005
1	Corps	GP240GH+N, 1.0619+N
1.2	Bague de siège	G19 9 Nb Si, 1.4551
2	Chapeau à arcade	DN ≤80: P250 GH, 1.0460 DN >80: GP240GH+N, 1.0619+N
3	Clapet	DN ≤200: X20Cr13+QT, 1.4021+QT DN >200: P265 GH, 1.0425
4	Tige	X20Cr13+QT, 1.4021+QT (poli)
5	Volant	EN-JL1040, EN-GJL-250 (revêtement époxy FE 13)
6	Bague de garniture	Graphite pur
7	Goujon fileté	25CrMo4, 1.7218
8	Ecrous hexagonaux	C35E, 1.1181
9	Joint plat	Graphite pur (avec âme en acier inoxydable, CrNi)
10	Douille taraudée	11SMn30+C, 1.0715+C

Il faut tenir compte des indications et des restrictions de la réglementation technique!

Les instructions de service peuvent être demandées par téléphone au +49 (0)5207 / 994-0 ou par télécopie au +49 (0)5207 / 994-158 ou -159.

Les robinets ARI en EN-JL1040 ne sont pas agréés pour une utilisation dans les installations selon TRD 110.

Il existe une autorisation de fabrication selon TRB 801 n° 45

Le domaine d'utilisation de la robinetterie relève de la responsabilité de l'installateur ou de l'exploitant de l'installation.

**Dimensions**

	DN	65	80	100	125	150	200	250	300
L	(mm)	290	310	350	400	480	600	730	850
H	(mm)	270	305	355	395	450	570	685	770
ØC	(mm)	180	200	225	250	400	520	520	520
Course	(mm)	28	32	36	52	56	73	80	110
Valeur Kvs	(m³/h)	77	120	188	288	410	725	1145	1635
Valeur Zeta	--	4,8	4,5	4,5	4,7	4,8	4,9	4,8	4,8

Valeur zéta ... avec marge de tolérance résultant du calcul de la valeur du Kv selon VDI/VDE 2173.

Longueur face à face ETE série 1 selon DIN EN 12982

**Poids**

No. de figure	DN	65	80	100	125	150	200	250	300
35.005	(kg)	16	21	28	45	66	143	228	345

**Robinet à soupape d'arrêt à siège incliné avec brides et presse-étoupe (Acier inoxydable)**

Figure	Pression nominale	Matériau	Diamètre nominal
52.009	PN16	1.4408	15-200
54.009	PN25	1.4408	15-200
55.009	PN40	1.4408	15-200

Test:  
 • en option: TA-air TÜV n° 922-9204866 (cf. page 16)

**Lors de pressions différentielles élevées - clapet d'équilibrage nécessaire!**  
 (cf. page 13)

**Extrait de domaines d'utilisation possibles**

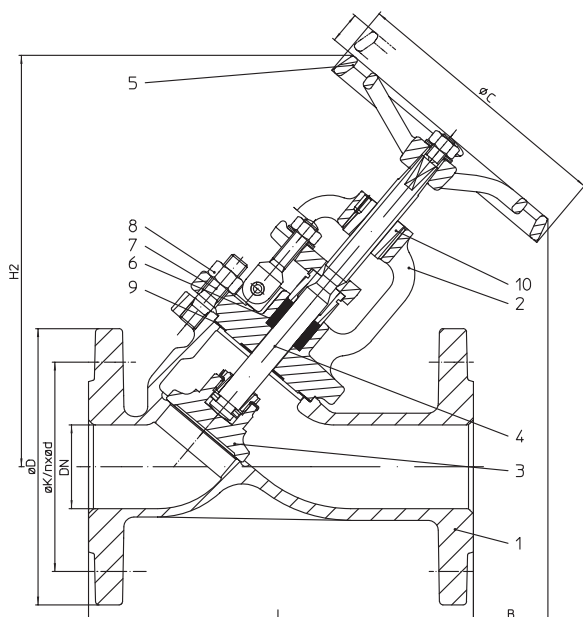
Usines de traitement, industrie chimique, technologie des hôpitaux, technologie des procédés industriels, installations d'eau industrielle, installations utilisant des fluides agressifs, etc.  
 (autres domaines d'utilisation sur demande)

**Extrait de fluides de débit possibles**

Eau industrielle, fluides agressifs, etc.  
 (autres fluides de débit sur demande)

**Nomenclature**

Pos.	Désignation	Fig. 52./54./55.009
1	Corps	GX5CrNiMo19-11-2, 1.4408
2	Chapeau à arcade	DN ≤80: X2CrNiMo17-12-2, 1.4404 DN >80: GX5CrNiMo19-11-2, 1.4408
3	Clapet	X6CrNiMoTi17-12-2, 1.4571
4	Tige	X6CrNiMoTi17-12-2, 1.4571
5	Volant	EN-JL1040, EN-GJL-250 (revêtement époxy FE 13)
6	Bague de garniture	Graphite pur
7	Goujon fileté	A4-70
8	Ecrous hexagonaux	A4
9	Joint plat	Graphite pur (avec âme en acier inoxydable, CrNi)
10	Douille taraudée	X5CrNiMo17-12-2, 1.4401

Il faut tenir compte des indications et des restrictions de la réglementation technique!

Les instructions de service peuvent être demandées par téléphone au +49 (0)5207 / 994-0 ou par télécopie au +49 (0)5207 / 994-158 ou -159.

Les robinets ARI en EN-JL1040 ne sont pas agréés pour une utilisation dans les installations selon TRD 110.

Il existe une autorisation de fabrication selon TRB 801 n° 45

Le domaine d'utilisation de la robinetterie relève de la responsabilité de l'installateur ou de l'exploitant de l'installation.

**Dimensions**

	DN	15	20	25	32	40	50	65	80	100	125	150	200
L	(mm)	130	150	160	180	200	230	290	310	350	400	480	600
H2	(mm)	200	200	225	225	245	250	285	320	415	435	505	640
B	(mm)	80	70	85	70	70	45	30	65	75	80	75	130
ØC	(mm)	120	120	140	140	160	160	180	200	225	250	400	520
Course	(mm)	9	9	13	13	21	19	28	32	36	52	56	73
Valeur Kvs	(m³/h)	5,8	8,6	13	20	42	59	90	127	205	310	445	800
Valeur Zeta	--	2,4	3,5	3,7	4,2	2,3	2,9	3,5	4,1	3,8	4,1	4,1	5

Valeur zéta ... avec marge de tolérance résultant du calcul de la valeur du Kv selon VDI/VDE 2173. Dimensions standard des brides voir page 15

Longueur face à face FTF série 1 selon DIN EN 558

**Poids**

No. de figure	DN	15	20	25	32	40	50	65	80	100	125	150	200
52./54./55.009	(kg)	4	4,6	6	7,6	9,4	11,6	16,5	23,2	35	43	72	141

**Robinet à soupape d'arrêt à corps équerre avec brides et presse-étoupe (Fonte grise, Fonte à graphite sphéroïdal)**

Figure	Pression nominale	Matériau	Diamètre nominal
12.007	PN16	EN-JL1040	DN15-300
12.307	PN16	EN-JL1040	DN15-300
22.007	PN16	EN-JS1049	DN15-500
22.307	PN16	EN-JS1049	DN15-500

**Fig. 307: Organes internes en RG/MS**  
 CuZn35Ni3Mn2AlPb, CW710R indice 02  
 CuSn10-Cu, CC480K indice 03  
 (température de service max.: 225°C, No. de code selon DIN 86251)

Test:  
 • DN15-300 en option: TA-air TÜV n° 922-9204866 (cf. page 16)

**Lors de pressions différentielles élevées - clapet d'équilibrage nécessaire!**  
 (pas possible pour séries 307, respecter les pressions différentielles max.!)  
 (cf. page 13)

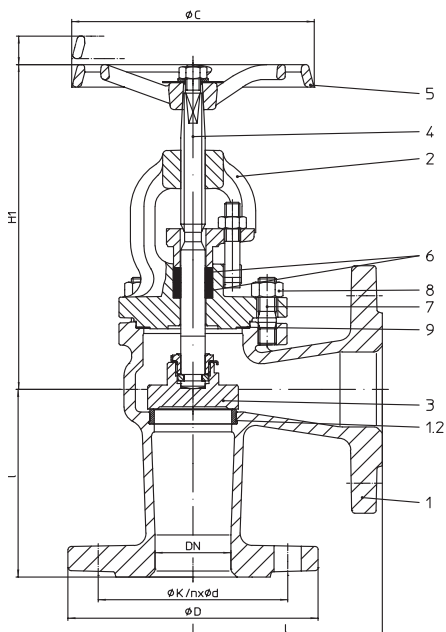
**Extrait de domaines d'utilisation possibles**

Industrie, technologie de centrales électriques, installations d'épuration des gaz de fumée, installations de vapeur, usines de traitement, construction navale, construction d'installations technologiques, etc.  
 (autres domaines d'utilisation sur demande)

**Extrait de fluides de débit possibles**

Vapeurs, gaz, liquides, etc.  
 (autres fluides de débit sur demande)

**Nomenclature**

Pos.	Désignation	Fig. 12.007	Fig. 12.307	Fig. 22.007	Fig. 22.307
1	Corps	EN-JL1040, EN-GJL-250		EN-JS1049, EN-GJS-400-18U-LT	
1.2	Bague de siège	X20Cr13+QT, 1.4021+QT	CuSn10-Cu, CC480K indice 03	X20Cr13+QT, 1.4021+QT	CuSn10-Cu, CC480K indice 03
2	Chapeau à arcade	EN-JL1040, EN-GJL-250		EN-JS1049, EN-GJS-400-18U-LT	
3	Clapet	DN ≤200: X20Cr13+QT, 1.4021+QT DN >200: P265 GH, 1.0425	CuZn35Ni3Mn2AlPb, CW710R indice 02 CuSn10-Cu, CC480K indice 03	DN ≤200: X20Cr13+QT, 1.4021+QT DN >200: P265 GH, 1.0425	CuZn35Ni3Mn2AlPb, CW710R indice 02 CuSn10-Cu, CC480K indice 03
4	Tige	X20Cr13+QT, 1.4021+QT (poli)	CuSn8, CW453K indice 03 (poli)	X20Cr13+QT, 1.4021+QT (poli)	CuSn8, CW453K indice 03 (poli)
5	Volant	EN-JL1040, EN-GJL-250 (revêtement époxy FE 13)			
6	Bague de garniture	Graphite pur			
7	Vis hexagonale	5.6		--	
7	Goujon fileté	--		25CrMo4, 1.7218	
8	Ecrous hexagonaux	--		C35E, 1.1181	
9	Joint plat	Graphite pur (avec âme en acier inoxydable, CrNi)			

Il faut tenir compte des indications et des restrictions de la réglementation technique!

Les instructions de service peuvent être demandées par téléphone au +49 (0)5207 / 994-0 ou par télécopie au +49 (0)5207 / 994-158 ou -159.

Les robinets ARI en EN-JL1040 ne sont pas agréés pour une utilisation dans les installations selon TRD 110.

Il existe une autorisation de fabrication selon TRB 801 n° 45. (EN-JL1040 n'est pas autorisé selon TRB 801 n° 45)

Le domaine d'utilisation de la robinetterie relève de la responsabilité de l'installateur ou de l'exploitant de l'installation.

**Dimensions**

	DN	15	20	25	32	40	50	65	80	100	125	150	200	250	300	350	400	500
I	(mm)	90	95	100	105	115	125	145	155	175	200	225	275	325	375	425	475	525 *
H1	(mm)	185	185	200	200	215	215	245	280	320	360	415	495	575	655	735	740	840
ØC	(mm)	120	120	140	140	160	160	180	200	225	250	400	520	520	520	640	640	640
Course	(mm)	9	9	13	13	21	19	28	32	36	52	56	73	80	110	116	126	181
Valeur Kvs	(m³/h)	5,2	9,2	15	24	37	58	96	150	235	360	510	905	1430	2040	2775	3975	5660
Valeur Zeta	--	3	3	2,8	2,9	3	3	3,1	2,9	3	3,1	3,1	3,1	3,1	3,1	3,1	2,6	3,1

Valeur zeta ... avec marge de tolérance résultant du calcul de la valeur du Kv selon VDI/VDE 2173.

\* selon norme d'usine ARI

Dimensions standard des brides voir page 15

Longueur face à face CTF série 8 selon DIN EN 558

**Poids**

No. de figure	DN	15	20	25	32	40	50	65	80	100	125	150	200	250	300	350	400	500
12.007 / 307	(kg)	3,9	4,5	5,5	6,6	9,1	11,5	17,1	22,4	32	46	67	126	184	270	--	--	--
22.007 / 307	(kg)	4	4,5	5,6	6,6	9,2	11,6	17	22,6	33	46	68	100	204	270	398	570	885

**Robinets à soupape d'arrêt à corps équerre avec brides et presse-étoupe (Acier moulé)**

Figure	Pression nominale	Matériau	Diamètre nominal
34.007	PN25	1.0619+N	15-500
34.307	PN25	1.0619+N	15-500
35.007	PN40	1.0619+N	15-500
35.307	PN40	1.0619+N	15-500

**Fig. 307: Organes internes en RG/MS**  
 CuZn35Ni3Mn2AlPb, CW710R indice 02  
 CuSn10-Cu, CC480K indice 03  
 (température de service max.: 225°C, No. de code selon DIN 86251)

Test:

- 34.007 DN15-400: Marque du composant TÜ.A/TÜV.AR.187-00
- 35.007 DN15-150: Marque du composant TÜ.A/TÜV.AR.187-00
- DN15-300 en option: TA-air TÜV n° 922-9204866 (cf. page 16)

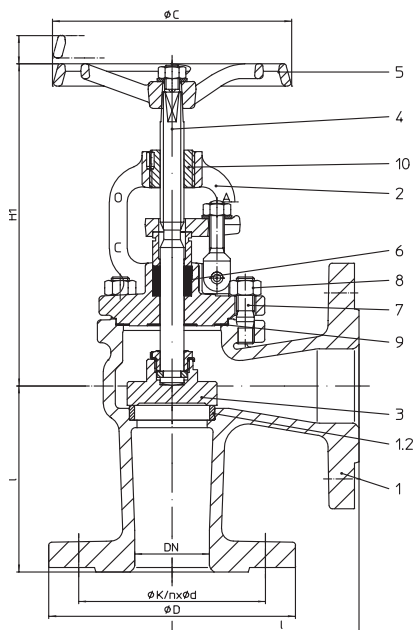
**Lors de pressions différentielles élevées - clapet d'équilibrage nécessaire!**  
 (pas possible pour séries 307, respecter les pressions différentielles max.!)  
 (cf. page 13)

**Extrait de domaines d'utilisation possibles**

Industrie, technologie de centrales électriques, installations d'épuration des gaz de fumée, installations de vapeur, usines de traitement, construction navale, construction d'installations technologiques, etc.  
 (autres domaines d'utilisation sur demande)

**Extrait de fluides de débit possibles**

Vapeurs, gaz, liquides, etc.  
 (autres fluides de débit sur demande)

**Nomenclature**

Pos.	Désignation	Fig. 34./35.007	Fig. 34./35.307
1	Corps	GP240GH+N, 1.0619+N	
1.2	Bague de siège	DN ≤50: X20Cr13+QT, 1.4021+QT DN >50: G19 9 Nb Si, 1.4551	CuSn10-Cu, CC480K indice 03
2	Chapeau à arcade	DN ≤80: P250 GH, 1.0460 DN >80: GP240GH+N, 1.0619+N	
3	Clapet	DN ≤200: X20Cr13+QT, 1.4021+QT DN >200: P265 GH, 1.0425	CuZn35Ni3Mn2AlPb, CW710R indice 02 CuSn10-Cu, CC480K indice 03
4	Tige	X20Cr13+QT, 1.4021+QT (poli)	CuSn8, CW453K indice 03 (poli)
5	Volant	EN-JL1040, EN-GJL-250 (revêtement époxy FE 13)	
6	Bague de garniture	Graphite pur	
7	Goujon fileté	25CrMo4, 1.7218	
8	Ecrous hexagonaux	C35E, 1.1181	
9	Joint plat	Graphite pur (avec âme en acier inoxydable, CrNi)	
10	Douille taraudée	11SMn30+C, 1.0715+C	

Il faut tenir compte des indications et des restrictions de la réglementation technique!

Les instructions de service peuvent être demandées par téléphone au +49 (0)5207 / 994-0 ou par télécopie au +49 (0)5207 / 994-158 ou -159.

Les robinets ARI en EN-JL1040 ne sont pas agréés pour une utilisation dans les installations selon TRD 110.

Il existe une autorisation de fabrication selon TRB 801 n° 45

Le domaine d'utilisation de la robinetterie relève de la responsabilité de l'installateur ou de l'exploitant de l'installation.

**Dimensions**

	DN	15	20	25	32	40	50	65	80	100	125	150	200	250	300	350	400	500
I	(mm)	90	95	100	105	115	125	145	155	175	200	225	275	325	375	425	475	525 *
H1	(mm)	185	185	200	200	215	215	245	280	320	360	415	495	575	655	735	740	840
ØC	(mm)	120	120	140	140	160	160	180	200	225	250	400	520	520	520	640	640	640
Course	(mm)	9	9	13	13	21	19	28	32	36	52	56	73	80	110	116	126	181
Valeur Kvs	(m³/h)	5,2	9,2	15	24	37	58	96	150	235	360	510	905	1430	2040	2775	3975	5660
Valeur Zeta	--	3	3	2,8	2,9	3	3	3,1	2,9	2,9	3	3,1	3,1	3,1	3,1	3,1	2,6	3,1

Valeur zéta ... avec marge de tolérance résultant du calcul de la valeur du Kv selon VDI/VDE 2173.

\* selon norme d'usine ARI

Dimensions standard des brides voir page 15

Longueur face à face CTF série 8 selon DIN EN 558

**Poids**

No. de figure	DN	15	20	25	32	40	50	65	80	100	125	150	200	250	300	350	400	500
34.007 / 307	(kg)	5,2	7,2	7,4	8,4	12,4	13,6	20	25	34	53	70	138	170	290	383	690	963
35.007 / 307	(kg)	5,2	7,2	7,4	8,4	12,4	13,6	20	25	34	53	70	148	188	327	430	767	1018



L = Longueur face à face

Déport des extrémités selon DIN EN 25817

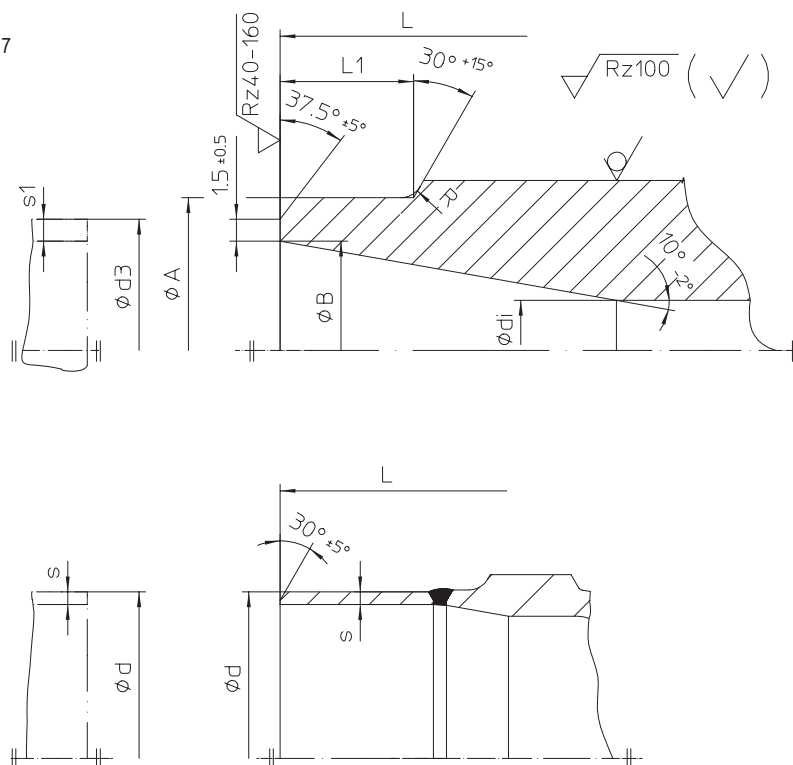
**Embouts à souder selon DIN EN 12627 - 4**

	DN	15	20	25	32	40	50	65	80	100	125	150	200	250	300	350	400
L	(mm)	130	150	160	180	200	230	290	310	350	400	480	600	730	850	980	1100
ØA	(mm)	22	28	35	44	50	62	77	91	117	144	172	223	278	329	362	413
ØB	(mm)	17,3	22,3	28,5	37,2	43,1	53,9	68,9	80,9	104,3	130,7	157,1	204,9	257	307,9	338	384,4
Ødi	(mm)	15	20	25	32	40	50	65	80	100	125	150	200	250	300	330	375
R	(mm)	3	3	3	3	3	3	3	3	3	3	3	5	5	5	5	5
L1	(mm)	10	10	10	10	10	10	10	12	14	18	20	20	25	33	45	45
Ød3	(mm)	21,3	26,9	33,7	42,4	48,3	60,3	76,1	88,9	114,3	139,7	168,3	219,1	273,0	323,9	355,6	406,4
s1	(mm)	2	2,3	2,6	2,6	2,6	3,2	3,6	4	5	4,5	5,6	7,1	8	8	8,8	11

**Embouts ferrés en acier P235GH (Raccordement du tuyau à bride à souder)**

	DN	15	20	25	32	40	50	65	80	100	125	150	200	250	300	350	400
Ød	(mm)	--	--	--	--	--	--	76,1	88,9	114,3	139,7	168,3	219,1	--	--	--	--
Øs	(mm)	--	--	--	--	--	--	2,9	3,2	3,6	4,0	4,5	6,3	--	--	--	--

Longueur face à face ETE série 1 selon DIN EN 12982.

**Embouts à souder selon DIN EN 12627 - 4.**
**Rainure de soudage selon DIN EN 29692 indice 1.3.3.**

Les matériaux utilisés pour nos robinets à souder sont:

GP240GH+N, 1.0619+N selon DIN EN 10213-2,

P250GH, 1.0460 selon DIN EN 10222-2.

Le matériau utilisé pour nos embouts ferrés (DN 65-200) est l'acier P235GH selon DIN EN 10216-2.

En raison de notre expérience en la matière, nous vous recommandons d'utiliser un procédé de soudage par faisceau d'électrons lors du soudage des robinets ou filtres aux tuyauteries ou entre eux.

Comme métal d'apport, il faut utiliser des électrodes basiques de la composition appropriée.

Éviter le soudage au chalumeau.

Compte tenu de la diversité de composition et d'épaisseur des matériaux des purgeurs et des tuyauteries, le soudage au chalumeau risque de provoquer plus de défauts que le soudage à l'arc (tapures de trempe, structure à gros grains) si les conditions ne sont pas optimales.

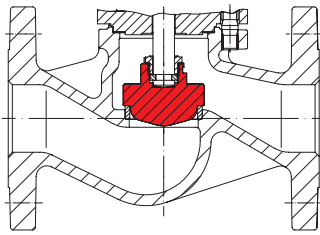

Clapet de régulation

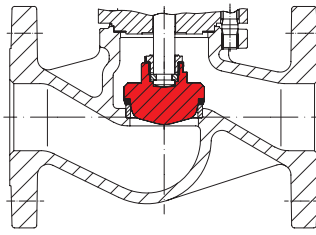
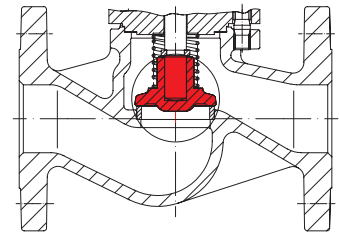
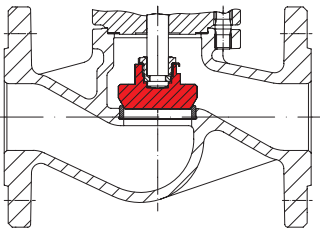
 Clapet de régulation avec dispositif d'étanchéité souple  
 PTFE + 25% carbone  
 Température de service maximale 200 °C

 Clapet non attelé (libre) avec ressort de rappel -  
 pression différentielle maximale: cf. tableau clapets  
 d'équilibrage,  
 Pression de tarage/de réponse 0,1 bar (Exécution pour  
 cas particuliers d'application cf. page 14)  
 Pour valeurs de débit (Kvs et Zeta) voir fiche technique  
 „Clapets de non-retour“.

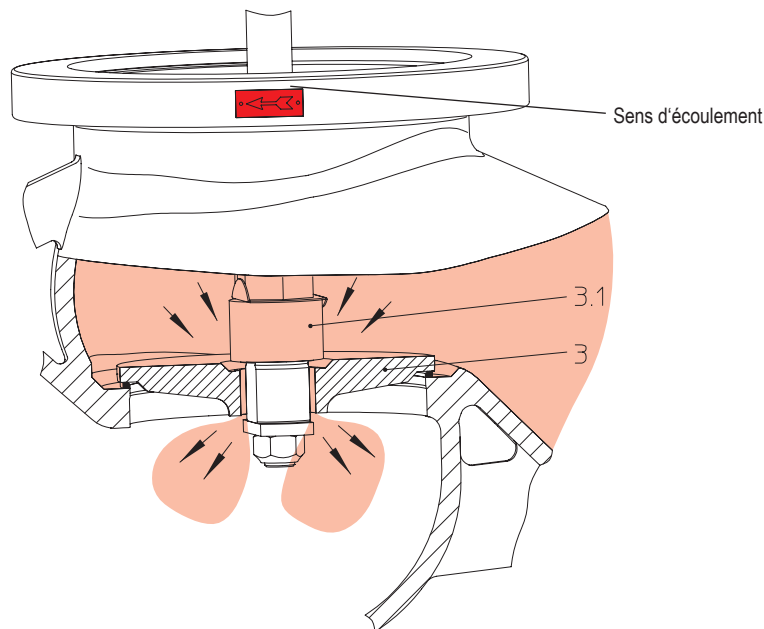
Clapet avec siège à portée conique



Les robinets à clapet d'équilibrage doivent être montés de **manière** à ce que la pression du fluide s'exerce sur le clapet (repère 3), comme indiqué par la flèche de direction sur le corps du robinet.

Fonction:

Lorsque le robinet est fermé, la rotation du volant vers la gauche provoque le soulèvement du clapet pilote (repère 3.1) qui se trouve sur le clapet d'équilibrage (repère 3). Il se produit ainsi un équilibrage de la pression du fluide sous le clapet (repère 3). Une fois les pressions équilibrées aux valeurs indiquées dans le tableau, on peut ouvrir le robinet en continuant à tourner le volant avec une force manuelle normale.

Le clapet d'équilibrage n'est parfaitement efficace que dans un système fermé.

Dans les installations où les pompes fonctionnent selon leur courbe caractéristique, l'équilibrage de la pression du fluide ne peut pas se faire sous le clapet. Dans ce cas, une conduite de dérivation est nécessaire.

En cas de décharge du fluide à l'air libre, l'équilibrage de la pression du fluide ne peut pas se faire sous le clapet. Dans ce cas, une conduite de dérivation est nécessaire. Pour les systèmes de canalisations à grand volume, lorsque la durée d'équilibrage est trop importante, il faut utiliser, selon le cas, une conduite de dérivation (ou d'autres constructions).

**Il faut équiper les robinets ARI de clapets d'équilibrage en cas de dépassement des différences de pression indiquées ci-dessous**

	DN	125	150	200	250	300	350	400	500
Pression différentielle ( $\Delta P$ )	(bar)	25	21	14	9	6	4,5	3,5	1,5

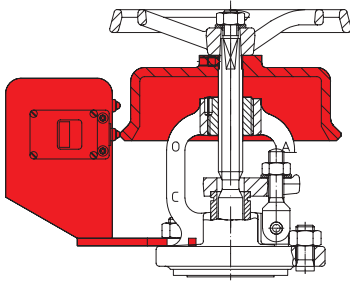

Contact de fin de course

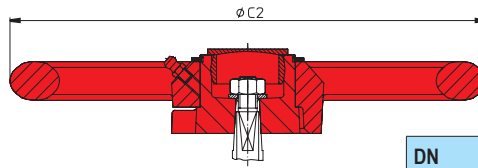

Volant à choc

DN (mm)	ØC2 (mm)	Poids (kg)
15-32	180	1,5
40-100	250	3
125-200	365	5
250-500	520	13

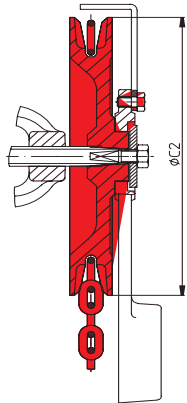

Roue à chaîne

DN (mm)	ØC2 (mm)	Poids (kg)
15-32	180	2,5
40-80	220	7
100-150	260	8,9
200-400	300	11

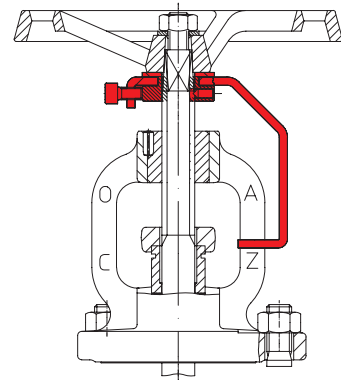

Indicateur de position avec dispositif de blocage

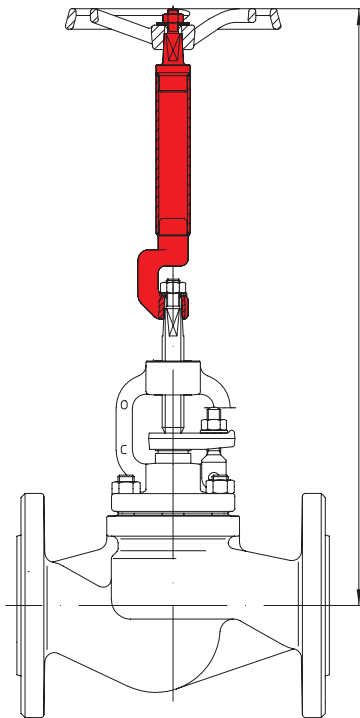

Rallonge de tige (indiquer la hauteur à la commande)

Sens d'écoulement

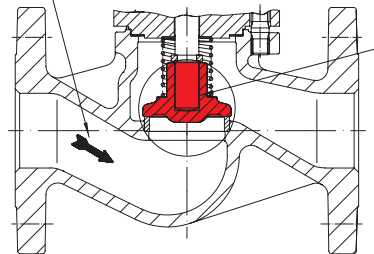

Alésage et broche avec tolérances d'ajustement

**Clapet non attelé (libre) avec ressort de rappel et amortisseur**

Pour exécution avec clapet libre dans des cas particuliers, tels que de fortes turbulences d'écoulement, les vannes doivent être utilisés avec amortisseur:

- lorsque les clapets sont montés directement sur une pompe centrifuge;
- en aval (derrière) de stations de réduction de pression;
- en aval (derrière) de raccords coudés;
- lorsque le type de construction est très compact;
- en cas d'absence de compensateurs;
- lorsque la pompe n'est pas montée sur des amortisseurs de vibrations;
- en cas d'absence de section d'apaisement de l'écoulement (amortissement);
- en cas d'absence d'une conduite de dérivation de démarrage;
- lorsque le diamètre choisi est trop grand .

**Description fonctionnelle**

L'interstice annulaire entre tige et alésage du clapet empêche tout reflux brusque du liquide hors du clapet.

**Dimensions standard des brides**

Brides selon DIN EN 1092-1 / -2 (Alésages de bride/ tolérances d'épaisseur sel. DIN 2533/2544/2545)

DN	(mm)	15	20	25	32	40	50	65	80	100	125	150	200	250	300	350	400	500	
PN6	ØD	(mm)	80	90	100	120	130	140	160	190	210	240	265	320	--	--	--	--	--
PN6	ØK	(mm)	55	65	75	90	100	110	130	150	170	200	225	280	--	--	--	--	--
PN6	n x Ød	(mm)	4x11	4x11	4x11	4x14	4x14	4x14	4x14	4x18	4x18	8x18	8x18	8x18	--	--	--	--	--
PN16	ØD	(mm)	95	105	115	140	150	165	185	200	220	250	285	340	405	460	520	580	715
PN16	ØK	(mm)	65	75	85	100	110	125	145	160	180	210	240	295	355	410	470	525	650
PN16	n x Ød	(mm)	4x14	4x14	4x14	4x18	4x18	4x18	4x18	8x18	8x18	8x18	8x22	12x22	12x26	12x26	16x26	16x30	20x33
PN25	ØD	(mm)	95	105	115	140	150	165	185	200	235	270	300	360	425	485	555	620	730
PN25	ØK	(mm)	65	75	85	100	110	125	145	160	190	220	250	310	370	430	490	550	660
PN25	n x Ød	(mm)	4x14	4x14	4x14	4x18	4x18	4x18	8x18	8x18	8x22	8x26	8x26	12x26	12x30	16x30	16x33	16x36	20x36
PN40	ØD	(mm)	95	105	115	140	150	165	185	200	235	270	300	375	450	515	580	660	755
PN40	ØK	(mm)	65	75	85	100	110	125	145	160	190	220	250	320	385	480	510	585	670
PN40	n x Ød	(mm)	4x14	4x14	4x14	4x18	4x18	4x18	8x18	8x18	8x22	8x26	8x26	12x30	12x33	16x33	16x36	16x39	20x42

**Tableau: pressions/températures selon DIN EN 1092-2**

Matériau		-60°C jusqu'à <-10°C*	-10°C jusqu'à 120°C	150°C	200°C	250°C	300°C	350°C	400°C	450°C
EN-JL1040	16 (bar)	--	16	14,4	12,8	11,2	9,6	--	--	--
EN-JS1049	16 (bar)	sur demande	16	15,5	14,7	13,9	12,8	11,2	--	--
EN-JS1049	25 (bar)	sur demande	25	24,3	23	21,8	20	17,5	--	--

**Tableau: pressions/températures selon norme d'usine ARI**

Matériau		-60°C jusqu'à <-10°C*	-10°C jusqu'à 120°C	150°C	200°C	250°C	300°C	350°C	400°C	450°C
1.0619+N	25 (bar)	18,7	25	23,9	22	20	17,2	16	14,8	13,9
1.0619+N	40 (bar)	30	40	38,1	35	32	28	25,7	23,8	22,2
1.0460	25 (bar)	18,7	25	23,9	22	20	17,2	16	14,8	10
1.0460	40 (bar)	30	40	38,1	35	32	28	25,7	23,8	16

**Tableau: pressions/températures selon DIN EN 1092-1**

Matériau		-60°C jusqu'à <-10°C*	-10°C jusqu'à 100°C	150°C	200°C	250°C	300°C	350°C	400°C	450°C
1.4408	16 (bar)	16	16	14,5	13,4	12,7	11,8	11,4	10,9	--
1.4408	25 (bar)	25	25	22,7	21	19,8	18,5	17,8	17,1	--
1.4408	40 (bar)	40	40	36,3	33,7	31,8	29,7	28,5	27,4	--

Des valeurs intermédiaires des pressions de service maxi. admissibles ne doivent être calculées par interpolation linéaire entre la valeur de température immédiatement inférieure et supérieure.

\* Vis et écrous en A4-70 (à températures dessous -10°C)

**Lors de la commande, prière d'indiquer:**

- Le numéro de figure
- Pression nominale
- Diamètre nominal
- Les versions spéciales ou les accessoires éventuels

**Exemple:**

Figure 35.006, pression nominale PN40, diamètre nominal DN 100, avec clapet de réglage, indicateur de position avec dispositif de blocage.

Dimensions en mm
Poids en kg
1 bar $\hat{=}$ 10 <sup>5</sup> Pa $\hat{=}$ 0,1 mPa
Kvs en m <sup>3</sup> /h

Option: Essai „TA-air“ en DN15-300 (TÜV No 922-9204866) (Instructions techniques pour la propreté de l'air)

avec presse-étoupe non-chargée par ressort

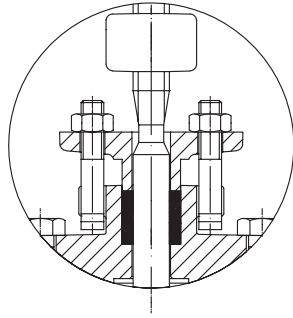

Fonte grise, Fonte à graphite sphéroïdal

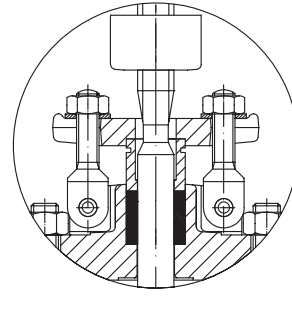

Acier moulé, Acier forgé, Acier inoxydable

avec presse-étoupe chargée par ressort

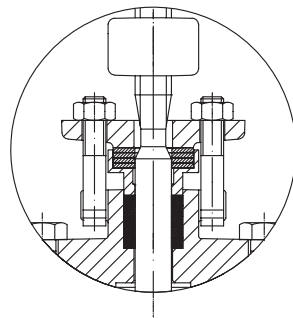

Fonte grise, Fonte à graphite sphéroïdal

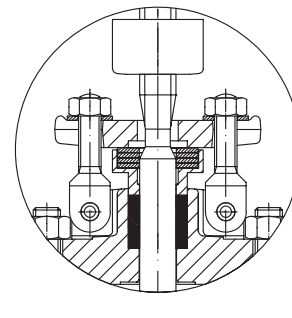

Acier moulé, Acier forgé, Acier inoxydable