

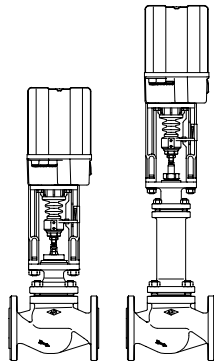

Robinet de régulation à passage droit avec guidage de tige renforcé 1" - 8" (DN 25 - 200)

STEVI® 470 / 471 - ANSI Servomoteur ARI-PREMIO

- Indice de protection IP 65
- 2 limiteurs de couple
- 1 contact de fin de course
- Commande manuelle de secours
- Accessoires supplémentaires livrables (par exemple: potentiomètre)



Page 2

STEVI® 470 / 471 - ANSI Servomoteur AUMA SAR

- Servomoteur à couple de manoeuvre élevé
- Indice de protection IP 67
- 2 limiteurs de couple
- 2 contacts de fin de course
- Commande manuelle de secours
- Protection thermique du moteur de série
- Accessoires supplémentaires livrables (par exemple: potentiomètre)
- Version antidéflagrante possible

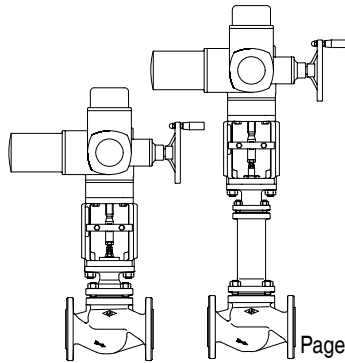

Page 6

STEVI® 470 / 471 - ANSI Actionneur pneumatique DP

- Actionneur réversible
- Actionneur à membrane déroulante
- Pression de commande maximale 87 psi / 6 bar
- Tige protégée par soufflet
- Joint torique d'étanchéité sans entretien avec guidage flexible
- Montage d'accessoires selon DIN IEC 60534-6

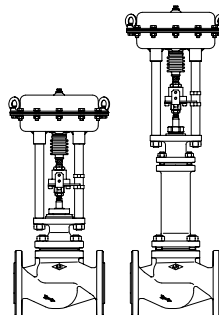

Page 10

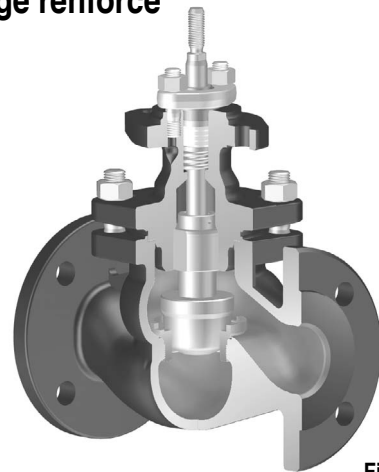

Fig. 470 - ANSI

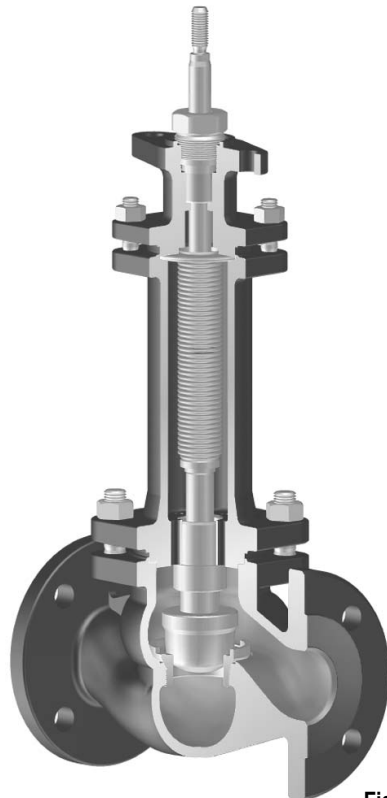

Fig. 471 - ANSI

Caractéristiques:

- Conception compacte
- Guidage précis de la tige
- Tige poli
- Clapet avec bord du siège à portée conique
- Siège et clapet échangeables
- Bague de siège vissée
- 6 valeurs Cv / Kvs réductibles
- Rapport de réglage 50 : 1 (1"-6" / DN25-150)
30 : 1 (8" / DN200)
- Guidage de tige renforcé
- Garniture d'étanchéité à chevrons en PTFE comprimée par ressort
- Soufflet à double paroi
- Indicateur mécanique de position



(Matériau et numéro de figure, voir les caractéristiques techniques des robinets ou la nomenclature.)

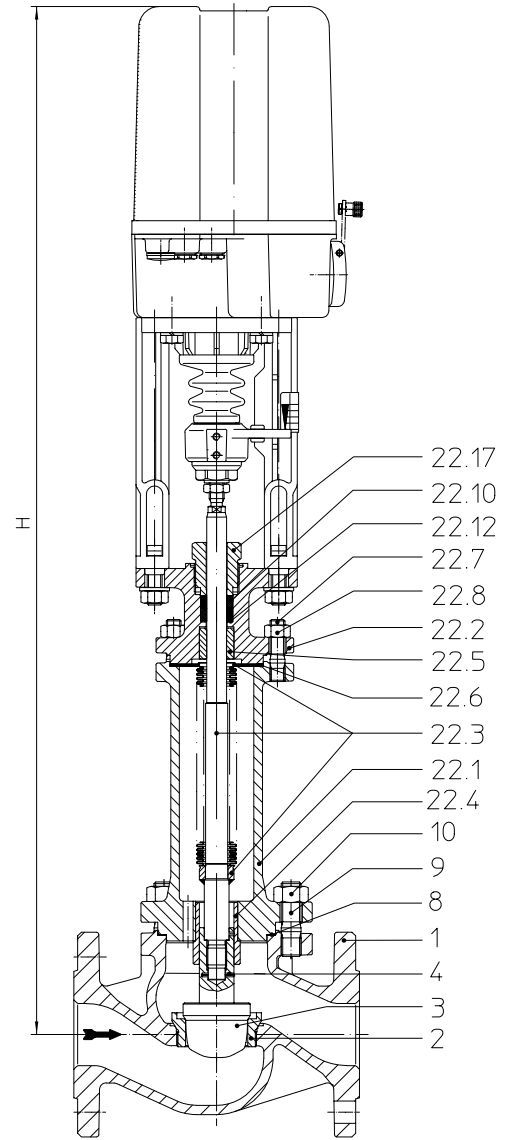
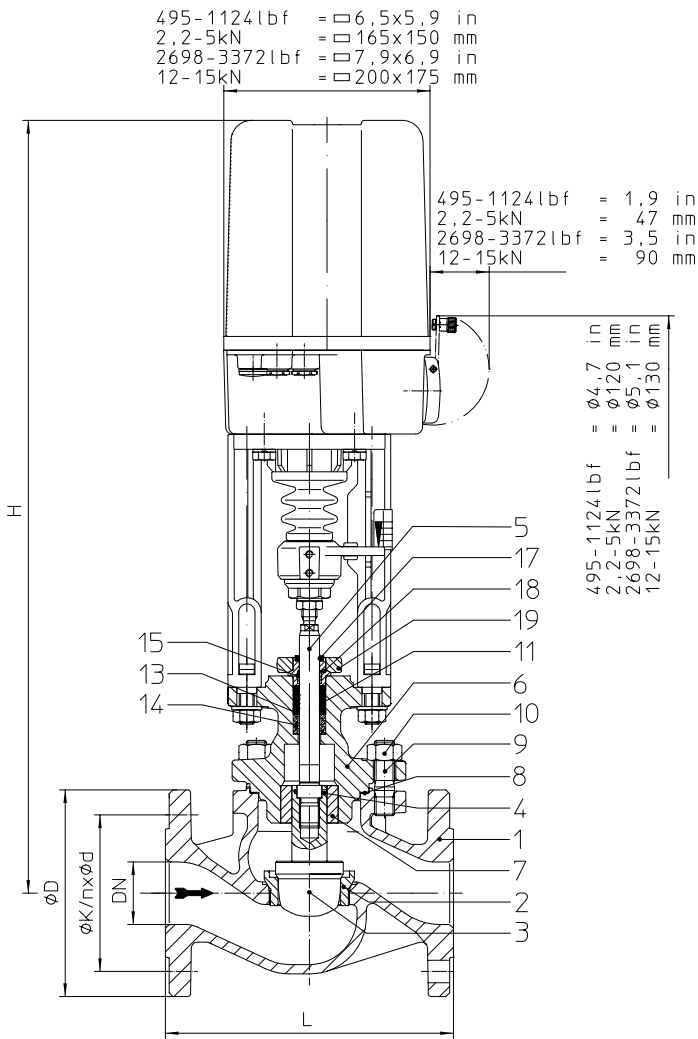

Hauteurs et poids

Diamètre nominal		1"	1 1/2"	2"	3"	4"	6"	8"
...470	H (in)	23,1	24,3	24,3	25,5	25,6	28,8	31,1
	495 lbf	(lb)	35,1	52,7	57,1	101,2	157	292
	1124 lbf		37,5	55,1	59,5	103,6	160	294
	H(in)		30,2	30,2	31,4	31,5	34,6	37,5
	2698 lbf	(lb)		63,9	68,4	112,5	169	303
3372 lbf								
...471	H (in)	29,3	32,6	32,6	33,3	34,5	41,7	50
	495 lbf	(lb)	41,2	62	66,4	114,4	165	310
	1124 lbf		43,7	64,4	68,8	116,9	167	312
	H (in)		38,5	38,5	39,3	40,4	47,5	56,4
	2698 lbf	(lb)		73,2	77,6	125,7	176	321
3372 lbf								
Diamètre nominal		DN 25	DN 40	DN 50	DN 80	DN100	DN150	DN200
...470	H (mm)	587	618	618	647	649	731	790
	2,2 kN	(kg)	15,9	23,9	25,9	45,9	71	132
	5 kN		17	25	27	47	73	134
	H (mm)		768	768	797	799	879	953
	12 kN	(kg)		29	31	51	77	138
15 kN								
...471	H (mm)	744	829	829	847	877	1058	1271
	2,2 kN	(kg)	18,7	28,1	30,1	51,9	75	140
	5 kN		19,8	29,2	31,2	53	76	142
	H (mm)		979	979	997	1027	1206	1434
	12 kN	(kg)		33,2	35,2	57	80	146
15 kN								

Autres dimensions: cf page 21.



Pressions de fermeture max. admissibles avec sens d'écoulement opposé au sens de fermeture du clapet et avec $P_2 = 0$
(Respecter les limites dictées par le PN, cf. page 21. Exécution des clapets selon „Sélection de robinet de régulation“, voir annexe technique.)

Diamètre nominal		1"					1 1/2"		2"			3"			4"			6"		8"						
valeurs ³⁾ Cv standard	Ø du siège (in)						0,98		1,57			1,97			3,15			3,94			5,91			7,87		
	valeur Cv						12		29			46			116			185			462			728		
	course (in)						0,79		1,18			1,18			1,18			1,18			1,97			2,56		
valeurs Cv ³⁾ réduites	Ø du siège (in)	0,12	0,2	0,47	0,71	0,87		0,98	1,26		1,26	1,57		1,97	2,56		2,56	3,15		3,94	4,92		4,92	5,91		
	valeur Cv	0,29 0,18 0,12	0,73 0,46	2,9 1,8 1,2	4,6	7,3		12	18		18	29		46	73		73	116		185	289		289	462		
	course (in)	0,79	0,79	0,79	0,79	0,79		0,79	0,79		0,79	1,18		1,18	1,18		1,18	1,18		1,18	1,97		1,97	1,97		
Servomoteur ¹⁾ ARI-PREMIO 495 lbf	pression de fermeture (psi)	I.	740	740	740	740	677	521	510	306	191	306	191	117	116	64	39	64	39	22	22					
		II.	740	740	740	740	634	488	466	279	173	279	173	106	103	56	34	56	34	19	19					
		III.	461	457	442	430	421	415	415	262	162	262	162	99	99	54	32	54	32	18	15					
	temps de man. ²⁾ (s) (vit. de réglage 0,01 in/s)		53						53	79	53	79		79		79		79		79						
Servomoteur ¹⁾ ARI-PREMIO 1124 lbf	pression de fermeture (psi)	I.					740	740	740	740	502	740	502	318	316	183	118	183	118	73	73	45	29			
		II.					740	740	740	740	484	740	484	306	303	176	113	176	113	70	70	42	28	40	26	
		III.	580	580	580	580	580	580	580	580	473	580	473	299	299	173	111	173	111	69	66	40	26	40	26	
	temps de man. ²⁾ (s) (vit. de réglage 0,01 in/s)		53						53	79	53	79		79		79		79		79		132		132	171	
Servomoteur ¹⁾ ARI-PREMIO 2698 lbf	pression de fermeture (psi)	I.									740	740	740	740	482	316	482	316	200	200	126	86				
		II.									740	740	740	740	474	311	474	311	197	197	124	85	121	83	45	
		III.									580	580	580	580	472	309	472	309	196	193	122	83	122	83	45	
	temps de man. ²⁾ (s) (vit. de réglage 0,03 in/s)										38		38		38		38		38		38		63		63	82
Servomoteur ¹⁾ ARI-PREMIO 3372 lbf	pression de fermeture (psi)	I.													610	401	610	401	255	255	161	111				
		II.														602	396	602	396	252	252	159	109	156	107	59
		III.														580	394	580	394	250	248	157	107	157	107	59
	temps de man. ²⁾ (s) (vit. de réglage 0,01 in/s)														79		79		79		132		132		171	

I. Fig. 470: garniture d'étanchéité à chevrons en PTFE; II. Fig. 470: presse-étoupe en PTFE / graphite pur; III. Fig. 471: soufflet métallique d'étanchéité

¹⁾ Tension moteur: 230V 50Hz
Autres tensions: 24V 50/60Hz; 115V 50/60Hz; 230V 60Hz
Autres caractéristiques techniques du servomoteur: cf. fiche technique ARI-PREMIO.

²⁾ Les temps de manoeuvre indiqués concernent la fréquence 50 Hz.

³⁾ Sauf pour clapet perforé (illustration page 22). Valeurs Kvs selon „Sélection de robinet de régulation“, voir annexe technique.

Pressions de fermeture max. admissibles avec sens d'écoulement opposé au sens de fermeture du clapet et avec $P_2 = 0$

(Respecter les limites dictées par le PN, cf. page 21. Exécution des clapets selon „Sélection de robinet de régulation“, voir annexe technique.)

Diamètre nominal		DN 25					DN 40		DN 50		DN 80		DN100		DN150		DN200													
valeurs ³⁾ Kvs standard	∅ du siège (mm)						25		40		50		80		100		150		200											
	valeur Kvs						10		25		40		100		160		400		630											
	course (mm)						20		30		30		30		30		50		65											
valeurs Kvs ³⁾ réduites	∅ du siège (mm)	3	5	12	18	22		25	32		32	40		50	65		65	80		100	125		125	150						
	valeur Kvs	0,25 0,16 0,1	0,63 0,4	2,5 1,6 1	4	6,3		10	16		16	25		40	63		63	100		160	250		250	400						
	course (mm)	20	20	20	20	20		20	20		20	30		30	30		30	30		30	50		50	50						
Servomoteur ¹⁾ ARI-PREMIO 2,2 kN	pression de fermeture (bar)	I.	51	51	51	51	46,7	35,9	35,2	21,1	13,2	21,1	13,2	8,1	8	4,4	2,7	4,4	2,7	1,5	1,5									
		II.	51	51	51	51	43,7	33,7	32,1	19,2	11,9	19,2	11,9	7,3	7,1	3,9	2,3	3,9	2,3	1,3	1,3									
		III.	31,8	31,5	30,5	29,6	29,1	28,6	28,6	18	11,2	18	11,2	6,8	6,8	3,7	2,2	3,7	2,2	1,2	1									
	temps de man. ²⁾ (s) (vit. de réglage 0,38 mm/s)		53						53	79	53		79	79		79	79		79	79										
Servomoteur ¹⁾ ARI-PREMIO 5 kN	pression de fermeture (bar)	I.					51	51	51	51	34,6	51	34,6	21,9	21,8	12,6	8,2	12,6	8,2	5	5	3,1	2							
		II.					51	51	51	51	33,4	51	33,4	21,1	20,9	12,1	7,8	12,1	7,8	4,8	4,8	2,9	1,9	2,7	1,8					
		III.	40	40	40	40	40	40	40	40	32,6	40	32,6	20,6	20,6	11,9	7,7	11,9	7,7	4,7	4,5	2,8	1,8	2,8	1,8					
	temps de man. ²⁾ (s) (vit. de réglage 0,38 mm/s)		53						53	79	53		79	79		79	79		79	132		132	171							
Servomoteur ¹⁾ ARI-PREMIO 12 kN	pression de fermeture (bar)	I.									51		51	51	51	33,2	21,8	33,2	21,8	13,8	13,8	8,7	5,9							
		II.									51		51	51	51	32,7	21,5	32,7	21,5	13,6	13,6	8,6	5,8	8,4	5,7	3,1				
		III.									40		40	40	40	32,5	21,3	32,5	21,3	13,5	13,3	8,4	5,7	8,4	5,7	3,1				
	temps de man. ²⁾ (s) (vit. de réglage 0,79 mm/s)										38		38	38		38	38		38	63		63	63	82						
Servomoteur ¹⁾ ARI-PREMIO 15 kN	pression de fermeture (bar)	I.														42,1	27,7	42,1	27,7	17,6	17,6	11,1	7,6							
		II.														41,5	27,3	41,5	27,3	17,3	17,3	11	7,5	10,8	7,4	4				
		III.														40	27,2	40	27,2	17,3	17,1	10,8	7,4	10,8	7,4	4,1				
	temps de man. ²⁾ (s) (vit. de réglage 0,38 mm/s)															79	79		79	132		132	132	171						

I. Fig. 470: garniture d'étanchéité à chevrons en PTFE; **II. Fig. 470:** presse-étoupe en PTFE / graphite pur; **III. Fig. 471:** soufflet métallique d'étanchéité

¹⁾ Tension moteur: 230V 50Hz
Autres tensions: 24V 50/60Hz; 115V 50/60Hz; 230V 60Hz
Autres caractéristiques techniques du servomoteur: cf. fiche technique ARI-PREMIO.

²⁾ Les temps de manoeuvre indiqués concernent la fréquence 50 Hz.

³⁾ Sauf pour clapet perforé (illustration page 22). Valeurs Kvs selon „Sélection de robinet de régulation“, voir annexe technique.

(Matériau et numéro de figure, voir les caractéristiques techniques des robinets ou la nomenclature.)

SAR 07.1/07.5 = 10,4 in	SAR 07.1/07.5 = 9,8 in
265 mm	249 mm
SAR 10.1 = 11,1 in	SAR 10.1 = 10 in
282 mm	254 mm

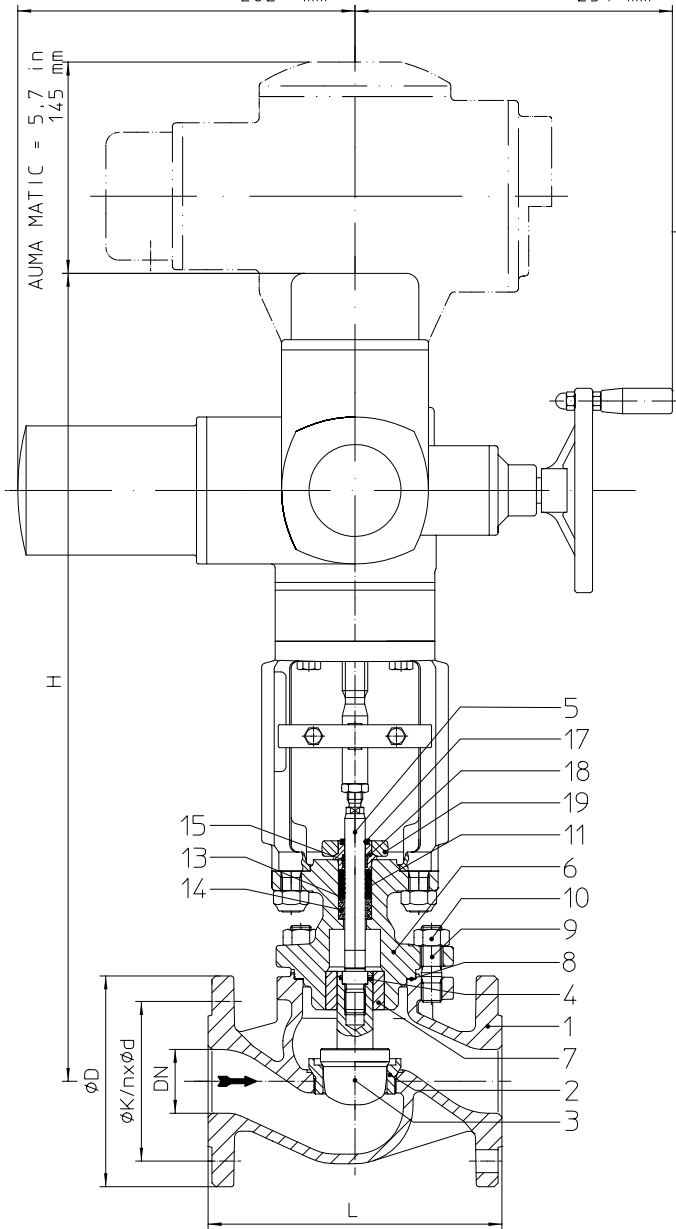

Fig. 470 - ANSI

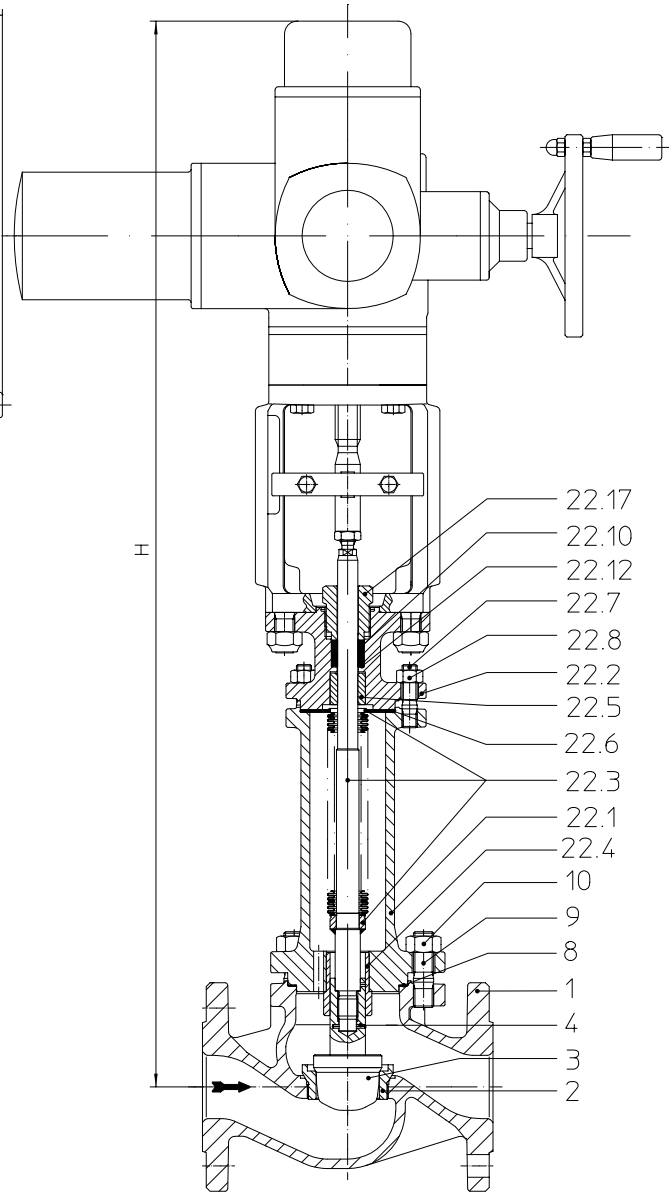

Fig. 471 - ANSI

Hauteurs et poids

Diamètre nominal		1 1/2"	2"	3"	4"	6"	8"	
...470	H (in)	25,9	25,9	27	27,1	29,5	33,2	
	SAR 07.1	(lb)	98,8	106,5	150,6	207	341	
	SAR 07.5							544
	H (in)			27,5	27,6	30	33,7	
	SAR 10.1	(lb)			160,5	217	351	554
	H (in)					35	36,7	
SAR 14.1	(lb)				426	629		
...471	H (in)	34,2	34,2	34,9	36,1	42,4	50,7	
	SAR 07.1	(lb)	108	115,8	163,8	214	359	
	SAR 07.5							568
	H (in)			35,4	36,6	42,8	51,2	
	SAR 10.1	(lb)			173,8	224	369	578
Diamètre nominal		DN 40	DN 50	DN 80	DN100	DN150	DN200	
...470	H (mm)	658	658	687	689	749	844	
	SAR 07.1	(kg)	44,8	48,3	68,3	94	155	
	SAR 07.5							247
	H (mm)			699	701	761	856	
	SAR 10.1	(kg)			72,8	98	159	251
	H (mm)					888	931	
SAR 14.1	(kg)				194	285		
...471	H (mm)	869	869	887	917	1076	1289	
	SAR 07.1	(kg)	49	52,5	74,3	97	163	
	SAR 07.5							258
	H (mm)			899	929	1088	1301	
SAR 10.1	(kg)			78,8	102	167	262	

Autres dimensions: cf page 21.

(Pour l'exécution avec AUMA SAR Ex, encombrements en hauteur différents.)



Pressions de fermeture max. admissibles avec sens d'écoulement opposé au sens de fermeture du clapet et avec $P_2 = 0$

(Resp. les limites dictées par le PN, cf. p.21. Exécution des clapets selon „Sélection de robinet de régulation“, voir annexe technique.)

Fig. 470 - ANSI

Diamètre nominal		1 1/2"		2"		3"		4"		6"		8"												
valeurs ³⁾ Cv standard	∅ du siège (in)			1,57				1,97				3,15			3,94			5,91			7,87			
	valeur Cv			29				46				116			185			462			728			
	course (in)			1,18				1,18				1,18			1,18			1,97			2,56			
valeurs Cv ³⁾ réduites	∅ du siège (in)	0,98	1,26		1,26	1,57		1,97	2,56		2,56	3,15		3,94	4,92		4,92	5,91						
	valeur Cv	12	18		18	29		46	73		73	116		185	289		289	462						
	course (in)	0,79	0,79		0,79	1,18		1,18	1,18		1,18	1,18		1,18	1,97		1,97	1,97						
Servomoteur ¹⁾ AUMA SAR 07.1 Embase Forme A TR 20 x 4	pression de fermeture (psi)	I./II.	Fermeture		740	740	740	740	740	673	443	673	443	282										
			Régulation		740	740	740	740	740	545	542	318	207	318	207	130								
	couple (ft lbf)		11		11		15		15		22		22											
	temps de manoeuvre ²⁾ (s)		54		56		54		56		56		56											
	vitesse de sortie (rpm)		5,6		8		5,6		8		8		8											
Servomoteur ¹⁾ AUMA SAR 07.5 Embase Forme A TR 26 x 5	pression de fermeture (psi)	I./II.	Fermeture					740	740	740	624	740	624	398	398	253	175	251	173	96				
			Régulation					740	740	455	298	455	298	189	189	119	81	116	79	43				
	couple (ft lbf)						22		22		37		44		37		44		44		44			
	temps de manoeuvre ²⁾ (s)						64		64		64		64		64		55		55		71			
	vitesse de sortie (rpm)						5,6		5,6		5,6		5,6		5,6		11		11		11			
Servomoteur ¹⁾ AUMA SAR 10.1 Embase Forme A TR 26 x 5	pression de fermeture (psi)	I./II.	Fermeture						740	740	740	740	678	678	433	300	520	360	301					
			Régulation						740	624	740	624	398	398	253	175	251	173	96					
	couple (ft lbf)								44		59		44		59		74		74		89			
	temps de manoeuvre ²⁾ (s)								64		64		64		64		55		55		71			
	vitesse de sortie (rpm)								5,6		5,6		5,6		5,6		11		11		11			
Servomoteur ¹⁾ AUMA SAR 14.1 Embase Forme A TR 30 x 6	pression de fermeture (psi)	I./II.	Fermeture											740	740	620	740	620	348					
			Régulation												656	419	290	419	290	162				
	couple (ft lbf)														111		166		184		166		184	
	temps de manoeuvre ²⁾ (s)														38		63		63		59			
	vitesse de sortie (rpm)														8		8		8		11			

I. Fig. 470: garniture d'étanchéité à chevrons en PTFE;
II. Fig. 470: presse-étoupe en PTFE / graphite pur

Fig. 471 - ANSI

Diamètre nominal		1 1/2"		2"		3"		4"		6"		8"										
valeurs ³⁾ Cv standard	∅ du siège (in)			1,57				1,97				3,15			3,94			5,91			7,87	
	valeur Cv			29				46				116			185			462			728	
	course (in)			1,18				1,18				1,18			1,18			1,97			2,56	
valeurs Cv ³⁾ réduites	∅ du siège (in)	0,98	1,26		1,26	1,57		1,97	2,56		2,56	3,15		3,94	4,92		4,92	5,91				
	valeur Cv	12	18		18	29		46	73		73	116		185	289		289	462				
	course (in)	0,79	0,79		0,79	1,18		1,18	1,18		1,18	1,18		1,18	1,97		1,97	1,97				
Servomoteur ¹⁾ AUMA SAR 07.1 Embase Forme A TR 20 x 4	pression de fermeture (psi)	III.	Fermeture		580	580	580	580	580	580	580	441	580	441	281							
			Régulation		580	580	580	580	580	538	538	315	206	315	206	129						
	couple (ft lbf)		11		11		15		15		22		22									
	temps de manoeuvre ²⁾ (s)		54		56		54		56		56		56									
	vitesse de sortie (rpm)		5,6		8		5,6		8		8		8									
Servomoteur ¹⁾ AUMA SAR 07.5 Embase Forme A TR 26 x 5	pression de fermeture (psi)	III.	Fermeture					580	580	580	580	580	580	397	395	251	173	251	173	96		
			Régulation					580	580	452	296	452	296	188	185	116	79	116	79	43		
	couple (ft lbf)						22		22		30		44		30		44		44		44	
	temps de manoeuvre ²⁾ (s)						64		64		64		64		64		55		55		71	
	vitesse de sortie (rpm)						5,6		5,6		5,6		5,6		5,6		11		11		11	
Servomoteur ¹⁾ AUMA SAR 10.1 Embase Forme A TR 26 x 5	pression de fermeture (psi)	III.	Fermeture						580	580	580	580	467	580	430	298	430	298	166			
			Régulation						580	580	580	580	397	395	251	173	251	173	96			
	couple (ft lbf)										44		44		52		74		74		74	
	temps de manoeuvre ²⁾ (s)										64		64		64		55		55		71	
	vitesse de sortie (rpm)										5,6		5,6		5,6		11		11		11	

III. Fig. 471: soufflet métallique d'étanchéité
Pressions de fermeture plus élevées pour 6" en rapport avec AUMA SAR 14.1 sur demande.

¹⁾ tension moteur: 400 V 50 Hz triphasé (autres tensions sur demande) autres caractéristiques techniques du servomoteur: cf. tarif.

²⁾ les temps de manoeuvre indiqués concernent la fréquence 50 Hz.

³⁾ Sauf pour clapet perforé (illustration page 22). Valeurs Kvs selon „Sélection de robinet de régulation“, voir annexe technique.

Pressions de fermeture max. admissibles avec sens d'écoulement opposé au sens de fermeture du clapet et avec $P_2 = 0$

(Resp. les limites dictées par le PN, cf. p.21. Exécution des clapets selon „Sélection de robinet de régulation“, voir annexe technique.)

Fig. 470 - ANSI

Diamètre nominal			DN 40		DN 50		DN 80		DN100		DN150		DN200	
valeurs ³⁾ Kvs standard	∅ du siège (mm)		40		50		80		100		150		200	
	valeur Kvs		25		40		100		160		400		630	
	course (mm)		30		30		30		30		50		65	
valeurs Kvs ³⁾ réduites	∅ du siège (mm)	25 32	32 40	50 65	65 80	100 125	125 150							
	valeur Kvs	10 16	16 25	40 63	63 100	160 250	250 400							
	course (mm)	20 20	20 30	30 30	30 30	30 50	50 50							
Servomoteur ¹⁾ AUMA SAR 07.1 Embase Forme A TR 20 x 4	pression de fermeture (bar)	I./II.	Fermeture	51 51 51	51 51 51	51 46,4 30,6	46,4 30,6 19,4							
			Régulation	51 51 51	51 51 37,6	37,4 21,9 14,3	21,9 14,3 9							
	couple (Nm)			15	15	20 20	30	30						
	temps de manoeuvre ²⁾ (s)			54 56	54 56	56	56							
	vitesse de sortie (min ⁻¹)			5,6 8	5,6 8	8	8							
Servomoteur ¹⁾ AUMA SAR 07.5 Embase Forme A TR 26 x 5	pression de fermeture (bar)	I./II.	Fermeture		51 51	51 43,1 31,3	20,6 31,3 20,6	13 13	8,2 5,6	8 5,5	8 5,5	2,9		
			Régulation		51 51	30 30	50 60 50	60	60	60				
	couple (Nm)				30 30	50 60 50	60	60						
	temps de manoeuvre ²⁾ (s)				64	64	64	64	64	55	55	71		
	vitesse de sortie (min ⁻¹)				5,6	5,6	5,6	5,6	5,6	11	11			
Servomoteur ¹⁾ AUMA SAR 10.1 Embase Forme A TR 26 x 5	pression de fermeture (bar)	I./II.	Fermeture		51 51	51 43,1 31,3	20,6 31,3 20,6	13 13	8,2 5,6	8 5,5	8 5,5	2,9		
			Régulation		51 51	30 30	50 60 50	60	60	60				
	couple (Nm)				60 80 60	80 100	100	100						
	temps de manoeuvre ²⁾ (s)				64	64	64	64	64	55	55	71		
	vitesse de sortie (min ⁻¹)				5,6	5,6	5,6	5,6	5,6	11	11			
Servomoteur ¹⁾ AUMA SAR 14.1 Embase Forme A TR 30 x 6	pression de fermeture (bar)	I./II.	Fermeture						51 51	42,7 20,7	35,8 24,8	13,9 6,6		
			Régulation						45,2 28,9	20 28,9	20 11,1			
	couple (Nm)								150 225	250 225	250			
	temps de manoeuvre ²⁾ (s)								38 63	63 59				
	vitesse de sortie (min ⁻¹)								8	8	11			

I. Fig. 470: garniture d'étanchéité à chevrons en PTFE;
 II. Fig. 470: presse-étoupe en PTFE / graphite pur

Fig. 471 - ANSI

Diamètre nominal			DN 40		DN 50		DN 80		DN100		DN150		DN200	
valeurs ³⁾ Kvs standard	∅ du siège (mm)		40		50		80		100		150		200	
	valeur Kvs		25		40		100		160		400		630	
	course (mm)		30		30		30		30		50		65	
valeurs Kvs ³⁾ réduites	∅ du siège (mm)	25 32	32 40	50 65	65 80	100 125	125 150							
	valeur Kvs	10 16	16 25	40 63	63 100	160 250	250 400							
	course (mm)	20 20	20 30	30 30	30 30	30 50	50 50							
Servomoteur ¹⁾ AUMA SAR 07.1 Embase Forme A TR 20 x 4	pression de fermeture (bar)	III.	Fermeture	40 40 40	40 40 40	40 40 30,4	40 30,4 19,4							
			Régulation	40 40 40	40 40 37,1	37,1 21,7 14,2	21,7 14,2 8,9							
	couple (Nm)			15	15	20 20	30	30						
	temps de manoeuvre ²⁾ (s)			54 56	54 56	56	56							
	vitesse de sortie (min ⁻¹)			5,6 8	5,6 8	8	8							
Servomoteur ¹⁾ AUMA SAR 07.5 Embase Forme A TR 26 x 5	pression de fermeture (bar)	III.	Fermeture		40 40	40 40	40 27,4 17,3	11,9 17,3	11,9 6,6					
			Régulation		40 40	31,2 20,4 31,2	20,4 12,9 12,7	8 5,5	8 5,5	3				
	couple (Nm)				30 30	40 60 40	60	60						
	temps de manoeuvre ²⁾ (s)				64	64	64	64	64	55	55	71		
	vitesse de sortie (min ⁻¹)				5,6	5,6	5,6	5,6	5,6	11	11			
Servomoteur ¹⁾ AUMA SAR 10.1 Embase Forme A TR 26 x 5	pression de fermeture (bar)	III.	Fermeture	III. Fig. 471: soufflet métallique d'étanchéité				40 40	40 32,2	40 29,7	20,5 29,7	20,5 11,5		
			Régulation	Pressions de fermeture plus élevées pour DN150 en rapport avec AUMA SAR 14.1 sur demande.				40 40	40 27,4	27,2 17,3	11,9 17,3	11,9 6,6		
	couple (Nm)						60 60	70	100	100				
	temps de manoeuvre ²⁾ (s)						64 64	64	55	55	71			
	vitesse de sortie (min ⁻¹)						5,6 5,6	5,6	11	11				

¹⁾ tension moteur: 400 V 50 Hz triphasé (autres tensions sur demande) autres caractéristiques techniques du servomoteur: cf. tarif.

²⁾ les temps de manoeuvre indiqués concernent la fréquence 50 Hz.

³⁾ S'agit pour clapet perforé (illustration page 22). Valeurs Kvs selon „Sélection de robinet de régulation“, voir annexe technique.



(Matériau et numéro de figure, voir les caractéristiques techniques des robinets ou la nomenclature.)

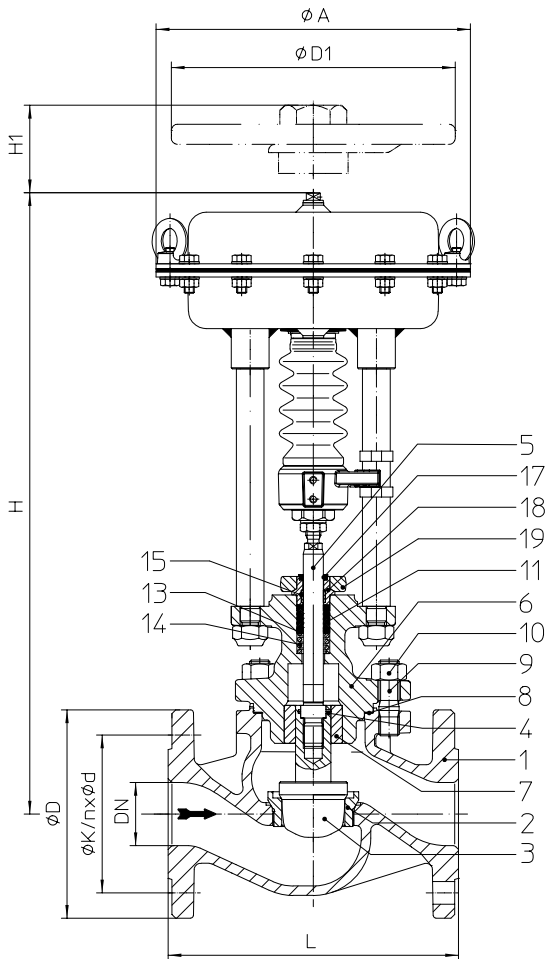
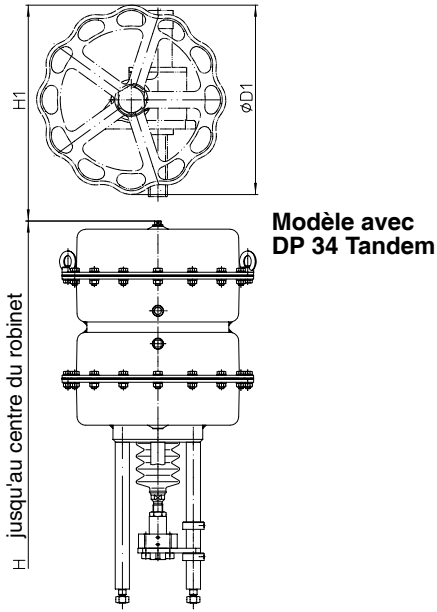

Fig. 470 - ANSI

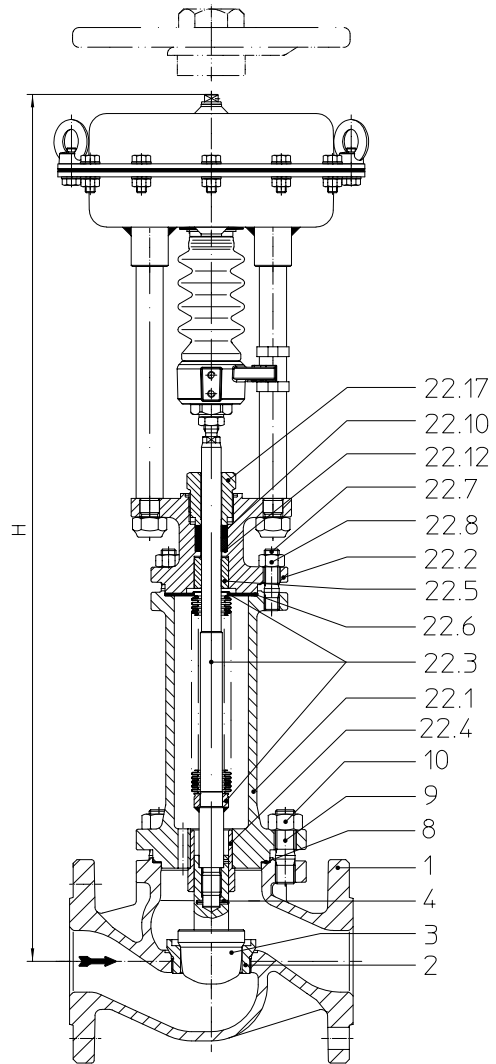

Fig. 471 - ANSI

Hauteurs et poids

Diamètre nominal		1"	1 1/2"	2"	3"	4"	6"	8"	
DP 32	∅ A (in)	9,8							
	...470 H (in)	18,6	19,8	19,8	20,6	21,1	23		
	(lb)	43	60,6	65	109,1	165	300		
	...471 H (in)	24,8	28,1	28,1	28,4	29,6	35,9		
	(lb)	49,2	69,9	74,3	122,4	173	318		
DP 33	∅ A (in)	11,8							
	...470 H (in)	20,8	22	22	23,1	23,2	25,6		
	(lb)	56,2	73,9	78,3	122,4	179	313		
	...471 H (in)	27	30,3	30,3	31	32,2	38,5		
	(lb)	62,4	83,1	87,5	135,6	186	331		
DP 34	∅ A (in)	15,9							
	...470 H (in)		27,3	27,3	28,5	28,5	30,9	33,2	
	(lb)		140	144,4	188,5	245	379	582	
	...471 H (in)		35,6	35,6	36,3	37,5	43,8	49,3	
	(lb)		149,3	153,7	201,8	252	397	606	
DP 34 T	∅ A (in)	15,9							
	...470 H (in)						41,4	43,1	
	(lb)						535,8	738,7	
	...471 H (in)						59	60,7	
	(lb)						554	763	
Diamètre nominal		DN 25	DN 40	DN 50	DN 80	DN100	DN150	DN200	
DP 32	∅ A (mm)	250							
	...470 H (mm)	473	504	504	522	524	584		
	(kg)	19,5	27,5	29,5	49,5	75	136		
	...471 H (mm)	630	715	715	722	752	911		
	(kg)	22,3	31,7	33,7	55,5	78	144		
DP 33	∅ A (mm)	300							
	...470 H (mm)	528	559	559	588	590	650		
	(kg)	25,5	33,5	35,5	55,5	81	142		
	...471 H (mm)	685	770	770	788	818	977		
	(kg)	28,3	37,7	39,7	61,5	84	150		
DP 34	∅ A (mm)	405							
	...470 H (mm)		694	694	723	725	785	844	
	(kg)		63,5	65,5	85,5	111	172	264	
	...471 H (mm)		905	905	923	953	1112	1251	
	(kg)		67,7	69,7	91,5	114	180	275	
DP 34 t	∅ A (mm)	405							
	...470 H (mm)						1051	1094	
	(kg)						243	335	
	...471 H (mm)						1498	1541	
	(kg)						251	346	

Autres dimensions: cf page 21.

Commande manuelle

Type d'actionneur		DP 32	DP 33	DP 34	DP 34 T
∅ D1 (in)		8,9	11,8	15,7	15,7
H1 (in)		10,6	11,2	17,4	24,8
Poids (lb)		11,3	17,6	37,5	90,4
Type d'actionneur		DP 32	DP 33	DP 34	DP 34 T
∅ D1 (mm)		225	300	400	400
H1 (mm)		270	284	442	630
Poids (kg)		5	8	17	41

Pressions de fermeture max. admissibles avec sens d'écoulement opposé au sens de fermeture du clapet et avec P₂ = 0
(Respecter les limites dictées par le PN, cf. page 21. Exécution des clapets selon „Sélection de robinet de régulation“, voir annexe technique.)

Fermeture par ressorts

Diamètre nominal		1"					1 1/2"		2"		3"		4"		6"							
valeurs Cv standard ²⁾	∅ du siège (in)						0,98			1,57			1,97		3,15		3,94		5,91			
	valeur Cv						12			29			46		116		185		462			
	course (in)						0,79			1,18			1,18		1,18		1,18		1,97			
valeurs Cv réduites ²⁾	∅ du siège (in)	0,12	0,2	0,47	0,71	0,87	0,98	1,26		1,26	1,57		1,97	2,56		2,56	3,15		3,94	4,92		
	valeurs Cv	0,29 0,18 0,12	0,73 0,46	2,9 1,8 1,2	4,6	7,3	12	18		18	29		46	73		73	116		185	289		
	course (in)	0,79	0,79	0,79	0,79	0,79	0,79	0,79		0,79	1,18		1,18	1,18		1,18	1,18		1,18	1,97		
Actionneur DP 32 Signal de commande (psi)	Pression de commande nécessaire (psi)	3 - 15	I.	444	423	308	118	69	47	36												
			II.	290	269	173	55	26	14													
			III.																			
		6 - 17	I.	740	740	740	374	243	183	172	97	55	97	55	30	29						
			II.	740	740	724	311	200	150	128	69	38	69	38	19	16						
			III.	141	137	122	109	101	95	95	52	27	52	27								
	12 - 35	I.				740	592	455	444	265	164	265	164	100	99	54	32	54	32	18	18	
		II.				740	549	422	399	238	146	238	146	89	86	46	27	46	27	15	15	
		III.	398	394	379	367	358	352	352	220	135	220	135	82	82	44	25	44	25			
	22 - 36	I.				740	740	740	559		559											
		II.				740	740	740	532		532											
		III.	580	580	580	580	580	580	580	515		515										
29 - 48	I.								740		740											
	II.								740		740											
	III.								580		580											
Actionneur DP 33 Signal de commande (psi)	Pression de commande nécessaire (psi)	3 - 15	I.	740 ^{c)}	740 ^{c)}	634 ^{c)}	269 ^{c)}	172 ^{c)}	128 ^{c)}	116 ^{a)}	62 ^{a)}	33 ^{a)}	62 ^{a)}	33 ^{a)}	16 ^{a)}	14						
			II.	662 ^{c)}	641 ^{c)}	499 ^{c)}	207 ^{c)}	129 ^{c)}	94 ^{c)}	72 ^{a)}	35 ^{a)}	16 ^{a)}	35 ^{a)}	16 ^{a)}								
			III.	88 ^{a)}	84 ^{a)}	69 ^{a)}	57 ^{a)}	48 ^{a)}	42 ^{a)}	42 ^{a)}	18 ^{a)}		18 ^{a)}									
		6 - 17	I.			740 ^{c)}	580 ^{c)}	449 ^{c)}	344 ^{c)}	333 ^{a)}	196 ^{a)}	120 ^{a)}	196 ^{a)}	120 ^{a)}	72 ^{a)}	70	37	21	37	21		
			II.	740 ^{c)}	740 ^{c)}	740 ^{c)}	580 ^{c)}	407 ^{c)}	311 ^{c)}	288 ^{a)}	169 ^{a)}	102 ^{a)}	169 ^{a)}	102 ^{a)}	60 ^{a)}	57	29	16	29	16		
			III.	293 ^{a)}	289 ^{a)}	274 ^{a)}	262 ^{a)}	253 ^{a)}	247 ^{a)}	247 ^{a)}	152 ^{a)}	91 ^{a)}	152 ^{a)}	91 ^{a)}	53 ^{a)}	53	26	14	26	14		
		12 - 35	I.				740 ^{a)}	740 ^{a)}	740 ^{a)}	740	464	293	464	293	183	182	103	65	103	65	39	39
			II.				740 ^{a)}	740 ^{a)}	740 ^{a)}	721	437	275	437	275	172	169	96	60	96	60	36	36
			III.	580	580	580	580	580	580	580	420	264	420	264	165	165	93	58	93	58	35	32
	22 - 44	I.									596		596	379	377	220	142	220	142	89	89	
		II.									578		578	367	364	212	137	212	137	85	85	
		III.									567		567	360	360	209	135	209	135	84	81	
	25 - 39	I.								740		740										
		II.								740	740		740									
		III.								580		580										
	29 - 58	I.									740		740	518	517	303	197	303	197	124	124	
		II.									740		740	507	504	295	192	295	192	121	121	
		III.									580		580	499	499	293	191	293	191	120	117	

I. Fig. 470: garniture d'étanchéité à chevrons en PTFE; **II. Fig. 470:** presse-étoupe en PTFE / graphite pur; **III. Fig. 471:** soufflet métallique d'étanchéité

Pression de réglage pour les actionneurs pneumatiques DP: max. admissible 87 psi
Limitation de la pression de réglage pour l'appareil de réglage: max. admissible a) 73 psi b) 65 psi c) 58 psi d) 51 psi e) 44 psi

Pressions de fermeture max. admissibles avec sens d'écoulement opposé au sens de fermeture du clapet et avec $P_2 = 0$
(Respecter les limites dictées par le PN, cf. page 21. Exécution des clapets selon „Sélection de robinet de régulation“, voir annexe technique.)

Fermeture par ressorts

Diamètre nominal		1"		1 1/2"		2"		3"		4"		6"		8"													
valeurs Cv standard ²⁾	∅ du siège (in)		0,98		1,57		1,97		3,15		3,94		5,91		7,87												
	valeur Cv		12		29		46		116		185		462		728												
	course (in)		0,79		1,18		1,18		1,18		1,18		1,97		2,56												
valeurs Cv réduites ²⁾	∅ du siège (in)	0,71	0,87	0,98	1,26	1,26	1,57	1,97	2,56	2,56	3,15	3,94	4,92	4,92	5,91												
	valeurs Cv	4,6	7,3	12	18	18	29	46	73	73	116	185	289	289	462												
	course (in)	0,79	0,79	0,79	0,79	0,79	1,18	1,18	1,18	1,18	1,18	1,18	1,97	1,97	1,97												
Actionneur DP 34	Signal de commande (psi)	Pression de commande nécessaire (psi)	3 - 15	I.				121 ^{e)}	121 ^{e)}	72 ^{e)}	71	37	21	37	21												
				II.				103 ^{e)}	103 ^{e)}	61 ^{e)}	58	29	16	29	16												
				III.				92 ^{e)}	92 ^{e)}	54 ^{e)}	54 ^{b)}	27 ^{b)}	14 ^{b)}	27 ^{b)}	14 ^{b)}												
				6 - 17	I.					295 ^{d)}	295 ^{d)}	185 ^{d)}	183	104	66	104	66	39	39	23	14						
					II.					277 ^{d)}	277 ^{d)}	173 ^{d)}	170	96	61	96	61	36	36	21	18						
					III.					266 ^{d)}	266 ^{d)}	166 ^{d)}	166 ^{b)}	94 ^{b)}	59 ^{b)}	94 ^{b)}	59 ^{b)}	35 ^{b)}	32	18	18						
			12 - 35	I.					644 ^{b)}	644 ^{b)}	409 ^{b)}	408	238	154	238	154	96	96	60	40							
				II.					626 ^{b)}	626 ^{b)}	398 ^{b)}	395	230	149	230	149	93	93	57	38	55	36					
				III.					580 ^{b)}	580 ^{b)}	391 ^{b)}	391	228	148	228	148	92	89	55	37	55	37					
			15 - 29	I.																							
				II.																						26	
				III.																						26	
			22 - 44	I.															124	84							
				II.															122	83	119	81					
				III.															119	81	119	81					
			30 - 44	I.					740 ^{a)}	740 ^{a)}	740 ^{a)}	740	740	443	673	443	282	282									
				II.					740 ^{a)}	740 ^{a)}	740 ^{a)}	740	740	438	666	438	279	279									
				III.							580 ^{a)}	580	580	436	580	436	277	275									
			29 - 58	I.															169	116							
				II.															167	115	165	113	62				
				III.															165	113	165	113	62				
			35 - 52	I.									740	510	740	510	325	325									
				II.									740	505	740	505	321	321									
				III.										503		503	320	318									
Actionneur DP 34 T	Signal de commande (psi)	Pression de commande nécessaire (psi)	3 - 15	II.												32 ^{b)}	18 ^{b)}		18 ^{b)}								
				III.														32 ^{e)}	18 ^{e)}		18 ^{e)}						
			6 - 17	II.															89 ^{b)}	55 ^{b)}	36 ^{b)}	55 ^{b)}	36 ^{b)}	19 ^{b)}			
				III.															89 ^{d)}	55 ^{d)}	37 ^{d)}	55 ^{d)}	37 ^{d)}	19 ^{d)}			
			12 - 35	II.															203	128	87	128	87				
				III.															203 ^{b)}	128 ^{b)}	88 ^{b)}	128 ^{b)}	88 ^{b)}				
			15 - 29	II.																					62 ^{a)}		
				III.																					62 ^{c)}		
			22 - 44	II.															256	177	256	177					
				III.															256 ^{a)}	177 ^{a)}	256 ^{a)}	177 ^{a)}					
			30 - 44	II.															574								
				III.															574 ^{a)}								
			29 - 58	II.															348	240	348	240	134				
				III.															348	241	348	241	134				
			35 - 52	II.															659								
				III.																							

I. Fig. 470: garniture d'étanchéité à chevrons en PTFE; **II. Fig. 470:** presse-étoupe en PTFE / graphite pur; **III. Fig. 471:** soufflet métallique d'étanchéité

Pression de réglage pour les actionneurs pneumatiques DP: max. admissible 37 psi
Limitation de la pression de réglage pour l'appareil de réglage: max. admissible a) 73 psi b) 65 psi c) 58 psi d) 51 psi e) 44 psi

Pressions de fermeture max. admissibles avec sens d'écoulement opposé au sens de fermeture du clapet et avec $P_2 = 0$
(Respecter les limites dictées par le PN, cf. page 21. Exécution des clapets selon „Sélection de robinet de régulation“, voir annexe technique.)

Ouverture par ressorts																									
Diamètre nominal		1"						1 1/2"			2"			3"			4"			6"					
valeurs Cv standard ²⁾	∅ du siège (in)						0,98			1,57			1,97			3,15			3,94			5,91			
	valeur Cv						12			29			46			116			185			462			
	course (in)						0,79			1,18			1,18			1,18			1,18			1,97			
valeurs Cv réduites ²⁾	∅ du siège (in)	0,12	0,2	0,47	0,71	0,87		0,98	1,26		1,26	1,57		1,97	2,56		2,56	3,15		3,94	4,92				
	valeurs Cv	0,29 0,18 0,12	0,73 0,46	2,9 1,8 1,2	4,6	7,3		12	18		18	29		46	73		73	116		185	289				
	course (in)	0,79	0,79	0,79	0,79	0,79		0,79	0,79		0,79	1,18		1,18	1,18		1,18	1,18		1,18	1,97				
Actionneur DP 32	Pression de commande nécessaire (psi)	20	I.	740	740	740	374	243	183	172	97	55	97	55	30	29									
			II.	740	740	724	311	200	150	128	69	38	69	38	19	16									
			III.	141	137	122	109	101	95	95	52	27	52	27											
			I.				740	740	591	580	349	219	349	219	135	134	75	46	75	46	27	27			
			II.				740	740	723	557	535	322	201	322	201	124	121	67	41	67	41	23	23		
			III.	527	523	508	496	487	481	481	304	190	304	190	117	117	64	39	64	39	22	20			
		44	I.						740	740	740	490	740	490	311	309	179	115	179	115	71	71			
			II.						740	740	740	473	740	473	299	296	171	110	171	110	68	68			
			III.	580	580	580	580	580	580	580	580	462	580	462	292	292	169	109	169	109	67	64			
			I.									740		740	486	484	284	185	284	185	116	116			
			II.									740		740	474	472	276	180	276	180	113	113			
			III.									580		580	467	467	273	178	273	178	111	109			
		73	I.												661	660	388	254	388	254	160	160			
			II.												650	647	381	249	381	249	157	157			
			III.												580	580	378	247	378	247	156	153			
			I.												740	740	493	323	493	323	205	205			
			II.												740	740	485	318	485	318	202	202			
			III.													482	316	482	316	200	198				
		87	I.																						
			II.																						
			III.																						
			I.																						
			II.																						
			III.																						
Actionneur DP 33	Pression de commande nécessaire (psi)	20	I.	740 ^{d)}	740 ^{d)}	740 ^{d)}	676 ^{d)}	449 ^{d)}	344 ^{d)}	333 ^{d)}	196 ^{d)}	120 ^{d)}	196 ^{d)}	120 ^{d)}	72 ^{d)}	70 ^{d)}	37 ^{d)}	21 ^{d)}	37 ^{d)}	21 ^{d)}					
			II.	740 ^{d)}	740 ^{d)}	740 ^{d)}	614 ^{d)}	407 ^{d)}	311 ^{d)}	288 ^{d)}	169 ^{d)}	102 ^{d)}	169 ^{d)}	102 ^{d)}	60 ^{d)}	57 ^{d)}	29 ^{d)}	16 ^{d)}	29 ^{d)}	16 ^{d)}					
			III.	293 ^{d)}	289 ^{d)}	274 ^{d)}	262 ^{d)}	253 ^{d)}	247 ^{d)}	247 ^{d)}	152 ^{d)}	91 ^{d)}	152 ^{d)}	91 ^{d)}	53 ^{d)}	53 ^{d)}	26 ^{d)}	14 ^{d)}	26 ^{d)}	14 ^{d)}					
		29	I.				740 ^{d)}	740 ^{d)}	740 ^{d)}	740 ^{d)}	598 ^{d)}	380 ^{d)}	598 ^{d)}	380 ^{d)}	239 ^{d)}	238 ^{d)}	137 ^{d)}	87 ^{d)}	137 ^{d)}	87 ^{d)}	53 ^{d)}	53 ^{d)}			
			II.				740 ^{d)}	740 ^{d)}	740 ^{d)}	740 ^{d)}	571 ^{d)}	362 ^{d)}	571 ^{d)}	362 ^{d)}	228 ^{d)}	225 ^{d)}	129 ^{d)}	82 ^{d)}	129 ^{d)}	82 ^{d)}	50 ^{d)}	50 ^{d)}			
			III.	580 ^{d)}	580 ^{d)}	580 ^{d)}	580 ^{d)}	580 ^{d)}	580 ^{d)}	580 ^{d)}	553 ^{d)}	351 ^{d)}	553 ^{d)}	351 ^{d)}	220 ^{d)}	220 ^{d)}	136 ^{d)}	80 ^{d)}	126 ^{d)}	80 ^{d)}	49 ^{d)}	46 ^{d)}			
		44	I.								740 ^{d)}	740 ^{d)}	740 ^{d)}	740 ^{d)}	518 ^{d)}	517 ^{d)}	303 ^{d)}	197 ^{d)}	303 ^{d)}	197 ^{d)}	124 ^{d)}	124 ^{d)}			
			II.								740 ^{d)}	740 ^{d)}	740 ^{d)}	740 ^{d)}	507 ^{d)}	504 ^{d)}	295 ^{d)}	192 ^{d)}	295 ^{d)}	192 ^{d)}	121 ^{d)}	121 ^{d)}			
			III.								580 ^{d)}	580 ^{d)}	580 ^{d)}	580 ^{d)}	499 ^{d)}	499 ^{d)}	293 ^{d)}	191 ^{d)}	293 ^{d)}	191 ^{d)}	120 ^{d)}	117 ^{d)}			
		58	I.												740 ^{a)}	740	469	308	469	308	195	195			
			II.												740 ^{a)}	740	462	303	462	303	192	192			
			III.												580 ^{a)}	580	459	301	459	301	190	188			
		73	I.															636	418	636	418	266	266		
			II.															628	413	628	413	262	262		
			III.															580	411	580	411	261	259		
		87	I.															740	528	740	528	337	337		
			II.															740	523	740	523	333	333		
			III.															522		522	332	330			

I. Fig. 470: garniture d'étanchéité à chevrons en PTFE; II. Fig. 470: presse-étoupe en PTFE / graphite pur; III. Fig. 471: soufflet métallique d'étanchéité

Pression de réglage pour les actionneurs pneumatiques DP: max. admissible 37 psi
Limitation de la pression de réglage pour l'appareil de réglage: max. admissible a) 73 psi b) 65 psi c) 58 psi d) 51 psi e) 44 psi

Pressions de fermeture plus élevées pour DN6"/8" en combinaison avec DP34T, sur demande.

Pressions de fermeture max. admissibles avec sens d'écoulement opposé au sens de fermeture du clapet et avec P₂ = 0
(Respecter les limites dictées par le PN, cf. page 21. Exécution des clapets selon „Sélection de robinet de régulation“, voir annexe technique.)

Ouverture par ressorts																												
Diamètre nominal		1"		1 1/2"		2"		3"		4"		6"		8"														
valeurs Cv standard ²⁾	Ø du siège (in)			0,98			1,57			1,97			3,15			3,94			5,91			7,87						
	valeur Cv			12			29			46			116			185			462			728						
	course (in)			0,79			1,18			1,18			1,18			1,18			1,97			2,56						
valeurs Cv réduites ²⁾	Ø du siège (in)	0,71	0,87		0,98	1,26		1,26	1,57		1,97	2,56		2,56	3,15		3,94	4,92		4,92	5,91							
	valeurs Cv	4,6	7,3		12	18		18	29		46	73		73	116		185	289		289	462							
	course (in)	0,79	0,79		0,79	0,79		0,79	1,18		1,18	1,18		1,18	1,18		1,18	1,97		1,97	1,97							
Actionneur DP 34	Pression de commande nécessaire (psi)	20	I.							295 ^{e)}			295 ^{e)}	185 ^{e)}	183	104	66	104	66	39	39	23	14					
			II.								277 ^{e)}			277 ^{e)}	173 ^{e)}	170	96	61	96	61	36	36	21		18			
			III.								266 ^{e)}			266 ^{e)}	166 ^{e)}	166 ^{b)}	94 ^{b)}	59 ^{b)}	94 ^{b)}	59 ^{b)}	35 ^{b)}	32	18		18			
			29	I.								740 ^{e)}			740 ^{e)}	522 ^{e)}	520	305	199	305	199	125	125	78	53			
				II.								740 ^{e)}			740 ^{e)}	510 ^{e)}	507	297	194	297	194	122	122	76	51	73	49	26
				III.								580 ^{e)}			580 ^{e)}	503 ^{e)}	503 ^{b)}	295 ^{b)}	192 ^{b)}	295 ^{b)}	192 ^{b)}	121 ^{b)}	118	73	49	73	49	26
			44	I.											740 ^{e)}	740	640	421	640	421	268	268	169	116				
				II.											740 ^{e)}	740	632	416	632	416	264	264	167	115	165	113	62	
				III.											580 ^{e)}	580 ^{b)}	580 ^{b)}	414 ^{b)}	580 ^{b)}	414 ^{b)}	263 ^{b)}	260	165	113	165	113	62	
		58	I.												740	643	740	643	410	410	261	180						
			II.												740	638	740	638	407	407	259	179	256	177	98			
			III.												580 ^{b)}		580 ^{b)}	406 ^{b)}	403	256	177	256	177	256	177	98		
		73	I.													740		740	553	553	353	244						
			II.													740		740	550	550	351	242	348	240	134			
			III.																	546	348	241	348	241	134			
		87	I.																	696	696	444	308					
			II.																	692	692	442	306	439	304	170		
			III.																		580	440	304	440	304	170		
		Actionneur DP 34 T	Pression de commande nécessaire (psi)	20	II.																89 ^{b)}	55 ^{b)}	36 ^{b)}	55 ^{b)}	36 ^{b)}	19 ^{b)}		
					III.																	89 ^{e)}	55 ^{e)}	37 ^{e)}	55 ^{e)}	37 ^{e)}	19 ^{e)}	
				29	II.																		260 ^{b)}	165 ^{b)}	113 ^{b)}	165 ^{b)}	113 ^{b)}	62 ^{b)}
					III.																		260 ^{e)}	165 ^{e)}	113 ^{e)}	165 ^{e)}	113 ^{e)}	62 ^{e)}
				44	II.																		545 ^{b)}	348 ^{b)}	240 ^{b)}	348 ^{b)}	240 ^{b)}	134 ^{b)}
					III.																		546 ^{e)}	348 ^{e)}	241 ^{e)}	348 ^{e)}	241 ^{e)}	134 ^{e)}
58	II.																				740 ^{b)}	531 ^{b)}	368 ^{b)}	531 ^{b)}	368 ^{b)}	206 ^{b)}		
	III.																											

I. Fig. 470: garniture d'étanchéité à chevrons en PTFE; **II. Fig. 470:** presse-étoupe en PTFE / graphite pur; **III. Fig. 471:** soufflet métallique d'étanchéité

Pression de réglage pour les actionneurs pneumatiques DP: max. admissible 37 psi
Limitation de la pression de réglage pour l'appareil de réglage: max. admissible a) 73 psi b) 65 psi c) 58 psi d) 51 psi e) 44 psi



Pressions de fermeture max. admissibles avec sens d'écoulement opposé au sens de fermeture du clapet et avec $P_2 = 0$
(Respecter les limites dictées par le PN, cf. page 21. Exécution des clapets selon „Sélection de robinet de régulation“, voir annexe technique.)

Fermeture par ressorts

Diamètre nominal		DN 25					DN 40			DN 50			DN 80			DN100			DN150					
valeurs Kvs standard ²⁾	∅ du siège (mm)						25			40			50			80			100			150		
	valeur Kvs						10			25			40			100			160			400		
	course (mm)						20			30			30			30			30			50		
valeurs Kvs réduites ²⁾	∅ du siège (mm)	3	5	12	18	22		25	32		32	40		50	65		65	80		100	125			
	valeurs Kvs	0,25 0,16 0,1	0,63 0,4	2,5 1,6 1	4	6,3		10	16		16	25		40	63		63	100		160	250			
	course (mm)	20	20	20	20	20		20	20		20	30		30	30		30	30		30	50			
Actionneur DP 32 Signal de commande (bar)	Pression de commande nécessaire (bar)	0,2-1,0	I.	30,6	29,2	21,2	8,1	4,8	3,3	2,5														
			II.	20	18,6	11,9	3,8	1,8	1															
			III.																					
		0,4-1,2	I.	51	51	51	25,8	16,8	12,6	11,9	6,7	3,8	6,7	3,8	2,1	2								
			II.	51	51	49,9	21,4	13,8	10,3	8,8	4,8	2,6	4,8	2,6	1,3	1,1								
			III.	9,7	9,4	8,4	7,5	7	6,5	6,5	3,6	1,8	3,6	1,8										
		0,8-2,4	I.				51	40,8	31,4	30,6	18,3	11,3	18,3	11,3	6,9	6,8	3,7	2,2	3,7	2,2	1,2	1,2		
			II.				51	37,8	29,1	27,5	16,4	10,1	16,4	10,1	6,1	5,9	3,2	1,9	3,2	1,9	1	1		
			III.	27,5	27,2	26,2	25,3	24,7	24,3	24,3	15,2	9,3	15,2	9,3	5,6	5,6	3	1,8	3	1,8				
		1,5-2,5	I.					51	51	51	38,6		38,6											
			II.					51	51	51	36,7		36,7											
			III.	40	40	40	40	40	40	40	35,5		35,5											
		2,0-3,3	I.								51		51											
			II.								51		51											
			III.								40		40											
		Actionneur DP 33 Signal de commande (bar)	Pression de commande nécessaire (bar)	0,2-1,0	I.	51 ^{c)}	51 ^{c)}	43,7 ^{c)}	18,6 ^{c)}	11,9 ^{c)}	8,8 ^{c)}	8 ^{a)}	4,3 ^{a)}	2,3 ^{a)}	4,3 ^{a)}	2,3 ^{a)}	1,1 ^{a)}	1						
					II.	45,6 ^{c)}	44,2 ^{c)}	34,4 ^{c)}	14,2 ^{c)}	8,9 ^{c)}	6,5 ^{c)}	5 ^{a)}	2,4 ^{a)}	1,1 ^{a)}	2,4 ^{a)}	1,1 ^{a)}								
					III.	6,1 ^{a)}	5,8 ^{a)}	4,8 ^{a)}	3,9 ^{a)}	3,3 ^{a)}	2,9 ^{a)}	2,9 ^{a)}	1,2 ^{a)}		1,2 ^{a)}									
0,4-1,2	I.					51 ^{c)}	46,6 ^{c)}	31 ^{c)}	23,7 ^{c)}	22,9 ^{a)}	13,5 ^{a)}	8,3 ^{a)}	13,5 ^{a)}	8,3 ^{a)}	4,9 ^{a)}	4,8	2,5	1,4	2,5	1,4				
	II.			51 ^{c)}	51 ^{c)}	51 ^{c)}	42,3 ^{c)}	28 ^{c)}	21,4 ^{c)}	19,9 ^{a)}	11,6 ^{a)}	7 ^{a)}	11,6 ^{a)}	7 ^{a)}	4,1 ^{a)}	3,9	2	1,1	2	1,1				
	III.			20,2 ^{a)}	19,9 ^{a)}	18,9 ^{a)}	18 ^{a)}	17,5 ^{a)}	17 ^{a)}	17 ^{a)}	10,5 ^{a)}	6,3 ^{a)}	10,5 ^{a)}	6,3 ^{a)}	3,7 ^{a)}	3,7	1,8	1	1,8	1				
0,8-2,4	I.						51 ^{a)}	51 ^{a)}	51 ^{a)}	51	32	20,2	32	20,2	12,6	12,5	7,1	4,5	7,1	4,5	2,7	2,7		
	II.						51 ^{a)}	51 ^{a)}	51 ^{a)}	49,7	30,1	19	30,1	19	11,8	11,6	6,6	4,1	6,6	4,1	2,5	2,5		
	III.			40	40	40	40	40	40	40	28,9	18,2	28,9	18,2	11,3	11,3	6,4	4	6,4	4	2,4	2,2		
1,5-3,0	I.											41,1		41,1	26,1	26	15,1	9,8	15,1	9,8	6,1	6,1		
	II.											39,9		39,9	25,3	25,1	14,6	9,5	14,6	9,5	5,9	5,9		
	III.											39,1		39,1	24,8	24,8	14,4	9,3	14,4	9,3	5,8	5,6		
1,7-2,7	I.										51		51											
	II.										51	51		51										
	III.										40		40											
2,0-4,0	I.											51		51	35,7	35,6	20,9	13,6	20,9	13,6	8,5	8,5		
	II.											51		51	34,9	34,7	20,4	13,3	20,4	13,3	8,3	8,3		
	III.											40		40	34,4	34,4	20,2	13,1	20,2	13,1	8,2	8,1		

I. Fig. 470: garniture d'étanchéité à chevrons en PTFE; **II. Fig. 470:** presse-étoupe en PTFE / graphite pur; **III. Fig. 471:** soufflet métallique d'étanchéité

Pression de réglage pour les actionneurs pneumatiques DP: max. admissible 6 bar
Limitation de la pression de réglage pour l'appareil de réglage: max. admissible a) 5 bar b) 4,5 bar c) 4 bar d) 3,5 bar e) 3 bar

Pressions de fermeture max. admissibles avec sens d'écoulement opposé au sens de fermeture du clapet et avec $P_2 = 0$
(Respecter les limites dictées par le PN, cf. page 21. Exécution des clapets selon „Sélection de robinet de régulation“, voir annexe technique.)

Fermeture par ressorts		Diamètre nominal		DN 25		DN 40		DN 50		DN 80		DN100		DN150		DN200					
valeurs Kvs standard ²⁾	∅ du siège (mm)			25		40		50		80		100		150		200					
	valeur Kvs			10		25		40		100		160		400		630					
	course (mm)			20		30		30		30		30		50		65					
valeurs Kvs réduites ²⁾	∅ du siège (mm)	18	22	25	32	32	40	50	65	65	80	100	125	125	150						
	valeurs Kvs	4	6,3	10	16	16	25	40	63	63	100	160	250	250	400						
	course (mm)	20	20	20	20	20	30	30	30	30	30	30	50	50	50						
Actionneur DP 34	Signal de commande (bar)	Pression de commande nécessaire (bar)	0,2-1,0	1,2	I.			8,3 ^{e)}	8,3 ^{e)}	5 ^{e)}	4,9	2,6	1,5	2,6	1,5						
					II.			7,1 ^{e)}	7,1 ^{e)}	4,2 ^{e)}	4	2	1,1	2	1,1						
					III.			6,4 ^{e)}	6,4 ^{e)}	3,7 ^{e)}	3,7 ^{b)}	1,9 ^{b)}	1 ^{b)}	1,9 ^{b)}	1 ^{b)}						
				0,4-1,2	1,4	I.			20,4 ^{d)}	20,4 ^{d)}	12,7 ^{d)}	12,6	7,2	4,5	7,2	4,5	2,7	2,7	1,6	1	
						II.			19,1 ^{d)}	19,1 ^{d)}	11,9 ^{d)}	11,7	6,6	4,2	6,6	4,2	2,5	2,5	1,4	1,2	
						III.			18,4 ^{d)}	18,4 ^{d)}	11,4 ^{d)}	11,4 ^{d)}	6,5 ^{b)}	4,1 ^{b)}	6,5 ^{b)}	4,1 ^{b)}	2,4 ^{b)}	2,2	1,3	1,3	
			0,8-2,4	2,7	I.			44,4 ^{b)}	44,4 ^{b)}	28,2 ^{b)}	28,1	16,4	10,6	16,4	10,6	6,6	6,6	4,1	2,7		
					II.			43,2 ^{b)}	43,2 ^{b)}	27,4 ^{b)}	27,2	15,9	10,3	15,9	10,3	6,4	6,4	4	2,6	3,8	2,5
					III.			40 ^{b)}	40 ^{b)}	26,9 ^{b)}	26,9	15,7	10,2	15,7	10,2	6,3	6,2	3,8	2,5	3,8	2,5
			1,0-2,0	2,5	I.																
					II.															1,8	
					III.															1,8	
			1,5-3,0	3,3	I.													8,5	5,8		
					II.													8,4	5,7	8,2	5,6
					III.													8,2	5,6	8,2	5,6
			2,1-3,0	3,3	I.			51 ^{a)}	51 ^{a)}	51 ^{a)}	51	46,4	30,5	46,4	30,5	19,4	19,4				
					II.			51 ^{a)}	51 ^{a)}	51 ^{a)}	51	45,9	30,2	45,9	30,2	19,2	19,2				
					III.				40 ^{a)}	40	40	30,1	40	30,1	19,1	18,9					
			2,0-4,0	4,5	I.												11,7	8			
					II.												11,5	7,9	11,3	7,8	4,3
					III.												11,4	7,8	11,4	7,8	4,3
			2,4-3,6	4	I.						51	35,1	51	35,1	22,4	22,4					
					II.							51	34,8	51	34,8	22,2	22,2				
					III.								34,7		34,7	22,1	21,9				
Actionneur DP 34 T	Signal de commande (bar)	Pression de commande nécessaire (bar)	0,2-1,0	1,2	II.									2,2 ^{b)}	1,2 ^{b)}	1,2 ^{b)}					
					III.										2,2 ^{e)}	1,3 ^{e)}	1,3 ^{e)}				
			0,4-1,2	2,4	II.											6,1 ^{b)}	3,8 ^{b)}	2,5 ^{b)}	3,8 ^{b)}	2,5 ^{b)}	1,3 ^{b)}
					III.												6,2 ^{d)}	3,8 ^{d)}	2,5 ^{d)}	3,8 ^{d)}	2,5 ^{d)}
			0,8-2,4	2,7	II.											14	8,8	6	8,8	6	
					III.											14 ^{b)}	8,8 ^{b)}	6 ^{b)}	8,8 ^{b)}	6 ^{b)}	
			1,0-2,0	2,3	II.															4,3 ^{a)}	
					III.															4,3 ^{c)}	
			1,5-3,0	3,3	II.												17,7	12,2	17,7	12,2	
					III.												17,7 ^{a)}	12,2 ^{a)}	17,7 ^{a)}	12,2 ^{a)}	
			2,1-3,0	3,3	II.												39,6				
					III.												39,6 ^{a)}				
			2,0-4,0	4,5	II.												24	16,6	24	16,6	9,2
					III.												24	16,6	24	16,6	9,2
			2,4-3,6	4	II.												45,5				
					III.																

I. Fig. 470: garniture d'étanchéité à chevrons en PTFE; **II. Fig. 470:** presse-étoupe en PTFE / graphite pur; **III. Fig. 471:** soufflet métallique d'étanchéité
Pression de réglage pour les actionneurs pneumatiques DP: max. admissible 6 bar
Limitation de la pression de réglage pour l'appareil de réglage: max. admissible a) 5 bar b) 4,5 bar c) 4 bar d) 3,5 bar e) 3 bar



Pressions de fermeture max. admissibles avec sens d'écoulement opposé au sens de fermeture du clapet et avec $P_2 = 0$
(Respecter les limites dictées par le PN, cf. page 21. Exécution des clapets selon „Sélection de robinet de régulation“, voir annexe technique.)

Ouverture par ressorts

Diamètre nominal		DN 25					DN 40			DN 50			DN 80		DN100			DN150							
valeurs Kvs standard ²⁾	∅ du siège (mm)	25					40			50			80		100			150							
	valeur Kvs	10					25			40			100		160			400							
	course (mm)	20					30			30			30		30			50							
valeurs Kvs réduites ²⁾	∅ du siège (mm)	3	5	12	18	22	25	32	32	40	50	65	65	80	100	125									
	valeurs Kvs	0,25 0,16 0,1	0,63 0,4	2,5 1,6 1	4	6,3	10	16	16	25	40	63	63	100	160	250									
	course (mm)	20	20	20	20	20	20	20	20	30	30	30	30	30	30	50									
Actionneur DP 32	Pression de commande nécessaire (bar)	1,4	I.	51	51	51	25,8	16,8	12,6	11,9	6,7	3,8	6,7	3,8	2,1	2									
			II.	51	51	49,9	21,4	13,8	10,3	8,8	4,8	2,6	4,8	2,6	1,3	1,1									
			III.	9,7	9,4	8,4	7,5	7	6,5	6,5	3,6	1,8	3,6	1,8											
			2	I.				51	51	40,7	40	24,1	15,1	24,1	15,1	9,3	9,2	5,1	3,2	5,1	3,2	1,8	1,8		
				II.			51	51	49,9	38,4	36,9	22,2	13,8	22,2	13,8	8,5	8,3	4,6	2,8	4,6	2,8	1,6	1,6		
				III.	36,3	36,1	35	34,2	33,6	33,2	33,2	21	13,1	21	13,1	8	8	4,4	2,7	4,4	2,7	1,5	1,4		
		3	I.						51	51	51	33,8	51	33,8	21,4	21,3	12,4	8	12,4	8	4,9	4,9			
			II.						51	51	51	51	32,6	51	32,6	20,6	20,4	11,8	7,6	11,8	7,6	4,7	4,7		
			III.	40	40	40	40	40	40	40	40	40	31,8	40	31,8	20,1	20,1	11,6	7,5	11,6	7,5	4,6	4,4		
		4	I.									51		51	33,5	33,4	19,6	12,7	19,6	12,7	8	8			
			II.									51		51	32,7	32,5	19	12,4	19	12,4	7,8	7,8			
			III.									40		40	32,2	32,2	18,9	12,3	18,9	12,3	7,7	7,5			
		5	I.												45,6	45,5	26,8	17,5	26,8	17,5	11	11			
			II.												44,8	44,6	26,2	17,2	26,2	17,2	10,8	10,8			
			III.												40	40	26,1	17	26,1	17	10,8	10,6			
		6	I.												51	51	34	22,3	34	22,3	14,1	14,1			
			II.												51	51	33,4	21,9	33,4	21,9	13,9	13,9			
			III.													33,3	21,8	33,3	21,8	13,8	13,6				
		Actionneur DP 33	Pression de commande nécessaire (bar)	1,4	I.	51 ^{d)}	51 ^{d)}	51 ^{d)}	46,6 ^{d)}	31 ^{d)}	23,7 ^{d)}	22,9 ^{d)}	13,5 ^{d)}	8,3 ^{d)}	13,5 ^{d)}	8,3 ^{d)}	4,9 ^{d)}	4,8 ^{d)}	2,5 ^{d)}	1,4 ^{d)}	2,5 ^{d)}	1,4 ^{d)}			
					II.	51 ^{d)}	51 ^{d)}	51 ^{d)}	42,3 ^{d)}	28 ^{d)}	21,4 ^{d)}	19,9 ^{d)}	11,6 ^{d)}	7 ^{d)}	11,6 ^{d)}	7 ^{d)}	4,1 ^{d)}	3,9 ^{d)}	2 ^{d)}	1,1 ^{d)}	2 ^{d)}	1,1 ^{d)}			
					III.	20,2 ^{d)}	19,9 ^{d)}	18,9 ^{d)}	18 ^{d)}	17,5 ^{d)}	17 ^{d)}	17 ^{d)}	10,5 ^{d)}	6,3 ^{d)}	10,5 ^{d)}	6,3 ^{d)}	3,7 ^{d)}	3,7 ^{d)}	1,8 ^{d)}	1 ^{d)}	1,8 ^{d)}	1 ^{d)}			
					2	I.				51 ^{d)}	51 ^{d)}	51 ^{d)}	51 ^{d)}	41,2 ^{d)}	26,2 ^{d)}	41,2 ^{d)}	26,2 ^{d)}	16,5 ^{d)}	16,4 ^{d)}	9,4 ^{d)}	6 ^{d)}	9,4 ^{d)}	6 ^{d)}	3,7 ^{d)}	3,7 ^{d)}
						II.				51 ^{d)}	51 ^{d)}	51 ^{d)}	51 ^{d)}	39,3 ^{d)}	24,9 ^{d)}	39,3 ^{d)}	24,9 ^{d)}	15,7 ^{d)}	15,5 ^{d)}	8,9 ^{d)}	5,7 ^{d)}	8,9 ^{d)}	5,7 ^{d)}	3,4 ^{d)}	3,4 ^{d)}
						III.	40 ^{d)}	40 ^{d)}	40 ^{d)}	40 ^{d)}	40 ^{d)}	40 ^{d)}	40 ^{d)}	38,2 ^{d)}	24,2 ^{d)}	38,2 ^{d)}	24,2 ^{d)}	15,2 ^{d)}	15,2 ^{d)}	8,7 ^{d)}	5,5 ^{d)}	8,7 ^{d)}	5,5 ^{d)}	3,4 ^{d)}	3,2 ^{d)}
3	I.										51 ^{d)}	51 ^{d)}	51 ^{d)}	51 ^{d)}	35,7 ^{d)}	35,6 ^{d)}	20,9 ^{d)}	13,6 ^{d)}	20,9 ^{d)}	13,6 ^{d)}	8,5 ^{d)}	8,5 ^{d)}			
	II.										51 ^{d)}	51 ^{d)}	51 ^{d)}	51 ^{d)}	34,9 ^{d)}	34,7 ^{d)}	20,4 ^{d)}	13,3 ^{d)}	20,4 ^{d)}	13,3 ^{d)}	8,3 ^{d)}	8,3 ^{d)}			
	III.										40 ^{d)}	40 ^{d)}	40 ^{d)}	40 ^{d)}	34,4 ^{d)}	34,4 ^{d)}	20,2 ^{d)}	13,1 ^{d)}	20,2 ^{d)}	13,1 ^{d)}	8,2 ^{d)}	8,1 ^{d)}			
4	I.														51 ^{a)}	51	32,4	21,2	32,4	21,2	13,4	13,4			
	II.														51 ^{a)}	51	31,8	20,9	31,8	20,9	13,2	13,2			
	III.														40 ^{a)}	40	31,6	20,7	31,6	20,7	13,1	12,9			
5	I.															43,8	28,8	43,8	28,8	18,3	18,3				
	II.															43,3	28,5	43,3	28,5	18,1	18,1				
	III.															40	28,4	40	28,4	18	17,8				
6	I.															51	36,4	51	36,4	23,2	23,2				
	II.															51	36,1	51	36,1	23	23				
	III.															36		36	22,9	22,7					

I. Fig. 470: garniture d'étanchéité à chevrons en PTFE; II. Fig. 470: presse-étoupe en PTFE / graphite pur; III. Fig. 471: soufflet métallique d'étanchéité

Pression de réglage pour les actionneurs pneumatiques DP: max. admissible 6 bar
Limitation de la pression de réglage pour l'appareil de réglage: max. admissible a) 5 bar b) 4,5 bar c) 4 bar d) 3,5 bar e) 3 bar

Pressions de fermeture max. admissibles avec sens d'écoulement opposé au sens de fermeture du clapet et avec $P_2 = 0$
(Respecter les limites dictées par le PN, cf. page 21. Exécution des clapets selon „Sélection de robinet de régulation“, voir annexe technique.)

Ouverture par ressorts																											
Diamètre nominal		DN 25			DN 40			DN 50			DN 80			DN100			DN150			DN200							
valeurs Kvs standard ²⁾	Ø du siège (mm)			25			40			50			80			100			150			200					
	valeur Kvs			10			25			40			100			160			400			630					
	course (mm)			20			30			30			30			30			50			65					
valeurs Kvs réduites ²⁾	Ø du siège (mm)	18	22		25	32		32	40		50	65		65	80		100	125		125	150						
	valeurs Kvs	4	6,3		10	16		16	25		40	63		63	100		160	250		250	400						
	course (mm)	20	20		20	20		20	30		30	30		30	30		30	50		50	50						
Actionneur DP 34	Pression de commande nécessaire (bar)	1,4	I.						20,4 ^{e)}		20,4 ^{e)}	12,7 ^{e)}	12,6	7,2	4,5	7,2	4,5	2,7	2,7	1,6	1						
			II.						19,1 ^{e)}		19,1 ^{e)}	11,9 ^{e)}	11,7	6,6	4,2	6,6	4,2	2,5	2,5	1,4		1,2					
			III.						18,4 ^{e)}		18,4 ^{e)}	11,4 ^{b)}	11,4 ^{b)}	6,5 ^{b)}	4,1 ^{b)}	6,5 ^{b)}	4,1 ^{b)}	2,4 ^{b)}	2,2	1,3		1,3					
		2	I.						51 ^{e)}		51 ^{e)}	36 ^{e)}	35,9	21	13,7	21	13,7	8,6	8,6	5,4	3,6						
			II.						51 ^{e)}		51 ^{e)}	35,2 ^{e)}	35	20,5	13,4	20,5	13,4	8,4	8,4	5,2	3,5	5	3,4	1,8			
			III.						40 ^{e)}		40 ^{e)}	34,7 ^{e)}	34,7 ^{b)}	20,3 ^{b)}	13,2 ^{b)}	20,3 ^{b)}	13,2 ^{b)}	8,3 ^{b)}	8,1	5,1	3,4	5,1	3,4	1,8			
		3	I.								51 ^{e)}	51	44,1	29	44,1	29	18,4	18,4	11,7	8							
			II.								51 ^{e)}	51	43,6	28,7	43,6	28,7	18,2	18,2	11,5	7,9	11,3	7,8	4,3				
			III.								40 ^{e)}	40 ^{b)}	40 ^{b)}	28,5 ^{b)}	40 ^{b)}	28,5 ^{b)}	18,1 ^{b)}	18	11,4	7,8	11,4	7,8	4,3				
		4	I.										51	44,3	51	44,3	28,3	28,3	18	12,4							
			II.										51	44	51	44	28,1	28,1	17,9	12,3	17,7	12,2	6,7				
			III.										40 ^{b)}		40 ^{b)}	28 ^{b)}	27,8	17,7	12,2	17,7	12,2	6,8					
		5	I.											51		51	38,1	38,1	24,3	16,8							
			II.											51		51	37,9	37,9	24,2	16,7	24	16,6	9,2				
			III.															27,6	24	16,6	24	16,6	9,2				
		6	I.															48	48	30,6	21,2						
			II.															47,7	47,7	30,5	21,1	30,3	21	11,7			
			III.															40	30,3	21	30,3	21	11,7				
		Actionneur DP 34 T	Pression de commande nécessaire (bar)	1,4	II.															6,1 ^{b)}	3,8 ^{b)}	2,5 ^{b)}	3,8 ^{b)}	2,5 ^{b)}	1,3 ^{b)}		
					III.																6,2 ^{e)}	3,8 ^{e)}	2,5 ^{e)}	3,8 ^{e)}	2,5 ^{e)}	1,3 ^{e)}	
				2	II.																	17,9 ^{b)}	11,3 ^{b)}	7,8 ^{b)}	11,3 ^{b)}	7,8 ^{b)}	4,3 ^{b)}
					III.																	18 ^{e)}	11,4 ^{e)}	7,8 ^{e)}	11,4 ^{e)}	7,8 ^{e)}	4,3 ^{e)}
				3	II.																	37,6 ^{b)}	24 ^{b)}	16,6 ^{b)}	24 ^{b)}	16,6 ^{b)}	9,2 ^{b)}
					III.																	37,6 ^{e)}	24 ^{e)}	16,6 ^{e)}	24 ^{e)}	16,6 ^{e)}	9,2 ^{e)}
4	II.																			51 ^{b)}	36,6 ^{b)}	25,4 ^{b)}	36,6 ^{b)}	25,4 ^{b)}	14,2 ^{b)}		
	III.																										

I. Fig. 470: garniture d'étanchéité à chevrons en PTFE; II. Fig. 470: presse-étoupe en PTFE / graphite pur; III. Fig. 471: soufflet métallique d'étanchéité

Pression de réglage pour les actionneurs pneumatiques DP: max. admissible 6 bar
Limitation de la pression de réglage pour l'appareil de réglage: max. admissible a) 5 bar b) 4,5 bar c) 4 bar d) 3,5 bar e) 3 bar

Figure	ANSI 300 - 35.470...90 / 35.471...90	
Pièce	Description	Matériau et codification du matériau
1	Corps	SA 216 WCB
2	Bague de siège *	AISI 420
3	Clapet *	AISI 420
4	Manchon de serrage *	AISI 302
5	Tige *	AISI 420
6	Chapeau à traverse	SA 216 WCB
7	Douille de guidage	AISI 420
8	Joint plat*	Graphite pur avec âme en acier inoxydable, CrNi
9	Goujons filetés	SA 193 B7
10	Ecrous hexagonaux	SA 194 2H
11	Manchettes *	PTFE
13	Rondelle *	SA 240 Gr. 304
14	Ressort de pression *	AISI 302
15	Glissière de guidage *	PTFE 25% C
17	Racleur *	PTFE
18	Guidage de tige *	AISI 303
19	Couronne de presse-étoupe	SA 105
20	Goujons filetés	SA 193 B8 Cl.2
21	Ecrous hexagonaux	SA 194 8/8A
22.1	Entretoise de soufflet	SA 216 WCB
22.2	Chapeau à traverse	SA 216 WCB
22.3	Ensemble tige/soufflet *	AISI 321
22.4	Douille de guidage	AISI 420
22.5	Douille de guidage	AISI 420
22.6	Joint plat *	Graphite pur avec âme en acier inoxydable, CrNi
22.7	Goujons filetés	SA 193 B7
22.8	Ecrous hexagonaux	SA 194 2H
22.10	Anneau de garniture *	Graphite pur
22.12	Rondelle *	SA 240 Gr. 304
22.17	Boulonnage *	AISI 303
25	Douille d'écartement *	AISI 420
26	Anneau de garniture *	PTFE ou graphite pur
28	Bague de serrage *	AISI 420

* pièces de rechange (les pos. 13 à 15 sont livrées comme sous-ensembles.)

Lors de la commande, prière d'indiquer:

- le numéro de figure
- le diamètre nominal
- la pression nominale
- le matériau du corps
- le modèle de clapet
- valeur Kvs
- la courbe caractéristique
- l'étanchéité de la tige
- le type d'actionneur
- les éventuels versions spéciales et accessoires

Exemple:
 Figure 35.470...90;
 diamètre nominal 4" / DN100;
 pression nominale ANSI 300;
 matériau du corps SA 216 WCB;
 clapet parabolique; Cv185 / Kvs 160;
 égal pourcentage;
 garniture d'étanchéité à chevrons en PTFE comprimés par ressort;
 ARI-PREMIO 1124 lbf / 5kN.

Dimensions en inch / mm
 Poids en lb / kg
 Pressions en psig / barg (surpression)
 1 bar $\hat{=}$ 10⁵ Pa $\hat{=}$ 0,1 MPa
 Cv en us-gallons/min
 Kvs en m³/h

Dimensions des robinets

Longueur face à face pour brides forme RF sel. ANSI / ISA S75.03-1992 (pour brides forme RTJ sur demande.)

Diamètre nominal	1"	1 1/2"	2"	3"	4"	6"	8"
L (in)	7,75	9,25	10,5	12,5	14,5	18,62	22,38
Diamètre nominal	DN 25	DN 40	DN 50	DN 80	DN100	DN150	DN200
L (mm)	197	235	267	318	368	473	568

Dimensions des brides

Brides selon ANSI B16.5

Diamètre nominal	1"	1 1/2"	2"	3"	4"	6"	8"
ANSI 300	∅ D (in)	4,88	6,12	6,5	8,25	10	15,0
	∅ K (in)	3,5	4,5	5,0	6,62	7,88	13,0
	n x ∅ d1 (in)	4 x 0,75	4 x 0,88	8 x 0,75	8 x 0,88	8 x 0,88	12 x 0,88
Diamètre nominal	DN 25	DN 40	DN 50	DN 80	DN100	DN150	DN200
ANSI 300	∅ D (mm)	124	155	165	210	254	381
	∅ K (mm)	89	114	127	168	200	330
	n x ∅ d1 (mm)	4 x 19	4 x 22	8 x 19	8 x 22	8 x 22	12 x 22

03/11/2009

contact@lamoot-dari.fr

Tel: 03 20 72 20 32

Fax: 03 20 89 19 79

Caractéristiques techniques des robinets

Type:	Robinet de régulation Fig. 470/471 - ANSI		Clapet spéciale: (cf. page 22)	Exécution spéciale au choix: • Clapet parabolique à étanchéité souple en PTFE (maxi. 392°F / 200°C) • Clapet perforé à étanchéité métal/métal • Clapet parabolique à système d'équilibrage (ou clapet perforé, à étanchéité métal/métal, Etanchéité de l'obturateur équilibré: PTFE avec ressort en acier inoxydable (maxi. 392°F / 200°C)	
Diamètre nominal:	inch 1", 1 1/2", 2", 3", 4", 6", 8" mm DN 25; 40; 50; 80; 100; 150; 200			Guidage:	• Clapet parabolique: manchon de guidage de tige • Clapet perforé / V renversé: guidage de tige et guidage de siège
Pression nominale:	ANSI 300		Courbe caractéristique:		au choix: égal pourcentage ou linéaire (à partir de Kvs 100 modifié égal pourcentage, Valeur Kvs plus petites ≤ 0,63 seul. égal pourcent.)
Brides:	Brides selon ANSI B16.5 standard: forme RF option: forme RTJ			Rapport de réglage:	• 50 : 1 à clapet parabolique (1"-6" / DN25-150) • 30 : 1 à clapet perforé ou à clapet à V renversé (8" / DN200)
Etanchéité de la tige: (cf. page 22)	Fig.470 - ANSI • Chevrons d' étanchéité en PTFE +14°F à +428°F / -10°C à +220°C • Presse-étoupe en PTFE +14°F à +482°F / -10°C à +250°C • Presse-étoupe en graphite pur +14°F à +842°F / -10°C à +450°C		Etanchéité: classe de fuite siège / clapet		• métal / métal - classe de fuite IV selon ANSI / FCI 70-2 • métal / PTFE - classe de fuite VI selon ANSI / FCI 70-2 (à partir de Cv 1,2 / Kvs 1,0)
	Fig.471 - ANSI • Soufflet en acier inoxydable avec presse-étoupe de sécurité (pour plage de pression limitée) -76°F à +842°F / -60°C à +450°C			Extrait de domaines d'utilisation possibles:	Fig.470 - ANSI • Eau de refroidissement • Saumure de refroidissement • Eau chaude • Eau surchauffée • Vapeur d'eau • Gaz Fig.471 - ANSI • Réfrigérants • Eau de refroidissement • Eau chaude • Eau surchauffée • Huile caloporteur • Vapeur d'eau • Gaz - autres domaines d'utilisation sur demande -
Matériau du corps:	SA 216 WCB	ANSI300	Fig. 35.470.....90 Fig. 35.471.....90		
Clapet standard: (cf. page 22)	Standard: • Clapet parabolique (1"-6" / DN25-150), à étanchéité métal/métal • Clapet à V renversé (8" / DN200), à étanchéité métal/métal				

Autres caractéristiques techniques de l'actionneur: consulter la fiche technique de l'actionneur correspondant.

Valeurs de référence pour la sélection du dispositif d'étranglement

Clapet parabolique avec guidage renforcé de tige Standard à 1"-6" (DN25-150)				Clapet à V inversé avec guidage renforcé de tige et de siège Standard à 8" (DN200)				Clapet perforé avec guidage renforcé de tige et de siège			
Sitz-Ø (in)	Δ Ps (psi)	Sitz-Ø (mm)	Δ Ps (bar)	Sitz-Ø (in)	Δ Ps (psi)	Sitz-Ø (mm)	Δ Ps (bar)	Sitz-Ø (in)	Δ Ps (psi)	Sitz-Ø (mm)	Δ Ps (bar)
≤ 1,26	580	≤ 32	40					0,71-5,91	740	18-150	51
1,57-1,97	435	40- 50	30								
2,56	217	65	15	2,56-3,15	435	65-80	30				
3,15	116	80	8								
3,94	58	100	4	3,94	362	100	25				
4,92-5,91	29	125-150	2	4,92-5,91	217	125-150	15				
				7,87	174	200	12	7,87	435	200	30

Δ Ps = pression différentielle maximale admissible pour débit

Tableau des caractéristiques pressions / températures selon ASME B16.34

Tenir compte de la réglementation technique

ANSI 300 Fig. 470-ANSI	Température	°F	-20 à 100	200	300	400	500	600	650	700	750	800
	Pression de	psi	740	675	655	635	600	570	550	530	505	410
ANSI 300 Pression réduite Fig. 471-ANSI	Température	°C	-29 à 38	93	149	204	260	315	343	371	399	427
	Pression de	bar	51	46,6	45,2	43,6	41,4	39,2	37,9	36,6	34,8	28,3
ANSI 300 Pression réduite Fig. 471-ANSI	Température	°F	14 à 100	200	300	400	500	600	650	700	750	800
	Pression de	psi	580	544	504	436	404	366	352	343	335	328
ANSI 300 Pression réduite Fig. 471-ANSI	Température	°C	-10 à 38	93	149	204	260	316	343	371	399	427
	Pression de	bar	40	37,5	34,8	30,1	27,9	25,2	24,3	23,6	23,1	22,5

Des valeurs intermédiaires des pressions de service maxi.admissibles doivent être calculées par interpolation linéaire entre la valeur de température immédiatement inférieure et supérieure.

Etanchéités de tige

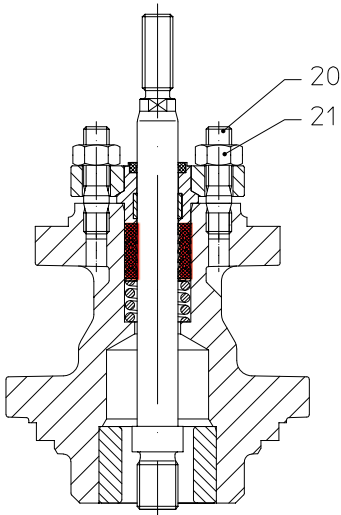

Garniture d'étanchéité à chevrons en PTFE comprimée par ressort

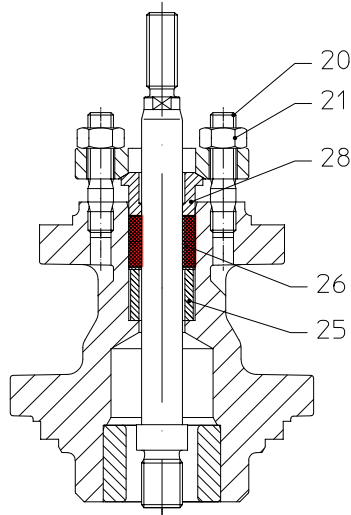

Presse-étoupe en PTFE / graphite pur

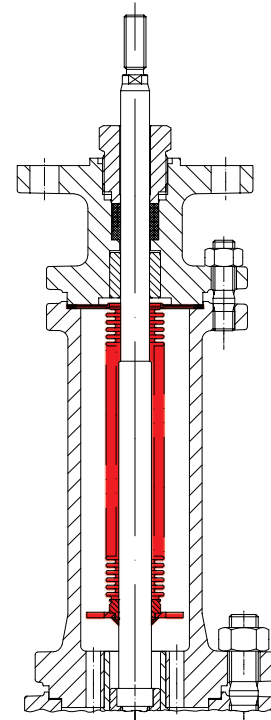

Soufflet métallique avec presse-étoupe de sécurité

Modèles de clapet

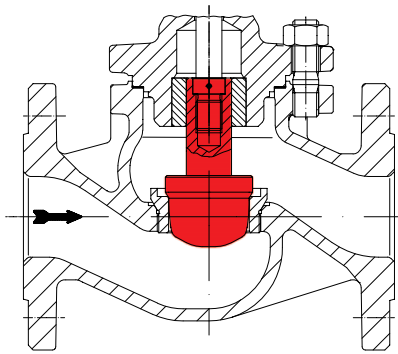

Clapet parabolique avec guidage renforcé de tige
 (Exécution standard pour 1"-6" / DN25-150)

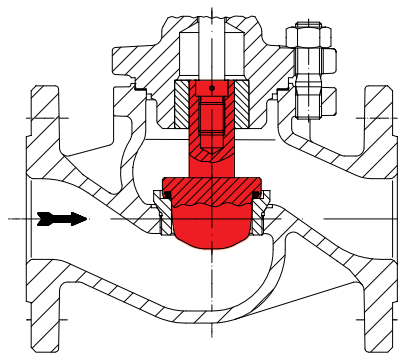

Clapet parabolique à étanchéité souple en PTFE avec guidage renforcé de tige

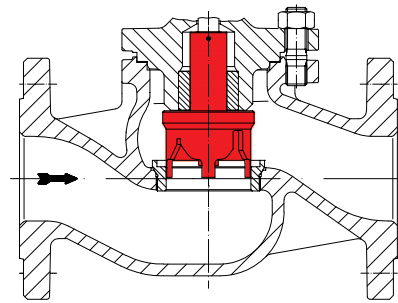

Clapet à V renversé avec guidage renforcé de tige et de siège
 (Exécution standard pour 8" / DN200)

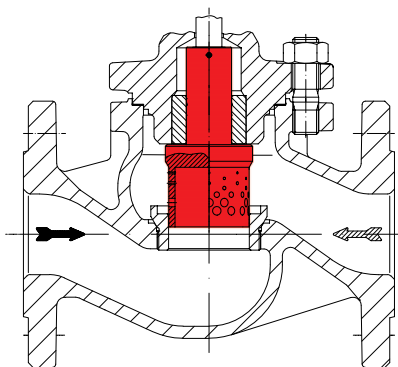

Clapet perforé avec guidage renforcé de tige et de siège

➔ Sens d'écoulement pour gaz et vapeurs afin de réduire le niveau sonore
 ▨ Sens d'écoulement pour les fluides afin de réduire les cavitations

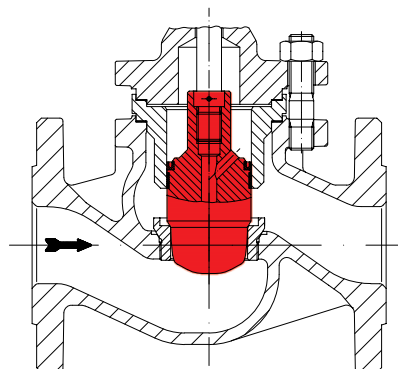

Clapet parabolique avec système d'équilibrage

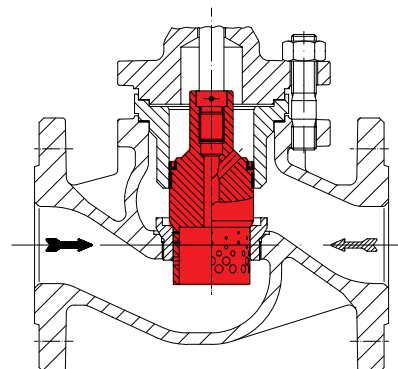

Clapet perforé avec système d'équilibrage

➔ Sens d'écoulement pour gaz et vapeurs afin de réduire le niveau sonore
 ▨ Sens d'écoulement pour les fluides afin de réduire les cavitations



Technique d'avenir.
 ROBINETTERIE ALLEMANDE DE QUALITÉ

ARI-Armaturen Albert Richter GmbH & Co. KG, D-33756 Schloß Holte-Stukenbrock, Allemagne

Tel: +49 52 07 994-0, Fax +49 52 07 / 994-158 ou 159 Internet: <http://www.ari-armaturen.com> E-mail: mail207220@ari-armaturen.com