

Robinet de régulation à passage droit

DN 15 - 100

STEVI® 440 / 441 Servomoteur ARI-PREMIO

- Indice de protection IP 65
- 2 limiteurs de couple
- 1 contact de fin de course
- Commande manuelle de secours
- Accessoires supplémentaires livrables (par exemple: potentiomètre)

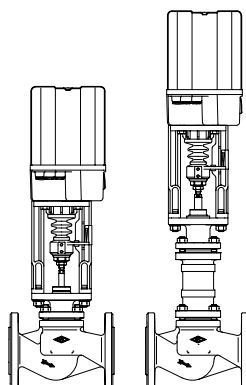

Page 2

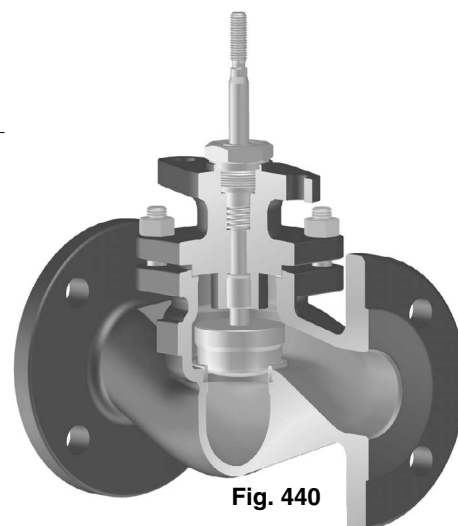
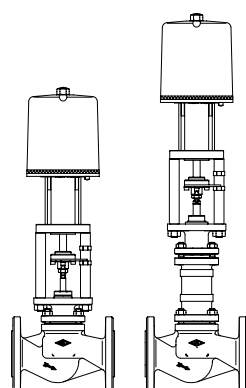

Fig. 440

STEVI® 440 / 441 Servomoteur FR avec retour à zéro de sécurité

- Type approuvé selon DIN 32730 pour Fig.440 avec FR 2.1
- Marque CE à DN15
- Mode d'action du retour à zéro, au choix: position ouverte ou fermée
- Indice de protection IP 54
- 1 contact de fin de course pour pos. ouverte ou fermée
- Accessoires supplémentaires livrables (par exemple: potentiomètre)



Page 4

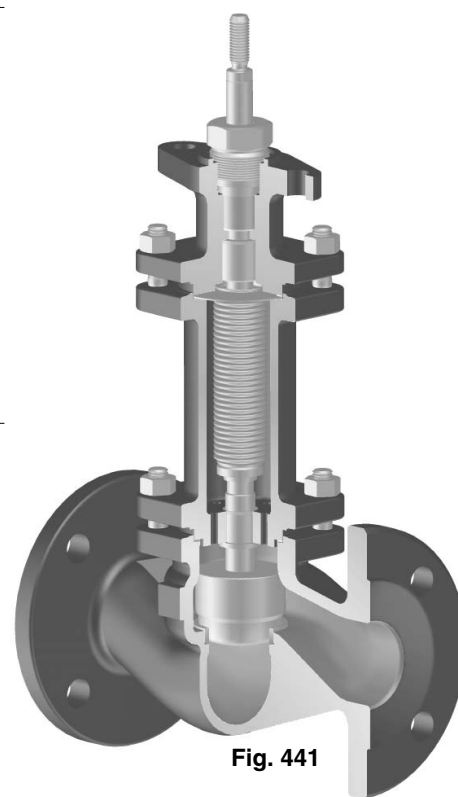
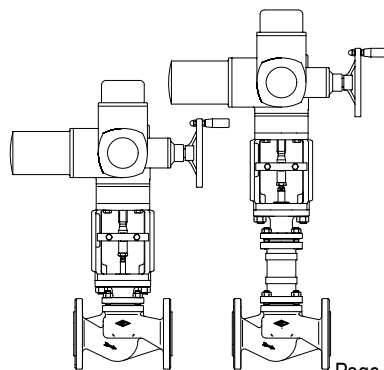

Fig. 441

STEVI® 440 / 441 Servomoteur AUMA SAR

- Servomoteur à couple de manoeuvre élevé
- Indice de protection IP 67
- 2 limiteurs de couple
- 2 contacts de fin de course
- Commande manuelle de secours
- Protection thermique du moteur de série
- Accessoires supplémentaires livrables (par exemple: potentiomètre)
- Version antidéflagrante livrable



Page 6

STEVI® 440 / 441 Actionneur pneumatique DP

- Actionneur réversible
- Actionneur à membrane déroulante
- Pression de commande maximale 6 bar
- Tige protégée par soufflet
- Joint torique d'étanchéité sans entretien avec guidage flexible
- Montage d'accessoires selon DIN IEC 60534-6

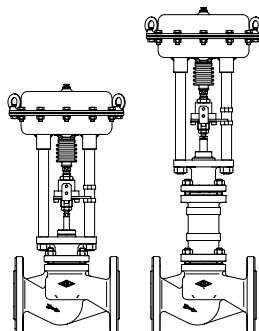

Page 8

Caractéristiques:

- Conception compacte
- Guidage précis de la tige
- Tige poli
- Clapet avec bord du siège à portée conique
- Rapport de réglage 50:1
- Garniture d'étanchéité à chevrons en PTFE comprimée par ressort
- Soufflet à double paroi
- Indicateur mécanique de position

(Matériau et numéro de figure, voir les caractéristiques techniques des robinets ou la nomenclature.)

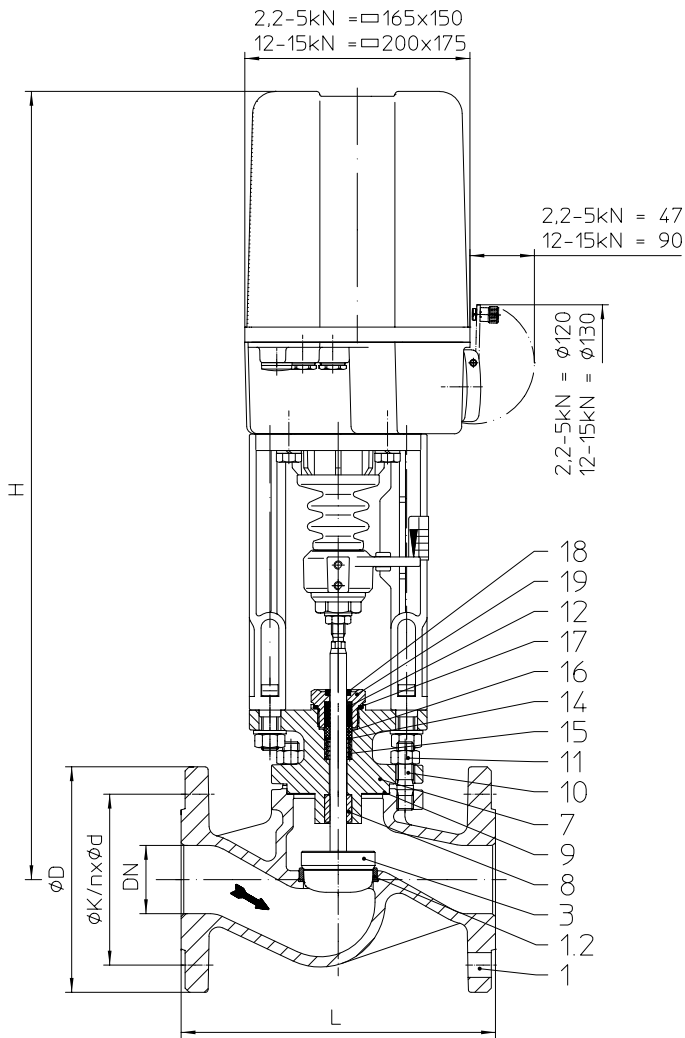

Fig. 440

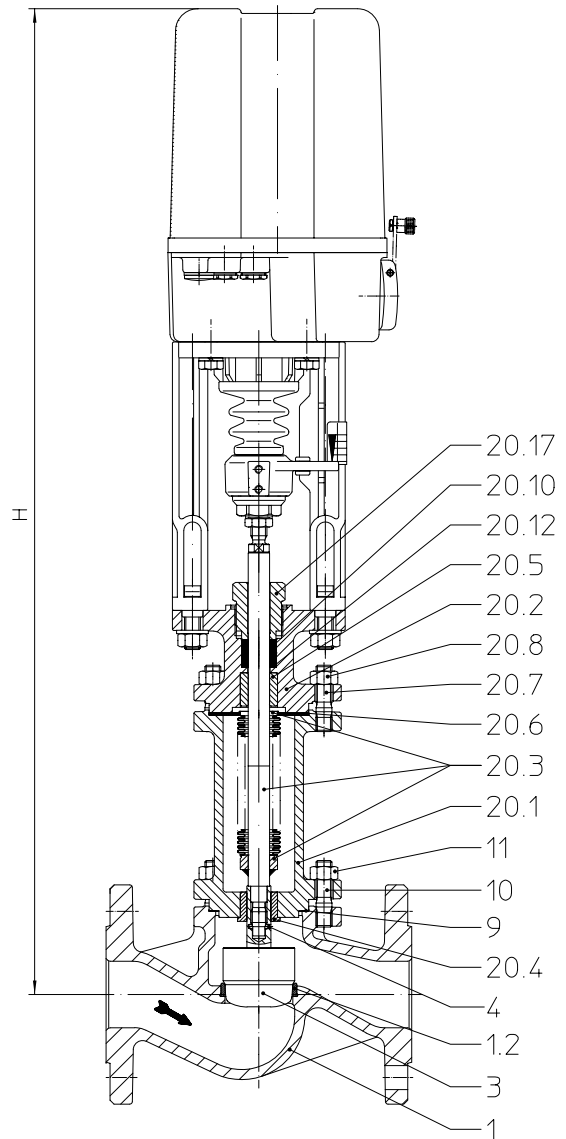

Fig. 441

Hauteurs et poids

DN		15	20	25	32	40	50	65	80	100	
...440	H (mm)	556	556	564	564	571	577	590	605	624	
	2,2 kN	PN16 / PN25-40	9 / 9,8	9,7 / 10,6	10,6 / 11,9	12,2 / 13,7	14,1 / 16,2	17 / 18,9	22,1 / 26,1	27,8 / 32,3	38 / 45
	5 kN		(kg)	10,1 / 10,9	10,8 / 11,7	11,7 / 13	13,3 / 14,8	15,2 / 17,3	18,1 / 20	23,2 / 27,2	28,9 / 33,4
	12 kN	PN16 / PN25-40					19,2 / 21,3	22,1 / 24	27,2 / 31,2	32,9 / 37,4	43 / 50
	15 kN		(kg)								
...441	H (mm)	741	741	749	749	740	742	826	838	854	
	2,2 kN	PN16 / PN25-40	13,4 / 15,4	13,4 / 16,9	14,4 / 19,4	16,9 / 22,4	19,4 / 28,4	21,9 / 30,9	24,9 / 37,9	35,9 / 47,9	51 / 64
	5 kN		(kg)	14,5 / 16,5	14,5 / 18	15,5 / 20,5	18 / 23,5	20,5 / 29,5	23 / 32	26 / 39	37 / 49
	12 kN	PN16 / PN25-40					24,5 / 33,5	27 / 36	30 / 43	41 / 53	57 / 70
	15 kN		(kg)								

Autres dimensions: cf page 13.

Pressions de fermeture max. admissibles avec sens d'écoulement opposé au sens de fermeture du clapet et avec $P_2 = 0$
 (Respecter les limites dictées par le PN, cf. page 13. Exécution des clapets selon „Sélection de robinet de régulation“, voir annexe techn.)

DN		15	20	25	32	40	50	65	80	100	
∅ du siège (mm)		21	21	27	31	41	51	66	81	101	
valeurs Kvs standard		4	6,3	10	16	25	40	63	100	160	
valeurs Kvs réduites ³⁾		2,5	4; 2,5	6,3	10	16	25	40	63	100	
course (mm)		20						30			
Servomoteur ¹⁾ ARI-PREMIO 2,2 kN	pression de fermeture (bar)	I.	40	40	30,8	23,1	12,8	8	4,3	2,7	1,5
		II.	40	40	28,8	21,6	11,9	7,4	3,9	2,3	1,3
		III.	30,7	30,7	27,1	20,4	10,6	6,5	3,6	2,2	1,2
	temps de manoeuvre ²⁾ (s) (vitesse de réglage 0,38 mm/s)		53						79		
Servomoteur ¹⁾ ARI-PREMIO 5 kN	pression de fermeture (bar)	I.			40	40	33,2	21,3	12,3	8	4,9
		II.			40	40	32,3	20,7	11,9	7,6	4,7
		III.	40	40	40	40	31	19,8	11,6	7,5	4,6
	temps de manoeuvre ²⁾ (s) (vitesse de réglage 0,38 mm/s)		53						79		
Servomoteur ¹⁾ ARI-PREMIO 12 kN	pression de fermeture (bar)	I.					40	40	32,3	21,2	13,5
		II.					40	40	31,8	20,9	13,3
		III.					40	40	31,6	20,7	13,2
	temps de manoeuvre ²⁾ (s) (vitesse de réglage 0,79 mm/s)						25		38		
Servomoteur ¹⁾ ARI-PREMIO 15 kN	pression de fermeture (bar)	I.						40	26,9	17,2	
		II.						40	26,6	17	
		III.						40	26,4	16,9	
	temps de manoeuvre ²⁾ (s) (vitesse de réglage 0,38 mm/s)							79			

I. Fig. 440: garniture d'étanchéité à chevrons en PTFE; **II. Fig. 440:** presse-étoupe en PTFE / graphite pur; **III. Fig. 441:** soufflet métallique d'étanchéité

1) Tension moteur: 230V 50Hz
 Autres tensions: 24V 50/60Hz; 115V 50/60Hz; 230V 60Hz
 Autres caractéristiques techniques du servomoteur: cf. fiche technique ARI-PREMIO.

2) Les temps de manoeuvre indiqués concernent la fréquence 50 Hz.

3) Autres réductions de la valeur Kvs seulement possibles avec le type Fig.445/446 (corps en acier inox et bague de siège vissée).
 Pressions de fermeture maxi autorisées consulter la fiche technique de Fig.445/446.



(Matériau et numéro de figure, voir les caractéristiques techniques des robinets ou la nomenclature.)

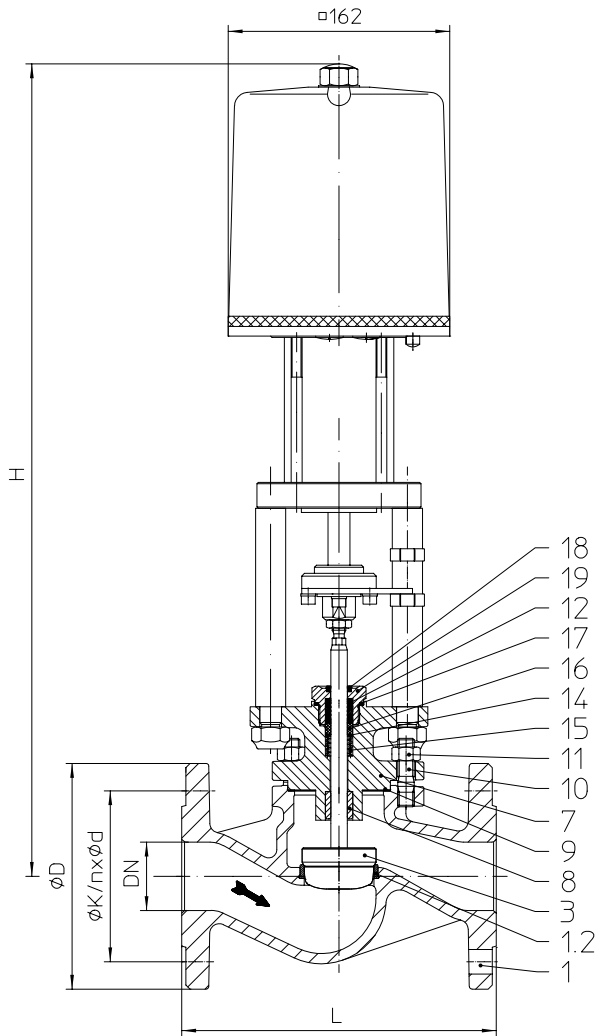

Fig. 440

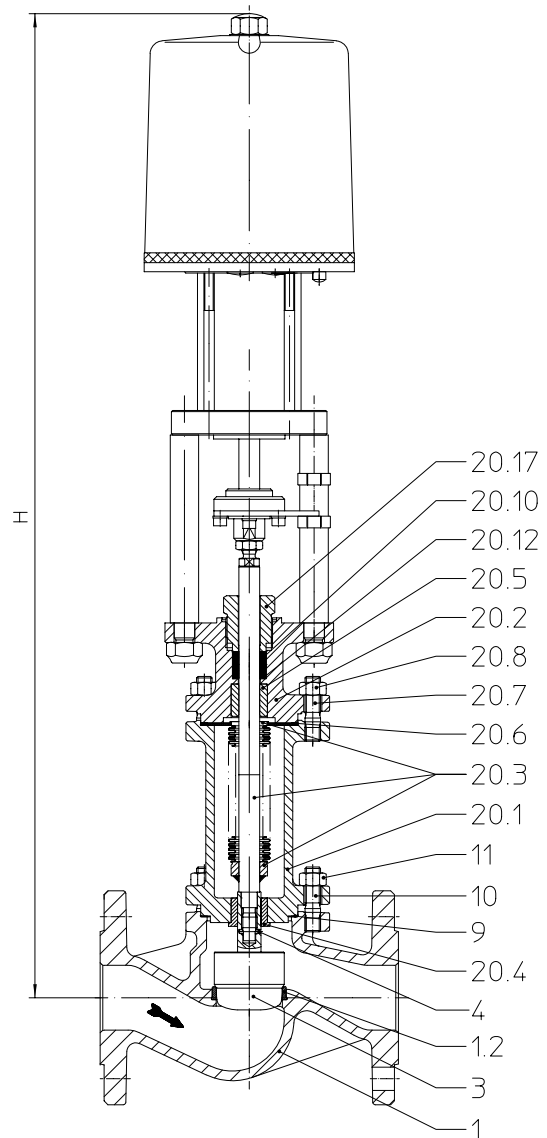

Fig. 441

Hauteurs et poids

DN			15	20	25	32	40	50	65	80	100
...440 / ...440-D	H	FR 2.1 (mm)	573	573	581	581	588	594	607	622	641
		FR 2.2 (mm)	591	591	599	599	606	612	625	640	659
...440	FR 2.1 / 2.2	PN 6-16 (kg)	12,3	13	13,9	15,5	17,4	20,3	25,4	31,1	41
		PN 25-40 (kg)	13,1	13,9	15,2	17	19,5	22,2	29,4	35,6	48
...440-D	FR 2.1 / 2.2	PN 6-16 (kg)					18,4	22,3	28,4	35,1	46
		PN 25-40 (kg)					20,5	24,2	32,4	39,6	53
...441 / ...441-D	H	FR 2.1 (mm)	758	758	766	766	757	759	843	855	871
		FR 2.2 (mm)	776	776	784	784	775	777	861	873	889
...441	FR 2.1 / 2.2	PN 6-16 (kg)	16,7	16,7	17,7	20,2	22,7	25,2	28,2	39,2	55
		PN 25-40 (kg)	18,7	20,2	22,7	25,7	31,7	34,2	41,2	51,2	68
...441-D	FR 2.1 / 2.2	PN 6-16 (kg)					23,7	27,2	31,2	43,2	60
		PN 25-40 (kg)					32,7	36,2	44,2	55,2	73

Autres dimensions: cf page 13.

Pressions de fermeture max. admissibles avec sens d'écoulement opposé au sens de fermeture du clapet et avec $P_2 = 0$
 (Respecter les limites dictées par le PN, cf. page 13. Exécution des clapets selon „Sélection de robinet de régulation“, voir annexe techn.)

Fig. 440 / 441 avec clapet parabolique

DN	15	20	25	32	40	50	65	80	100		
∅ du siège (mm)	21	21	27	31	41	51	66	81	101		
valeurs Kvs standard	4	6,3	10	16	25	40	63	100	160		
valeurs Kvs réduites ³⁾	2,5	4; 2,5	6,3	10	16	25	40	63	100		
course (mm)	20						30				
Servo-moteur ¹⁾ FR 2.1 1 kN	pression de fermeture (bar)	I. 	18	18	10,3	7,4	3,6	2			
		II.	16	16	9,0	6,5	3,2	1,7			
		III.	9	9	7,4	5,2	1,9	0,9			
	temps de manoeuvre ²⁾ (s)	69									
	temps de manoeuvre en cas de chute de tension (s)	5,5									
Servo-moteur ¹⁾ FR 2.2 2,2 kN	pression de fermeture (bar)	I.	40	40	30,8	23,1	12,8	8	4,3	2,7	1,5
		II.	40	40	28,8	21,6	11,9	7,4	3,9	2,3	1,3
		III.	30,7	30,7	27,1	20,4	10,6	6,5	3,6	2,2	1,2
	temps de manoeuvre ²⁾ (s)	69						103			
	temps de manoeuvre en cas de chute de tension (s)	5,5						8,5			

I. Fig. 440: garniture d'étanchéité à chevrons en PTFE; II. Fig. 440: presse-étoupe en PTFE / graphite pur; III. Fig. 441: soufflet métallique d'étanchéité

Pressions de fermeture max. admissibles avec sens d'écoulement opposé au sens de fermeture du clapet et avec $P_2 = 0$
 (Respecter les limites dictées par le PN, cf. page 13. Exécution des clapets selon „Sélection de robinet de régulation“, voir annexe techn.)

Fig. 440 / 441 avec clapet d'équilibrage (représentation voir page 14)

DN			25	32	40	50	65	80	100	
∅ du siège (mm)			27	31	41	51	66	81	101	
valeurs Kvs standard			10	16	25	40	63	100	160	
valeurs Kvs réduites ³⁾			6,3	10	16	25	40	63	100	
course (mm)			20		20		30			
Servo-moteur ¹⁾ FR 2.1 1 kN	pression de fermeture (bar)	I. 		20	20	20	16	16	16	12
		II.				20	16	16	--	--
		III.				16	15	2	--	--
	temps de manoeuvre ²⁾ (s)			69				103		
	temps de manoeuvre en cas de chute de tension (s)			5,5				8,5		
Servo-moteur ¹⁾ FR 2.2 2,2 kN	pression de fermeture (bar)	I.				40	40	40	40	
		II.				40	40	40	40	
		III.				40	40	40	40	40
	temps de manoeuvre ²⁾ (s)				69			103		
	temps de manoeuvre en cas de chute de tension (s)				5,5			8,5		

I. Fig. 440: garniture d'étanchéité à chevrons en PTFE; II. Fig. 440: presse-étoupe en PTFE / graphite pur; III. Fig. 441: soufflet métallique d'étanchéité

 **Robinet de régulation „Typ 440 - FR 2.1“ selon DIN 32730 pour fonte grise, fonte à graphite sphéroïdal et acier moulé.**

¹⁾ Tension moteur: 230V 50Hz
 Autres tensions: 24V 50/60Hz; 230V 60Hz
 Autres caractéristiques techniques du servomoteur: cf. fiche technique FR 2.1.

²⁾ Les temps de manoeuvre indiqués concernent la fréquence 50 Hz.

³⁾ Autres réductions de la valeur Kvs seulement possible avec le type Fig.445/446 (corps en acier inox avec bague de siège vissée).

(Matériau et numéro de figure, voir les caractéristiques techniques des robinets ou la nomenclature.)

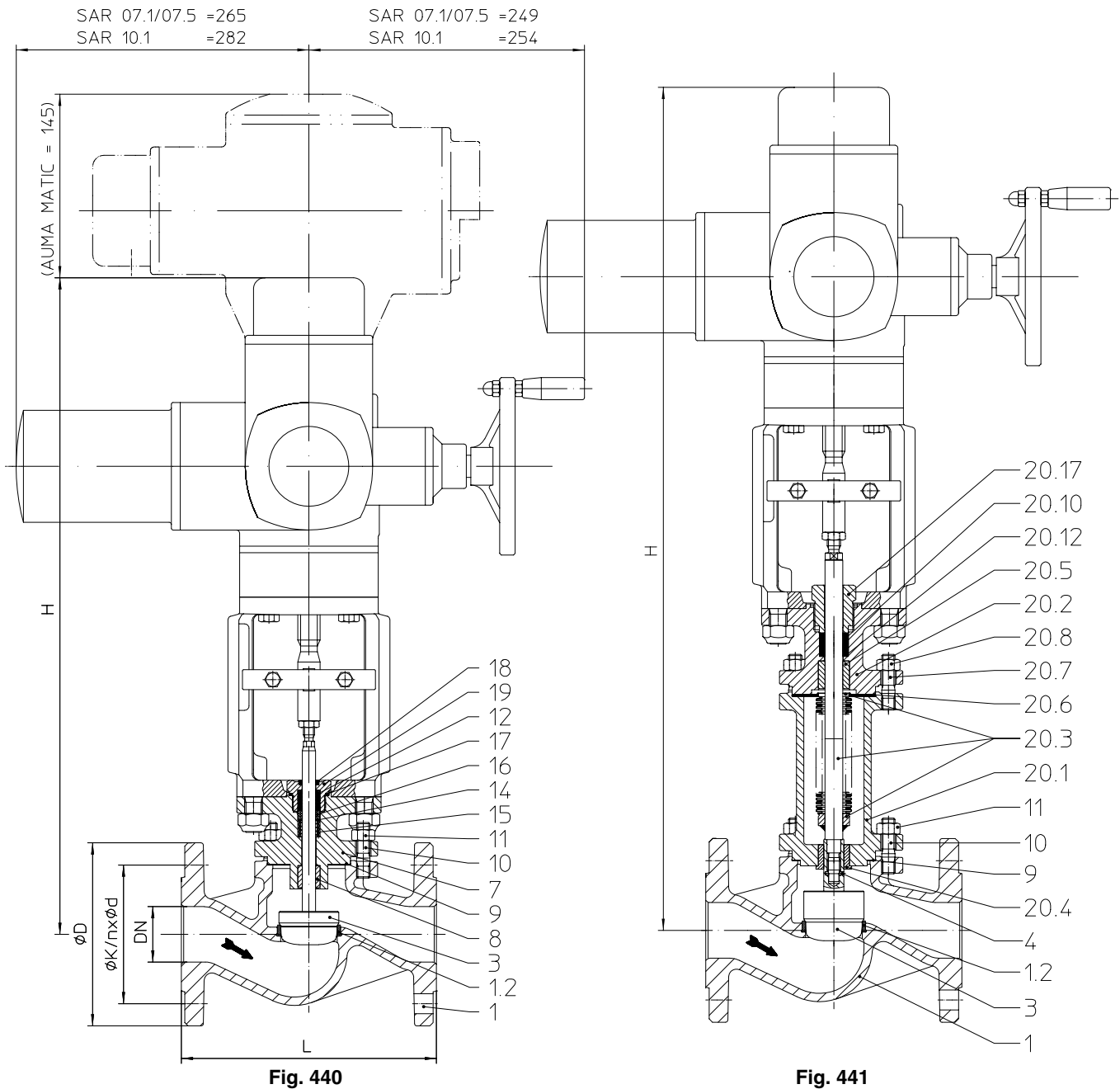

Hauteurs et poids

DN			40	50	65	80	100
...440	H (mm)		611	617	630	645	664
	SAR 07.1	PN16/PN25-40 (kg)	35 / 37,1	37,9 / 39,8	44,5 / 48,5	50,2 / 54,7	60 / 80
	SAR 07.5						
	H (mm)				642	657	676
SAR 10.1	PN16/PN25-40 (kg)			49 / 53	54,7 / 59,2	65 / 72	
...441	H (mm)		780	782	866	878	894
	SAR 07.1	PN16/PN25-40 (kg)	40,3 / 49,3	44,3 / 53,3	47,3 / 60,3	58,3 / 70,3	74 / 87
	SAR 07.5						

Autres dimensions: cf page 13.

Pour l'exécution avec AUMA SAR Ex, encombrements en hauteur différents.

03/11/2009

contact@lamoot-dari.fr

Tel: 03 20 72 20 32

Fax: 03 20 89 19 79

Pressions de fermeture max. admissibles avec sens d'écoulement opposé au sens de fermeture du clapet et avec $P_2 = 0$

(Respecter les limites dictées par le PN, cf. page 13. Exécution des clapets selon „Sélection de robinet de régulation“, voir annexe techn.)

Fig. 440								
DN			40	50	65	80	100	
∅ du siège (mm)			41	51	66	81	101	
valeurs Kvs standard			25	40	63	100	160	
valeurs Kvs réduites ³⁾			16	25	40	63	100	
course (mm)			20		30			
Servomoteur ¹⁾ AUMA SAR 07.1 Embase Forme A TR 20 x 4	pression de fermeture (bar)	I./II.	Fermeture	40	40	40	29,7	19
			Régulation	40	36,5	21,4	14	8,8
	couple (Nm)			15	20	30	30	30
	temps de manoeuvre ²⁾ (s)			54		56		
	vitesse de sortie (min ⁻¹)			5,6		8		
Servomoteur ¹⁾ AUMA SAR 07.5 Embase Forme A TR 26 x 5	pression de fermeture (bar)	I./II.	Fermeture		40	40	40	26,9
			Régulation		40	30,5	20	12,8
	couple (Nm)				30	40	60	60
	temps de manoeuvre ²⁾ (s)				43	64		
	vitesse de sortie (min ⁻¹)				5,6	5,6		
Servomoteur ¹⁾ AUMA SAR 10.1 Embase Forme A TR 26 x 5	pression de fermeture (bar)	I./II.	Fermeture			40	40	31,6
			Régulation			40	40	26,9
	couple (Nm)					60	70	70
	temps de manoeuvre ²⁾ (s)					64		
	vitesse de sortie (min ⁻¹)						5,6	

I. Fig. 440: garniture d'étanchéité à chevrons en PTFE; **II. Fig. 440:** presse-étoupe en PTFE / graphite pur

Pressions de fermeture max. admissibles avec sens d'écoulement opposé au sens de fermeture du clapet et avec $P_2 = 0$

(Respecter les limites dictées par le PN, cf. page 13. Exécution des clapets selon „Sélection de robinet de régulation“, voir annexe techn.)

Fig. 441								
DN			40	50	65	80	100	
∅ du siège (mm)			41	51	66	81	101	
valeurs Kvs standard			25	40	63	100	160	
valeurs Kvs réduites ³⁾			16	25	40	63	100	
course (mm)			20		30			
Servomoteur ¹⁾ AUMA SAR 07.1 Embase Forme A A TR 20 x 4	pression de fermeture (bar)	III.	Fermeture	40	40	40	29,5	18,9
			Régulation	40	35,7	21,1	13,8	8,7
	couple (Nm)			15	20	30	30	30
	temps de manoeuvre ²⁾ (s)			54		56		
	vitesse de sortie (min ⁻¹)			5,6		8		
Servomoteur ¹⁾ AUMA SAR 07.5 Embase Forme A A TR 26 x 5	pression de fermeture (bar)	III.	Fermeture		40	40	30,8	19,7
			Régulation		40	30,2	19,8	12,6
	couple (Nm)				30	45	45	45
	temps de manoeuvre ²⁾ (s)				43	64		
	vitesse de sortie (min ⁻¹)				5,6	5,6		

III. Fig. 441: soufflet métallique d'étanchéité

1) Tension moteur: 400 V 50 Hz triphasé
(Autres tensions sur demande)

Autres caractéristiques techniques du servomoteur: cf. tarif.

2) Les temps de manoeuvre indiqués concernent la fréquence 50 Hz.

3) Autres réductions de la valeur Kvs seulement possibles avec le type Fig.445/446 (corps en acier inox et bague de siège vissée).

Pressions de fermeture maxi autorisées consulter la fiche technique de Fig.445/446.

(Matériau et numéro de figure, voir les caractéristiques techniques des robinets ou la nomenclature.)

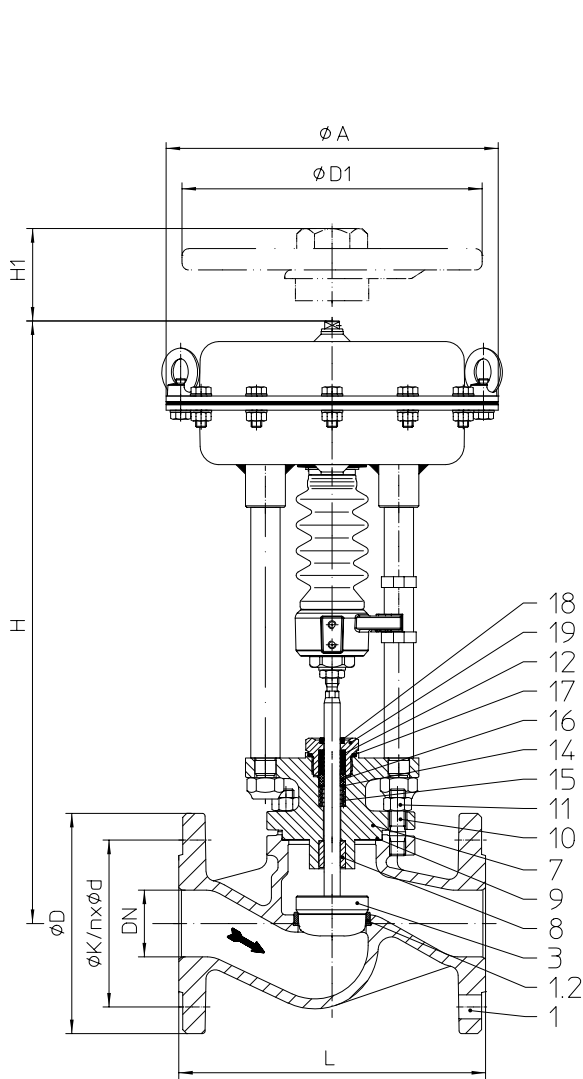

Fig. 440

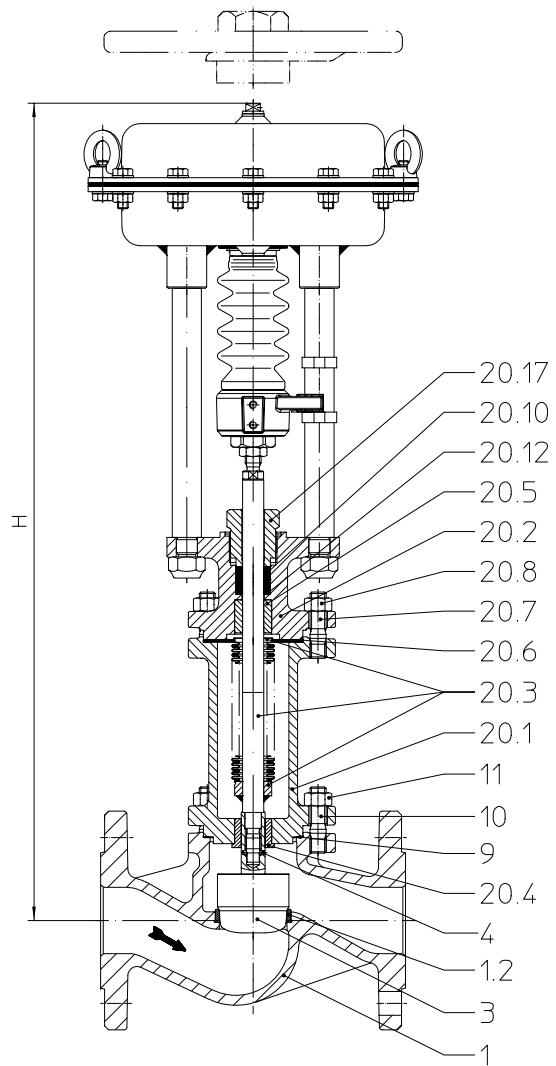

Fig. 441

Hauteurs et poids

DN		15	20	25	32	40	50	65	80	100	
DP 32	∅ A (mm)	250									
	...440 H (mm)	442	442	450	450	457	463	476	491	510	
	PN16 / PN25-40 (kg)	12,6 / 13,4	13,3 / 14,2	14,2 / 15,5	15,8 / 17,3	17,7 / 19,8	20,6 / 22,5	25,7 / 29,7	31,4 / 35,9	42 / 49	
	...441 H (mm)	627	627	635	635	626	628	712	724	740	
	PN16 / PN25-40 (kg)	17 / 19	17 / 20,5	18 / 23	20,5 / 26	23 / 32	25,5 / 34,5	28,5 / 41,5	39,5 / 51,5	55 / 68	
DP 33	∅ A (mm)	300									
	...440 H (mm)	497	497	505	505	512	518	531	546	565	
	PN16 / PN25-40 (kg)	18,6 / 19,4	19,3 / 20,2	20,2 / 21,5	21,8 / 23,3	23,7 / 25,8	26,6 / 28,5	31,7 / 35,7	37,4 / 41,9	48 / 55	
	...441 H (mm)	682	682	690	690	681	683	767	779	795	
	PN16 / PN25-40 (kg)	23 / 25	23 / 26,5	24 / 29	26,5 / 32	29 / 38	31,5 / 40,5	34,5 / 47,5	45,5 / 57,5	61 / 74	
DP 34	∅ A (mm)	405									
	...440 H (mm)							666	681	680	
	PN16 / PN25-40 (kg)							61,7 / 65,7	67,4 / 71,9	78 / 85	
	...441 H (mm)							902	914	930	
	PN16 / PN25-40 (kg)							64,5 / 77,5	75,5 / 87,5	91 / 104	

Autres dimensions: cf page 13.

Commande manuelle

Type d'actionneur	DP 32	DP 33	DP 34
∅ D1 (mm)	225	300	400
H1 (mm)	270	284	442
Poids (kg)	5	8	17

Autres caractéristiques techniques de l'actionneur: cf. fiche technique DP32-34T.

Pressions de fermeture max. admissibles avec sens d'écoulement opposé au sens de fermeture du clapet et avec $P_2 = 0$
Fermeture par ressorts (Respecter les limites dictées par le PN, cf. p. 13. Exécution des clapets sel. „Sélection de robinet de réglul.“, v. annexe techn.)

DN	15	20	25	32	40	50	65	80	100			
Ø du siège (mm)	21	21	27	31	41	51	66	81	101			
valeurs Kvs standard	4	6,3	10	16	25	40	63	100	160			
valeurs Kvs réduites ¹⁾	2,5	4; 2,5	6,3	10	16	25	40	63	100			
course (mm)	20						30					
Actionneur DP 32	0,2-1,0	1,2	I.	5,5	5,5	2,6	1,6					
			II.	2,3	2,3							
			III.									
	0,4-1,2	1,4	I.	18,6	18,6	10,7	7,8	3,9	2,2			
			II.	15,4	15,4	8,7	6,2	3	1,6			
			III.	8,6	8,6	7,1	5	1,7				
	0,8-2,4	2,7	I.	40	40	26,8	20,1	11	6,8	3,7	2,2	1,2
			II.	40	40	24,8	18,6	10,2	6,3	3,2	1,9	1
			III.	26,4	26,4	23,2	17,3	8,9	5,4	2,9	1,7	
	1,5-2,5	2,8	I.			40	40	23,5	15			
			II.			40	40	22,7	14,4			
			III.	40	40	40	38,9	21,4	13,6			
	2,0-3,3	3,6	I.					32,5	20,8			
			II.					31,6	20,2			
			III.				40	30,3	19,4			
Actionneur DP 33	0,2-1,0	1,2	I.	13,3 ^{c)}	13,3 ^{c)}	7,4 ^{c)}	5,2 ^{c)}	2,4 ^{c)}	1,2 ^{c)}			
			II.	10,1 ^{c)}	10,1 ^{c)}	5,4 ^{c)}	3,7 ^{c)}	1,5 ^{c)}				
			III.	5 ^{a)}	5 ^{a)}	3,8 ^{a)}	2,5 ^{a)}					
	0,4-1,2	1,4	I.	34,2 ^{c)}	34,2 ^{c)}	20,2 ^{c)}	15,1 ^{c)}	8,1 ^{c)}	4,9 ^{c)}	2,5	1,4	
			II.	31 ^{c)}	31 ^{c)}	18,3 ^{c)}	13,6 ^{c)}	7,3 ^{c)}	4,4 ^{c)}	2,1	1,1	
			III.	19,1 ^{a)}	19,1 ^{a)}	16,6 ^{a)}	12,3 ^{a)}	5,9 ^{a)}	3,5 ^{a)}	1,8 ^{a)}		
	0,8-2,4	2,7	I.	40 ^{a)}	40 ^{a)}	40 ^{a)}	34,7 ^{a)}	19,5 ^{a)}	12,3 ^{a)}	7	4,4	2,6
			II.	40 ^{a)}	40 ^{a)}	40 ^{a)}	33,2 ^{a)}	18,6 ^{a)}	11,8 ^{a)}	6,5	4,1	2,4
			III.	40	40	40	31,9	17,3	10,9	6,2	3,9	2,3
	1,5-3,0	3,3	I.						14,8	9,6	6	
			II.						14,3	9,3	5,8	
			III.						14	9,1	5,7	
	1,7-2,7	3,1	I.				40 ^{a)}	40 ^{a)}	29 ^{a)}			
			II.				40 ^{a)}	40 ^{a)}	28,4 ^{a)}			
			III.				40	40	27,6			
2,0-4,0	4,5	I.						20,3	13,3	8,4		
		II.						19,9	12,9	8,2		
		III.						19,6	12,8	8,1		
2,3-3,7	4,5	I.					40					
		II.					39,5					
		III.					38,6					
Actionneur DP 34	0,2-1,0	1,2	I.					2,5 ^{b)}	1,5 ^{b)}			
			II.					2,1 ^{b)}	1,2 ^{b)}			
			III.					1,8 ^{e)}	1 ^{e)}			
	0,4-1,2	1,4	I.					7 ^{b)}	4,4 ^{b)}	2,7 ^{b)}		
			II.					6,6 ^{b)}	4,1 ^{b)}	2,5 ^{b)}		
			III.					6,3 ^{d)}	3,9 ^{d)}	2,3 ^{d)}		
	0,8-2,4	2,7	I.					16	10,4	6,5		
			II.					15,5	10,1	6,3		
			III.					15,2 ^{b)}	9,9 ^{b)}	6,2 ^{b)}		
	2,1-3,0	3,3	I.					40	29,7	19		
			II.					40	29,4	18,8		
			III.					40 ^{a)}	29,2 ^{a)}	18,7 ^{a)}		
	2,4-3,6	4,5	I.						34,2	21,9		
			II.						33,9	21,7		
			III.									

I. Fig. 440: garniture d'étanchéité à chevrons en PTFE; **II. Fig. 440:** presse-étoupe en PTFE / graphite pur; **III. Fig. 441:** soufflet métallique d'étanchéité

Pression de réglage pour les actionneurs pneumatiques DP: max. admissible 6 bar

Limitation de la pression de réglage pour l'appareil de réglage: max. admissible a) 5 bar b) 4,5 bar c) 4 bar d) 3,5 bar e) 3 bar

¹⁾ Autres réductions de la valeur Kvs seulement possible avec le type Fig.445/446 (corps en acier inox avec bague de siège vissée).

Pressions de fermeture maxi autorisées consulter la fiche technique de Fig.445/446.

Pressions de fermeture max. admissibles avec sens d'écoulement opposé au sens de fermeture du clapet et avec $P_2 = 0$
Ouverture par ressorts (Respecter les limites dictées par le PN, cf. p. 13. Exécution des clapets sel. „Sélection de robinet de régl.“, v. annexe techn.)

DN			15	20	25	32	40	50	65	80	100			
∅ du siège	(mm)		21	21	27	31	41	51	66	81	101			
valeurs Kvs standard			4	6,3	10	16	25	40	63	100	160			
valeurs Kvs réduites ¹⁾			2,5	4; 2,5	6,3	10	16	25	40	63	100			
course	(mm)		20						30					
Actionneur DP 32	Pression de commande nécessaire (bar)	1,4	I.	18,6	18,6	10,7	7,8	3,9	2,2					
			II.	15,4	15,4	8,7	6,2	3	1,6					
			III.	8,6	8,6	7,1	5	1,7						
		2	I.	40	40	34,9	26,3	14,6	9,2	5	3,1	1,8		
			II.	40	40	32,9	24,8	13,7	8,6	4,6	2,8	1,6		
			III.	35,2	35,2	31,3	23,5	12,4	7,7	4,3	2,6	1,5		
		3	I.			40	40	32,5	20,8	12	7,8	4,8		
			II.			40	40	31,6	20,2	11,6	7,5	4,6		
			III.	40	40	40	40	30,3	19,4	11,3	7,3	4,5		
		4	I.					40	32,4	19	12,4	7,8		
			II.					40	31,8	18,6	12,1	7,6		
			III.					40	31	18,3	11,9	7,5		
		5	I.					40	32,4	19	12,4	7,8		
			II.					40	31,8	18,6	12,1	7,6		
			III.					40	31	18,3	11,9	7,5		
		6	I.					40	32,4	19	12,4	7,8		
			II.					40	31,8	18,6	12,1	7,6		
			III.					40	31	18,3	11,9	7,5		
		Actionneur DP 33	Pression de commande nécessaire (bar)	1,4	I.	34,2 ^{d)}	34,2 ^{d)}	20,2 ^{d)}	15,1 ^{d)}	8,1 ^{d)}	4,9 ^{d)}	2,5 ^{d)}	1,4 ^{d)}	
					II.	31 ^{d)}	31 ^{d)}	18,3 ^{d)}	13,6 ^{d)}	7,3 ^{d)}	4,4 ^{d)}	2,1 ^{d)}	1,1 ^{d)}	
					III.	19,1 ^{d)}	19,1 ^{d)}	16,6 ^{d)}	12,3 ^{d)}	5,9 ^{d)}	3,5 ^{d)}	1,8 ^{d)}		
				2	I.	40 ^{d)}	40 ^{d)}	40 ^{d)}	40 ^{d)}	25,2 ^{d)}	16 ^{d)}	9,2 ^{d)}	5,9 ^{d)}	3,6 ^{d)}
					II.	40 ^{d)}	40 ^{d)}	40 ^{d)}	40 ^{d)}	24,3 ^{d)}	15,5 ^{d)}	8,7 ^{d)}	5,6 ^{d)}	3,4 ^{d)}
					III.	40 ^{d)}	40 ^{d)}	40 ^{d)}	40 ^{d)}	23 ^{d)}	14,6 ^{d)}	8,4 ^{d)}	5,4 ^{d)}	3,3 ^{d)}
3	I.							40 ^{d)}	34,6 ^{d)}	20,3 ^{d)}	13,3 ^{d)}	8,4 ^{d)}		
	II.							40 ^{d)}	34 ^{d)}	19,9 ^{d)}	12,9 ^{d)}	8,2 ^{d)}		
	III.							40 ^{d)}	33,1 ^{d)}	19,6 ^{d)}	12,8 ^{d)}	8,1 ^{d)}		
4	I.							40 ^{c)}	31,4	20,6	13,1			
	II.							40 ^{c)}	31	20,3	12,9			
	III.							40 ^{a)}	30,7 ^{a)}	20,1 ^{a)}	12,8 ^{a)}			
5	I.							40	31,4	20,6	13,1			
	II.							40	31	20,3	12,9			
	III.							40 ^{a)}	30,7 ^{a)}	20,1 ^{a)}	12,8 ^{a)}			
6	I.							40	31,4	20,6	13,1			
	II.							40	31	20,3	12,9			
	III.							40 ^{a)}	30,7 ^{a)}	20,1 ^{a)}	12,8 ^{a)}			
Actionneur DP 34	Pression de commande nécessaire (bar)			1,4	I.						7 ^{b)}	4,4 ^{b)}	2,7 ^{b)}	
					II.						6,6 ^{b)}	4,1 ^{b)}	2,5 ^{b)}	
					III.						6,3 ^{e)}	3,9 ^{e)}	2,3 ^{e)}	
				2	I.							20,5 ^{b)}	13,3 ^{b)}	8,4 ^{b)}
					II.							20 ^{b)}	13 ^{b)}	8,2 ^{b)}
					III.							19,7 ^{e)}	12,9 ^{e)}	8,1 ^{e)}
		3	I.							40 ^{b)}	28,2 ^{b)}	18 ^{b)}		
			II.							40 ^{b)}	27,9 ^{b)}	17,8 ^{b)}		
			III.							40 ^{e)}	27,7 ^{e)}	17,7 ^{e)}		
		4	I.							40 ^{b)}	27,6 ^{b)}	17,6 ^{b)}		
			II.							40 ^{b)}	27,5 ^{b)}	17,5 ^{b)}		
			III.							40 ^{b)}	27,4 ^{b)}	17,4 ^{b)}		

I. Fig. 440: garniture d'étanchéité à chevrons en PTFE; **II. Fig. 440:** presse-étoupe en PTFE / graphite pur; **III. Fig. 441:** soufflet métallique d'étanchéité

Pression de réglage pour les actionneurs pneumatiques DP: max. admissible 6 bar
Limitation de la pression de réglage pour l'appareil de réglage: max. admissible a) 5 bar b) 4,5 bar c) 4 bar d) 3,5 bar e) 3 bar

¹⁾ Autres réductions de la valeur Kvs seulement possible avec le type Fig.445/446 (corps en acier inox avec bague de siège vissée)



Figure	PN16 - 12.440 / 12.441	PN16 - 22.440 / 22.441 PN25 - 23.440 / 23.441	PN25 - 34.440 / 34.441 PN40 - 35.440 / 35.441	PN40 - 55.440 / 55.441	
Pos.	Description	Matériau et codification du matériau			
1	Corps	EN-JL1040, EN-GJL-250	EN-JS1049, EN-GJS-400-18U-LT	GP240GH+N, 1.0619+N	GX5CrNiMo19-11-2, 1.4408
1.2	Bague de siège	X20Cr13+QT, 1.4021+QT	X20Cr13+QT, 1.4021+QT	X20Cr13+QT, 1.4021+QT ⁵⁾	--
3	Clapet *	X20Cr13+QT, 1.4021+QT			X6CrNiMoTi17-12-2, 1.4571
4	Manchon de serrage *	X10CrNi18-8, 1.4310			A4 - 70
7	Chapeau à traverse	EN-JL1040, EN-GJL-250	EN-JS1049, EN-GJS-400-18U-LT	GP240GH+N, 1.0619+N	GX5CrNiMo19-11-2, 1.4408
8	Douille de guidage	X20Cr13+QT, 1.4021+QT (trempé)			X6CrNiMoTi17-12-2, 1.4571
9	Joint plat*	Graphite pur avec âme en acier inoxydable, CrNi			
10	Goujons filetés	25CrMo4, 1.7218			A4 - 70
11	Ecrous hexagonaux	C35E, 1.1181			A4
12	Manchettes *	PTFE			
14	Rondelle *	X5CrNi18-10, 1.4301			
15	Ressort de pression*	X10CrNi18-8, 1.4310			
16	Douille *	PTFE renforcé			
17	Bague d'étanchéité *	Acier doux / cuivre			
18	Racleur *	PTFE renforcé			
19	Boulonnage *	X8CrNiS18-9, 1.4305			
20.1	Entretoise de soufflet	EN-JS1049, EN-GJS-400-18U-LT		GP240GH+N, 1.0619+N	GX5CrNiMo19-11-2, 1.4408
20.2	Chapeau à traverse	EN-JS1049, EN-GJS-400-18U-LT		GP240GH+N, 1.0619+N	GX5CrNiMo19-11-2, 1.4408
20.3	Ensemble tige/soufflet *	X20Cr13+QT, 1.4021+QT / X6CrNiTi18-10, 1.4541			X6CrNiMoTi17-12-2, 1.4571
20.4	Douille de guidage	X20Cr13+QT, 1.4021+QT (trempé)			X6CrNiMoTi17-12-2, 1.4571
20.5	Douille de guidage	X20Cr13+QT, 1.4021+QT (trempé)			X6CrNiMoTi17-12-2, 1.4571
20.6	Joint plat *	Graphite pur avec âme en acier inoxydable, CrNi			
20.7	Goujons filetés	25CrMo4, 1.7218			A4 - 70
20.8	Ecrous hexagonaux	C35E, 1.1181			A4
20.10	Anneau de garniture *	Graphite pur			
20.12	Rondelle *	X5CrNi18-10, 1.4301			
20.17	Boulonnage *	X8CrNiS18-9, 1.4305			
23	Anneau de garniture *	PTFE ou graphite pur			
25	Boulonnage *	X8CrNiS18-9, 1.4305			

* pièces de rechange

⁵⁾ à partir de DN 65 1.4551**Lors de la commande, prière d'indiquer:**

- le numéro de figure
- le diamètre nominal (DN)
- la pression nominale (PN)
- le matériau du corps
- le modèle de clapet
- valeur Kvs
- la courbe caractéristique
- l'étanchéité de la tige
- le type d'actionneur
- les éventuels versions spéciales et accessoires

Exemple:

Figure 35.440; diamètre nominal DN 100; pression nominale PN40; matériau du corps 1.0619+N; clapet parabolique; kvs 160; égal pourcentage; étanchéité de tige: à chevron en PTFE; actionneur ARI-PREMIO 5 kN.

03/11/2009

contact@lamoot-dari.fr

Tel: 03 20 72 20 32

Fax: 03 20 89 19 79

Dimensions en mm
Poids en kg
Pressions en barg (surpression)
1 bar $\hat{=}$ 10⁵ Pa $\hat{=}$ 0,1 MPa
Kvs en m³/h
1Kvs $\hat{=}$ 0,85 Cv

Caractéristiques techniques des robinets

Type:	Robinet de régulation Fig. 440-441		Guidage:	Clapet parabolique: Guidage de tige Clapet à V renversé: Guidage de tige et siège
Diamètre nominal:	DN 15-100		Courbe caractéristique:	au choix: égal pourcentage ou linéaire
Pression nominale:	PN 16, PN 25, PN 40		Rapport de réglage:	• 50 : 1 à clapet parabolique • 30 : 1 à clapet à V renversé
Étanchéité de la tige: (cf. page 14)	Fig. 440 • Chevrons d'étanchéité en PTFE -10°C à +220°C • Presse-étoupe en PTFE -10°C à +250°C • Presse-étoupe en graphite pur -10°C à +450°C Fig. 441 • Soufflet en acier inoxydable avec presse-étoupe de sécurité -60°C à +450°C		Étanchéité: classe de fuite siège / clapet	• métal / métal - classe de fuite IV selon DIN EN 1349 ou IEC 60534 • métal / PTFE - classe de fuite VI selon DIN EN 1349 ou IEC 60534
Matériau du corps:	EN-JL1040 PN16 Fig. 12.440 / 12.441 EN-JS1049 PN16 Fig. 22.440 / 22.441 EN-JS1049 PN25 Fig. 23.440 / 23.441 1.0619+N PN25 Fig. 34.440 / 34.441 1.0619+N PN40 Fig. 35.440 / 35.441 1.4408 PN40 Fig. 55.440 / 55.441 Autres matériaux et exécutions sur demande		Extrait de domaines d'utilisation possibles:	Fig.440 • Eau de refroidissement • Saumure de refroidissement • Eau chaude • Eau surchauffée • Vapeur d'eau • Gaz Fig.441 • Réfrigérants • Eau de refroidissement • Eau chaude • Eau surchauffée • Huile caloporteur • Vapeur d'eau • Gaz - autres domaines d'utilisation sur demande -
Clapet: (cf. page 14)	Standard: • Clapet parabolique à étanchéité métal/métal Exécution spéciale au choix: • Clapet parabolique à étanchéité souple en PTFE (maxi. 200°C) • Clapet à V renversé, à étanchéité métal • Clapet parabolique à système d'équilibrage, à étanchéité métal/métal, Étanchéité de l'obturateur équilibré: PTFE avec ressort en acier inoxydable (maxi. 200°C)			

Caractéristiques techniques de l'actionneur: consulter la fiche technique de l'actionneur correspondant.

Tableau des caractéristiques pressions / températures

Tenir compte de la réglementation technique.

selon DIN EN 1092-2		Température								
Matériau	PN	-60°C à <-10°C*	-10°C à 120°C	150°C	200°C	250°C	300°C	350°C	400°C	450°C
EN-JL1040	16	---	16 bar	14,4 bar	12,8 bar	11,2 bar	9,6 bar	---	---	---
EN-JS1049	16	sur demande	16 bar	15,5 bar	14,7 bar	13,9 bar	12,8 bar	11,2 bar	---	---
	25	sur demande	25 bar	24,3 bar	23 bar	21,8 bar	20 bar	17,5 bar	---	---

selon DIN EN 1092-1		Température									
Matériau	PN	-60°C à <-10°C	-10°C à 50°C	100°C	150°C	200°C	250°C	300°C	350°C	400°C	450°C
1.0619+N	25	18,7 bar	25 bar	23,3 bar	21,7 bar	19,4 bar	17,8 bar	16,1 bar	15 bar	14,4 bar	13,9 bar
	40	30 bar	40 bar	37,3 bar	34,7 bar	30,2 bar	28,4 bar	25,8 bar	24 bar	23,1 bar	22,2 bar
1.4408	40	40 bar	40 bar	37,3 bar	33,8 bar	31,1 bar	29,3 bar	27,6 bar	26,7 bar	25,6 bar	---

Des valeurs intermédiaires des pressions de service maxi.admissibles ne doivent être calculées par interpolation linéaire entre la valeur de température immédiatement inférieure et supérieure.

* Robinet à tête allongée, vis et écrous en A4-70 (à températures en dessous -10°C)

Les robinets ARI en EN-JL1040 ne sont pas agréés pour une utilisation dans les installations selon TRD 110.

Il existe une autorisation de fabrication selon TRB 801 n° 45 (EN-JL1040 n'est pas autorisé selon TRB 801 n° 45).

Dimensions des robinets

Longueur face à face FTF série 1 selon DIN EN 558-1 (DIN 3202-1 série F1)

DN		15	20	25	32	40	50	65	80	100
L	(mm)	130	150	160	180	200	230	290	310	350

Dimensions des brides

Brides selon DIN EN 1092-1 / -2 (Alésages de bride/ tolérances d'épaisseur sel. DIN 2533/2544/2545)

DN		15	20	25	32	40	50	65	80	100
PN 16	∅ D (mm)	95	105	115	140	150	165	185	200	220
	∅ K (mm)	65	75	85	100	110	125	145	160	180
	n x ∅ d1 (mm)	4 x 14	4 x 14	4 x 14	4 x 18	4 x 18	4 x 18	4 x 18	8 x 18	8 x 18
PN 25	∅ D (mm)	95	105	115	140	150	165	185	200	235
	∅ K (mm)	65	75	85	100	110	125	145	160	190
	n x ∅ d1 (mm)	4 x 14	4 x 14	4 x 14	4 x 18	4 x 18	4 x 18	8 x 18	8 x 18	8 x 22
PN 40	∅ D (mm)	95	105	115	140	150	165	185	200	235
	∅ K (mm)	65	75	85	100	110	125	145	160	190
	n x ∅ d1 (mm)	4 x 14	4 x 14	4 x 14	4 x 18	4 x 18	4 x 18	8 x 18	8 x 18	8 x 22

Étanchéités de tige

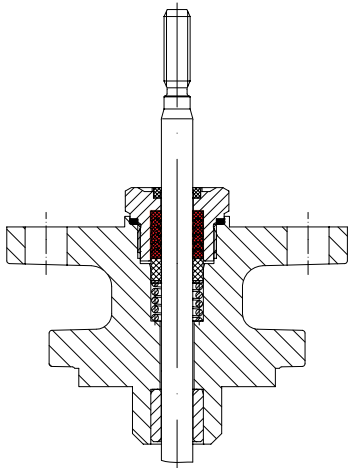

Garniture d'étanchéité à chevrons en PTFE comprimée par ressort

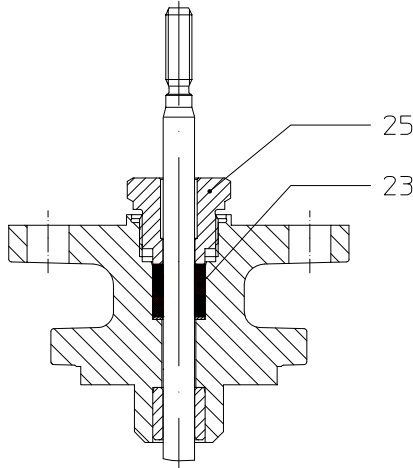

Presse-étoupe en PTFE / graphite pur

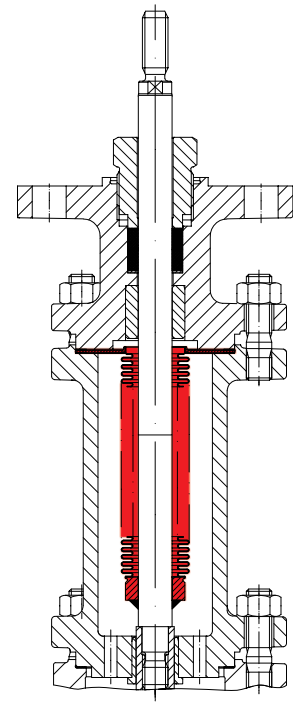

Soufflet métallique avec presse-étoupe de sécurité

Modèles de corps

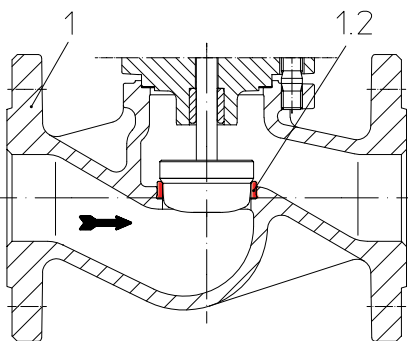

Corps avec bague de siège laminée (engagée au laminage) (EN-JL1040, EN-JS1049)

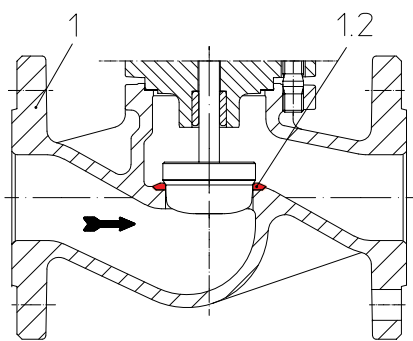

Corps avec siège soudée (1.0619+N)

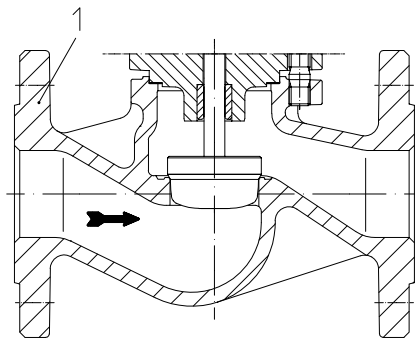

Corps avec siège façonné au tour (1.4408)

Modèles de clapet

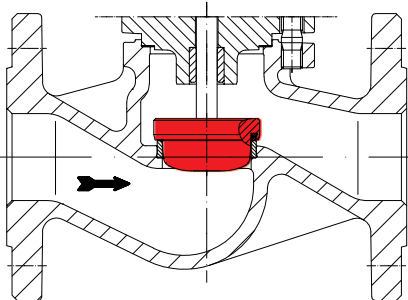

Clapet parabolique avec garniture en PTFE

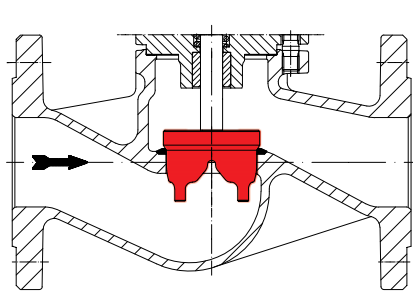

Clapet à V renversé avec guidage de tige et de siège

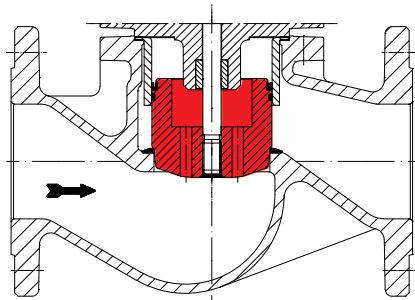

Clapet parabolique avec système d'équilibrage



Technique d'avenir.
 ROBINETTERIE ALLEMANDE DE QUALITÉ