

**Robinet de régulation à passage droit****DN 300 - 500****STEVI® 425 / 426****Servomoteur AUMA SAR avec LE**

- Servomoteur à couple de manœuvre élevé
- Indice de protection IP 67
- 2 limiteurs de couple
- 2 contacts de fin de course
- Commande manuelle de secours
- Protection thermique du moteur de série
- Accessoires supplémentaires livrables (par exemple: potentiomètre)
- Version antidéflagrante possible
- Unité linéaire blindée

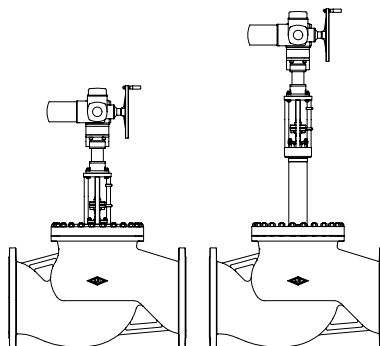

Page 2

**STEVI® 425 / 426****Actionneur pneumatique DP**

- Actionneur réversible
- Actionneur à membrane déroulante
- Pression de commande maximale 6 bar
- Tige protégée par soufflet
- Joint torique d'étanchéité sans entretien avec guidage flexible
- Montage d'accessoires selon DIN IEC 60534-6

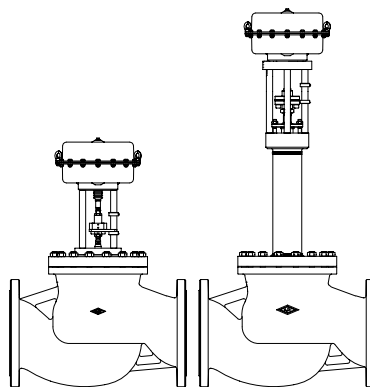

Page 8

**Caractéristiques:**

- Sans entretien pour étanchéité en EPDM et à soufflet
- Tige poli
- Valeurs Kvs réductibles
- Rapport de réglage 30 : 1
- Soufflet à triple paroi
- Indicateur mécanique de position



(Matériau et numéro de figure, voir les caractéristiques techniques des robinets ou la nomenclature.)

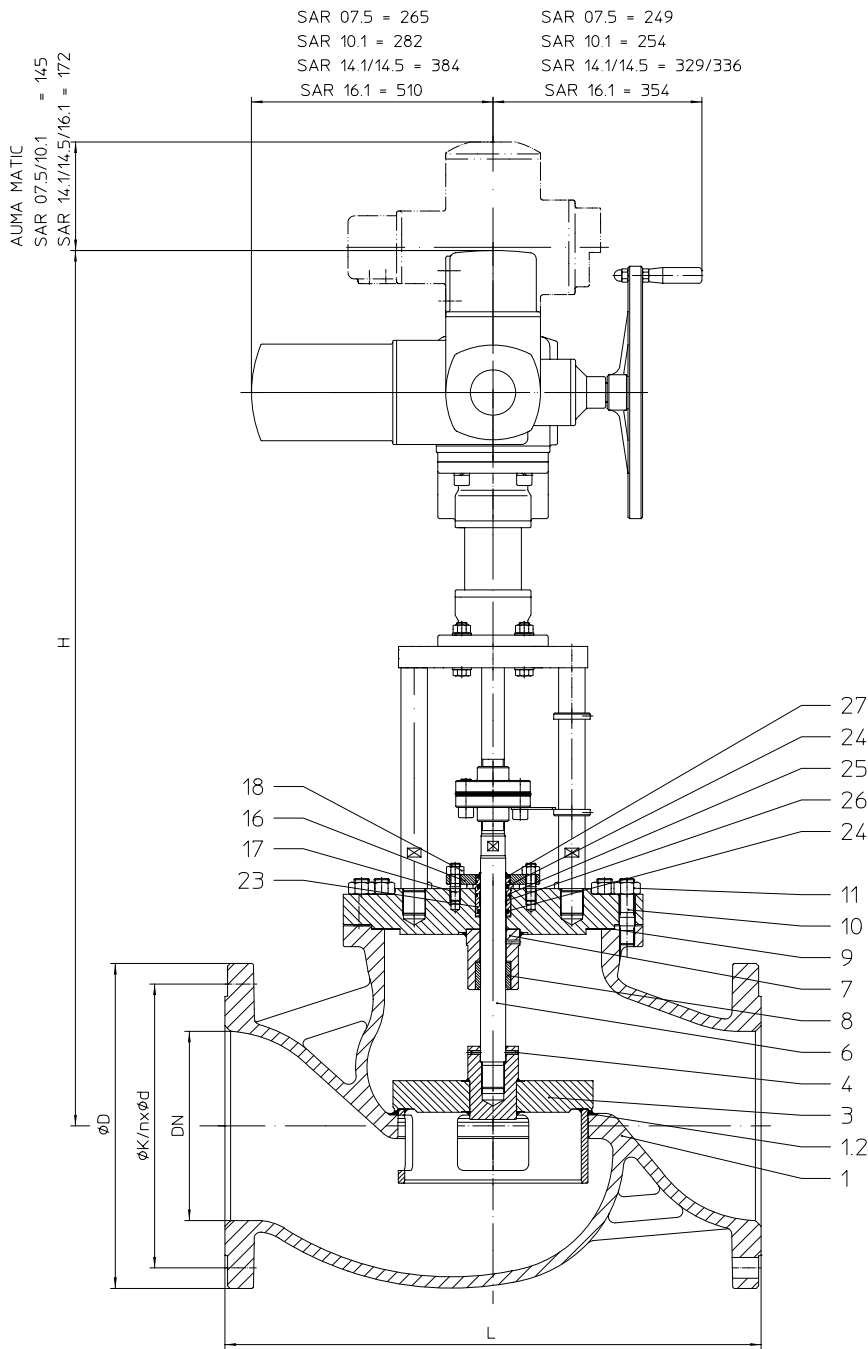

**Fig. 425**

**Hauteurs et poids**

DN		300	350	400	500	
...425	H (mm)	1223	1281	1316		
	SA 07.5 avec LE 25.1	PN16/PN25-40 (kg)	498 / 518	672 / 752	994 / 1054	
	H (mm)	1280	1338	1533	1621	
	SA 10.1 avec LE 50.1	PN16/PN25-40 (kg)	506 / 526	680 / 760	1002 / 1062	1513 / 1564
	H (mm)	1468	1526	1561	1649	
	SA 14.1 avec LE 70.1	PN16/PN25-40 (kg)	563 / 583	736 / 816	1059 / 1119	1570 / 1621
	H (mm)	1468	1526	1561	1649	
	SA 14.5 avec LE 100.1	PN16/PN25-40 (kg)	565 / 585	738 / 818	1061 / 1121	1572 / 1623
H (mm)	1477	1635	1690	1778		
SA 16.1 avec LE 200.1	PN16/PN25-40 (kg)	617 / 637	790 / 870	1113 / 1173	1624 / 1675	

Autres dimensions: cf page 9.

(Pour l'exécution avec AUMA SAR Ex, encombrements en hauteur différents.)

**Pressions de fermeture max. admissibles** avec sens d'écoulement opposé au sens de fermeture du clapet et avec  $P_2 = 0$   
 (Respecter les limites dictées par le PN, cf. page 9. Exécution des clapets selon „Sélection de robinet de régulation“, voir annexe technique.)

**Fig. 425**

DN		300			350			400			500		
valeurs Kvs standard <sup>3)</sup>	∅ du siège (mm)			301			351			380			480
	valeur Kvs			1500			1800			2500			4000
	course (mm)			90			120			140			140
valeurs Kvs réduites <sup>3)</sup>	∅ du siège (mm)	200	250		250	301		301	351		351	380	
	valeur Kvs	630	1000		1000	1500		1500	1800		1800	2500	
	course (mm)	65	65		65	90		90	120		120	140	
Servomoteur <sup>1)</sup> <b>AUMA SAR 07.5 avec LE 25.1</b>	pression de fermeture (bar) I./II.	6,4	4	2,2	4	2,2	1,5	2,2	1,5		1,5		
	pression différentielle (bar)	3,3	2,1	1,4	2,1	1,4	1	1,4	1		1		
	couple (Nm)	60			60			60			60		
	temps de manoeuvre <sup>2)</sup> (s)	71		68	71	68	65	68	65		65		
	vitesse de sortie (min <sup>-1</sup> )	11		16	11	16	22	16	22		22		
Servomoteur <sup>1)</sup> <b>AUMA SAR 10.1 avec LE 50.1</b>	pression de fermeture (bar) I./II.	11	7	4,1	7	4,1	3	4,1	3	2,5	3	2,5	1,5
	pression différentielle (bar)	5,6	3,6	2,4	3,6	2,4	1,8	2,4	1,8	1,5	1,8	1,5	1
	couple (Nm)	120			120			120			120		
	temps de manoeuvre <sup>2)</sup> (s)	59		56	59	56	55	56	55	64	55	64	
	vitesse de sortie (min <sup>-1</sup> )	11		16	11	16	22	16	22		22		
Servomoteur <sup>1)</sup> <b>AUMA SAR 14.1 avec LE 70.1</b>	pression de fermeture (bar) I./II.	19,3	12,3	7,7	12,3	7,7	5,6	7,7	5,6	4,8	5,6	4,8	2,9
	pression différentielle (bar)	9,3	6	4	6	4	3	4	3	2,5	3	2,5	1,6
	couple (Nm)	250			250			250			250		
	temps de manoeuvre <sup>2)</sup> (s)	70			70		64	70	64	55	64	55	
	vitesse de sortie (min <sup>-1</sup> )	8		11	8	11	16	11	16	22	16	22	
Servomoteur <sup>1)</sup> <b>AUMA SAR 14.5 avec LE 100.1</b>	pression de fermeture (bar) I./II.	39,3	25,2	16,3	25,2	16,3	12	16,3	12	10,2	12	10,2	6,3
	pression différentielle (bar)	15,8	10,1	6,7	10,1	6,7	5	6,7	5	4,3	5	4,3	2,7
	couple (Nm)	500			500			500			500		
	temps de manoeuvre <sup>2)</sup> (s)	70			70		64	70	64	55	64	55	
	vitesse de sortie (min <sup>-1</sup> )	8		11	8	11	16	11	16	22	16	22	
Servomoteur <sup>1)</sup> <b>AUMA SAR 16.1 avec LE 200.1</b>	pression de fermeture (bar) I./II.	40	40	28,2	40	28,2	20,8	28,2	20,8	17,8	20,8	17,8	11,1
	pression différentielle (bar)	27	17,3	11,5	17,3	11,5	8,5	11,5	8,5	7,3	8,5	7,3	4,6
	couple (Nm)	1000			1000			1000			1000		
	temps de manoeuvre <sup>2)</sup> (s)	61			61		56	61	56	66	56	66	
	vitesse de sortie (min <sup>-1</sup> )	8		11	8	11	16	11	16		16		

**I. Fig. 425:** joint d'étanchéité en EPDM;**II. Fig. 425:** presse-étoupe en PTFE / graphite pur

<sup>1)</sup> Tension moteur: 400 V 50 Hz triphasé  
 (autres tensions sur demande)

Autres caractéristiques techniques du servomoteur: cf. tarif.

<sup>2)</sup> Les temps de manoeuvre indiqués concernent la fréquence 50 Hz.

<sup>3)</sup> Sauf pour clapet perforé (illustration page 10). Valeurs Kvs selon „Sélection de robinet de régulation“, voir annexe technique.



(Matériau et numéro de figure, voir les caractéristiques techniques des robinets ou la nomenclature.)

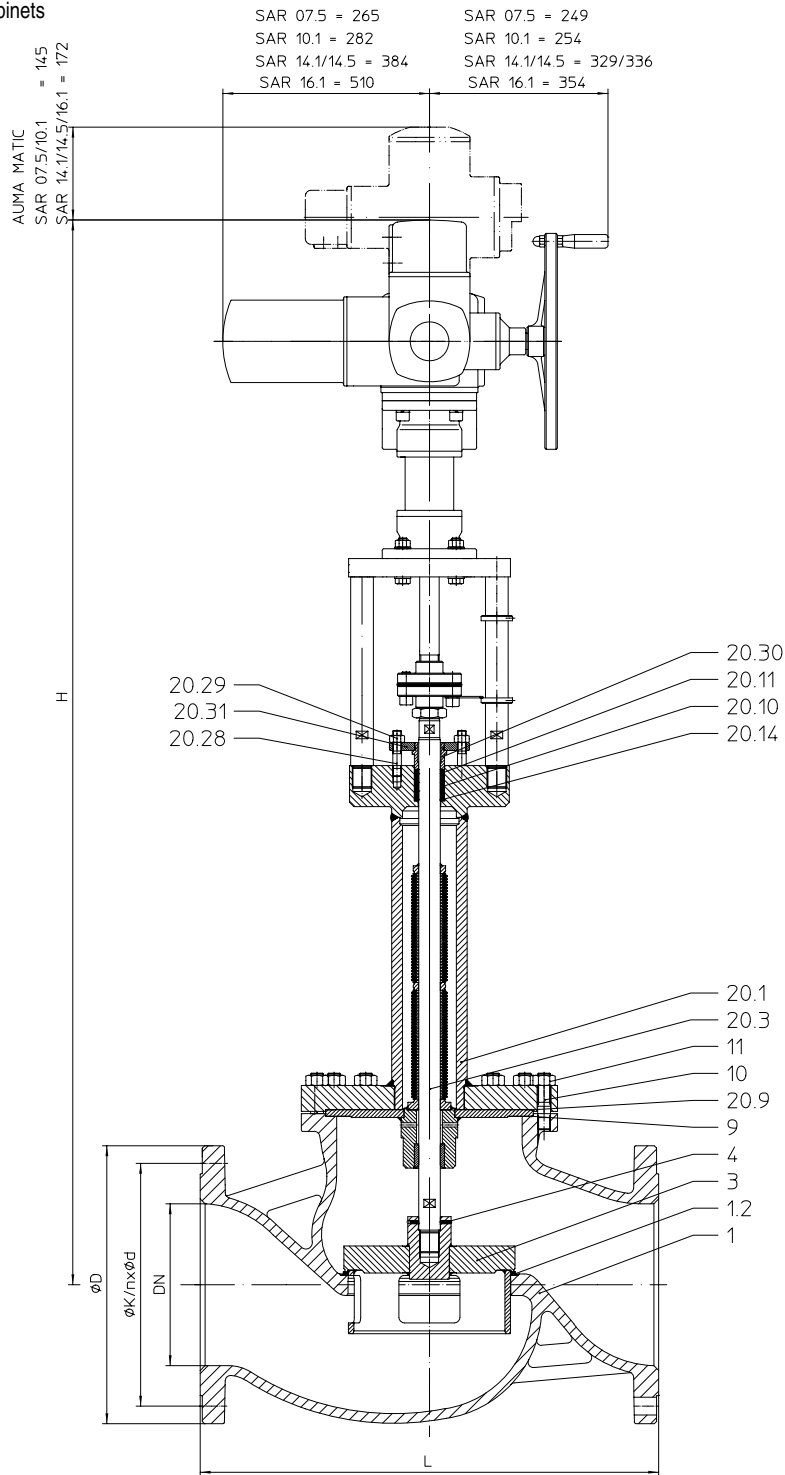

**Fig. 426**

**Hauteurs et poids**

DN		300	350	400	500	
...426	H	(mm)	1809	1892	1902	
	SA 07.5 avec LE 25.1	PN16/PN25-40 (kg)	575 / 595	751 / 831	1009 / 1069	
	H	(mm)	1866	1949	2119	2047
	SA 10.1 avec LE 50.1	PN16/PN25-40 (kg)	583 / 603	759 / 839	1017 / 1077	1533 / 1584
	H	(mm)	2054	2137	2147	2235
	SA 14.1 avec LE 70.1	PN16/PN25-40 (kg)	640 / 660	816 / 896	1074 / 1134	1590 / 1641
	H	(mm)	2054	2137	2147	2235
	SA 14.5 avec LE 100.1	PN16/PN25-40 (kg)	642 / 662	818 / 898	1076 / 1136	1592 / 1643
H	(mm)	2063	2246	2276	2344	
SA 16.1 avec LE 200.1	PN16/PN25-40 (kg)	694 / 714	870 / 950	1128 / 1188	1644 / 1695	

Autres dimensions: cf page 9.

(Pour l'exécution avec AUMA SAR Ex, encombrements en hauteur différents.)

**Pressions de fermeture max. admissibles** avec sens d'écoulement opposé au sens de fermeture du clapet et avec  $P_2 = 0$   
 (Respecter les limites dictées par le PN, cf. page 9. Exécution des clapets selon „Sélection de robinet de régulation“, voir annexe technique.)

Fig. 426

DN		300			350			400		500		
valeurs Kvs standard <sup>3)</sup>	∅ du siège (mm)			301			351		380		480	
	valeur Kvs			1500			1800		2500		4000	
	course (mm)			90			120		140		140	
valeurs Kvs réduites <sup>3)</sup>	∅ du siège (mm)	200	250		250	301		301	351		351	380
	valeur Kvs	630	1000		1000	1500		1500	1800		1800	2500
	course (mm)	65	65		65	90		90	120		120	140
Servomoteur <sup>1)</sup> <b>AUMA SAR 07.5 avec LE 25.1</b>	pression de fermeture (bar)	6,4	4	2,2	4	2,2	1,5	2,2	1,5		1,5	
	pression différentielle (bar)	3,3	2,1	1,4	2,1	1,4	1	1,4	1		1	
	couple (Nm)	60			60			60			60	
	temps de manoeuvre <sup>2)</sup> (s)	71		68	71	68	65	68	65		65	
	vitesse de sortie (min <sup>-1</sup> )	11		16	11	16	22	16	22		22	
Servomoteur <sup>1)</sup> <b>AUMA SAR 10.1 avec LE 50.1</b>	pression de fermeture (bar)	11	7	4,1	7	4,1	3	4,1	3		3	
	pression différentielle (bar)	5,6	3,6	2,4	3,6	2,4	1,8	2,4	1,8		1,8	
	couple (Nm)	120			120			120			120	
	temps de manoeuvre <sup>2)</sup> (s)	59		56	59	56	55	56	55		55	
	vitesse de sortie (min <sup>-1</sup> )	11		16	11	16	22	16	22		22	
Servomoteur <sup>1)</sup> <b>AUMA SAR 14.1 avec LE 70.1</b>	pression de fermeture (bar)	19,3	12,3	7,7	12,3	7,7	5,6	7,7	5,6		5,6	
	pression différentielle (bar)	9,3	6	4	6	4	3	4	3		3	
	couple (Nm)	250			250			250			250	
	temps de manoeuvre <sup>2)</sup> (s)	70			70		64	70	64		64	
	vitesse de sortie (min <sup>-1</sup> )	8		11	8	11	16	11	16		16	
Servomoteur <sup>1)</sup> <b>AUMA SAR 14.5 avec LE 100.1</b>	pression de fermeture (bar)	39,3	25,2	16,3	25,2	16,3	12	16,3	12		12	
	pression différentielle (bar)	15,8	10,1	6,7	10,1	6,7	5	6,7	5		5	
	couple (Nm)	500			500			500			500	
	temps de manoeuvre <sup>2)</sup> (s)	70			70		64	70	64		64	
	vitesse de sortie (min <sup>-1</sup> )	8		11	8	11	16	11	16		16	
Servomoteur <sup>1)</sup> <b>AUMA SAR 16.1 avec LE 200.1</b>	pression de fermeture (bar)	40	40	28,2	40	28,2	20,8	28,2	20,8		20,8	
	pression différentielle (bar)	27	17,3	11,5	17,3	11,5	8,5	11,5	8,5		8,5	
	couple (Nm)	1000			1000			1000			1000	
	temps de manoeuvre <sup>2)</sup> (s)	61			61		56	61	56		56	
	vitesse de sortie (min <sup>-1</sup> )	8		11	8	11	16	11	16		16	

Les pressions de fermeture s'appliquent à soufflet.

<sup>1)</sup> Tension moteur: 400 V 50 Hz triphasé  
 (autres tensions sur demande)

Autres caractéristiques techniques du servomoteur: cf. tarif.

<sup>2)</sup> Les temps de manoeuvre indiqués concernent la fréquence 50 Hz.

<sup>3)</sup> Sauf pour clapet perforé (illustration page 10). Valeurs Kvs selon „Sélection de robinet de régulation“, voir annexe technique.

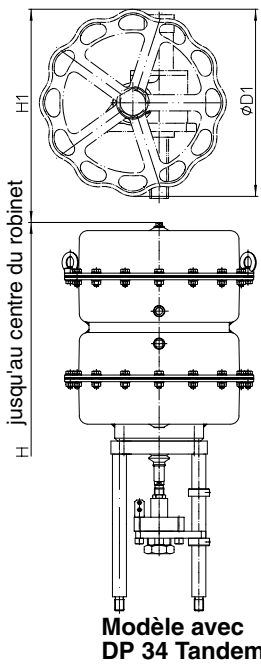

(Matériau et numéro de figure, voir les caractéristiques techniques des robinets ou la nomenclature.)

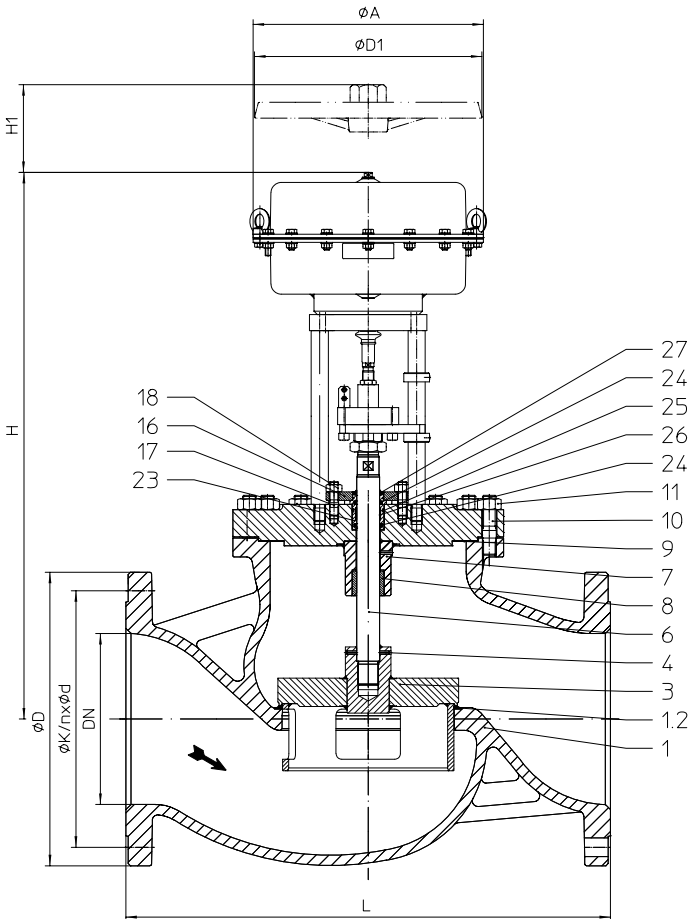

Fig. 425

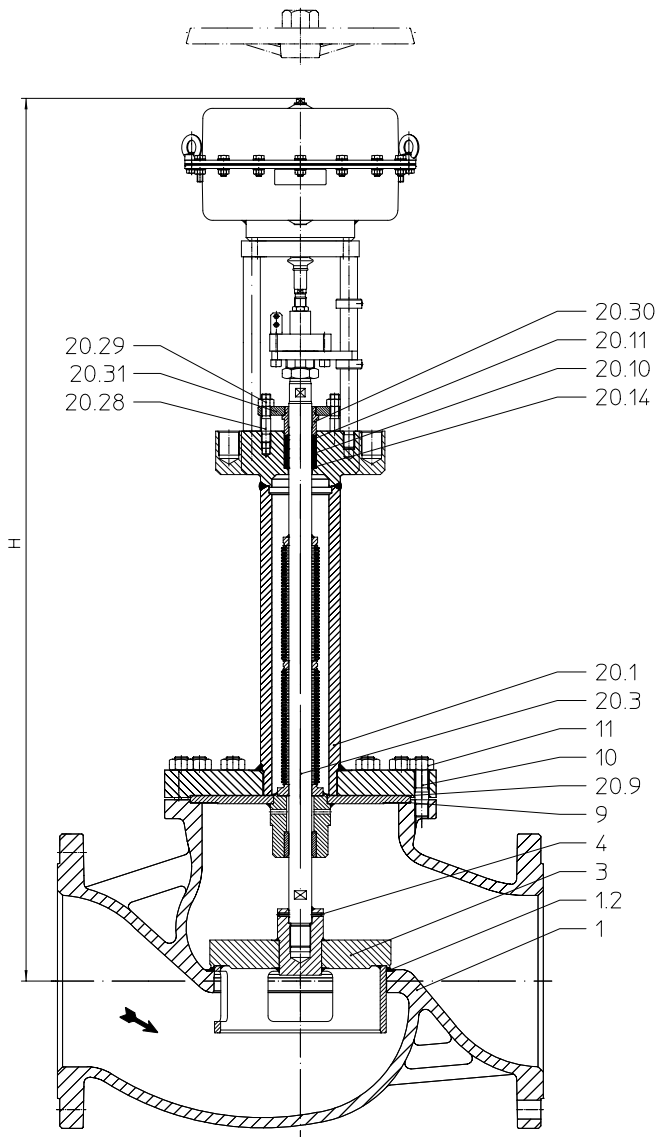

Fig. 426

**Hauteurs et poids**

DN		300	350	300	350
<b>Type d'actionneur</b>		<b>DP 34</b>		<b>DP 34 Tandem</b>	
$\phi A$	(mm)	405			
...425	H (mm)	960	1018	1213	1271
	PN16 / PN25-40 (kg)	507 / 527	681 / 761	578 / 598	752 / 832
...426	H (mm)	1546	1629	1799	1882
	PN16 / PN25-40 (kg)	585 / 605	760 / 840	656 / 676	831 / 911

Autres dimensions: cf page 9.

**Commande manuelle**

Actionneur		DP 34	DP 34 Tandem
$\phi D1$	(mm)	400	400
H1	(mm)	470	630
Poids	(kg)	17	41

Autres caractéristiques techniques de l'actionneur: cf. fiche technique DP32-34T.

**Pressions de fermeture max. admissibles** avec sens d'écoulement opposé au sens de fermeture du clapet et avec  $P_2 = 0$   
 (Respecter les limites dictées par le PN, cf. page 9. Exécution des clapets selon „Sélection de robinet de régulation“, voir annexe technique.)

DN		300			350		
valeurs Kvs réduites <sup>1)</sup>	Ø du siège (mm)	200	250		250		
	valeur Kvs	360	1000		1000		
	course (mm)	65	65		65		
<b>Fermeture par ressorts</b>							
Actionneur DP 34	Signal de commande (bar)	1,00 - 2,00	Pression de commande nécessaire (bar)	2,3	1,7	1,0	1,0
		2,00 - 4,00		4,5	4,1	2,6	2,6
Actionneur DP 34 T	Signal de commande (bar)	0,40 - 1,20	Pression de commande nécessaire (bar)	1,4	1,2		
		1,00 - 2,00		2,3	4,1	2,6	2,6
		2,00 - 4,00		4,5	9	5,7	5,7
<b>Ouverture par ressorts</b>							
Actionneur DP 34			Pression de commande nécessaire (bar)	2	1,7	1	1
				3	4,1	2,6	2,6
				4	6,6	4,1	4,1
				5	9	5,7	5,7
				6	11,5	7,3	7,3
Actionneur DP 34 T			Pression de commande nécessaire (bar)	1,4	1,2		
				2	4,1	2,6	2,6
				3	9	5,7	5,7
				4	14	8,9	8,9
				5	18,9	12	12
6	23,8	15,2	15,2				
<b>Les pressions de fermeture s'appliquent aux variantes d'étanchéité de tige.</b>							
Pression de réglage pour les actionneurs pneumatiques DP:		max. admissible		6 bar			
Limitation de la pression de réglage pour l'appareil de réglage:		max. admissible		a) 5 bar			

<sup>1)</sup> Sauf pour clapet perforé (illustration page 10). Valeurs Kvs selon „Sélection de robinet de régulation“, voir annexe technique.

Figure	PN 25 - 34.425 / 34.426 PN 40 - 35.425 / 35.426	
Pos.	Description	Matériau et codification du matériau
1	Corps	GP240GH+N, 1.0619+N
1.2	Bague de siège	X20Cr13+QT, 1.4021+QT
3	Clapet *	P265 GH, 1.0425 + St 37-2 / G19 9 Nb Si, 1.4551
4	Manchon de serrage*	X12CrNi17-7, 1.4310
5	Boulonnage *	X20Cr13+QT, 1.4021+QT
6	Tige *	X20Cr13+QT, 1.4021+QT
7	Corps de presse-étoupe	P265 GH, 1.0425 + S235JR, 1.0037
8	Douille de guidage	X20Cr13+QT, 1.4021+QT
9	Joint plat*	graphite pur avec âme en acier inoxydable, CrNi
10	Goujons filetés	25CrMo4, 1.7218
11	Ecrous hexagonaux	C35E, 1.1181
12	Anneau de garniture *	PTFE ou graphite pur
14	Rondelle *	X5CrNi18-10, 1.4301
15	Bague de serrage*	X20Cr13+QT, 1.4021+QT
16	Bride de presse-étoupe	X20Cr13+QT, 1.4021+QT
17	Goujons filetés	25CrMo4, 1.7218
18	Ecrous hexagonaux	C35E, 1.1181
20.1	Entretoise de soufflet	P265 GH, 1.0425 / St / P250GH, 1.0460
20.3	Ensemble tige/soufflet *	X20Cr13+QT, 1.4021+QT / X6CrNiMoTi17-12-2, 1.4571
20.9	Joint plat*	graphite pur avec âme en acier inoxydable, CrNi
20.10	Anneau de garniture *	Graphite pur
20.11	Anneau de garniture *	Graphite pur
20.12	Rondelle *	X5CrNi18-10, 1.4301
20.28	Goujons filetés	25CrMo4, 1.7218
20.29	Ecrous hexagonaux	C35E, 1.1181
20.30	Bague de serrage*	X20Cr13+QT, 1.4021+QT
20.31	Bride de presse-étoupe	X20Cr13+QT, 1.4021+QT
21	Rallonge de tige *	X20Cr13+QT, 1.4021+QT
22	Manchon de serrage*	X12CrNi17-7, 1.4310
23	Guidage de tige *	X20Cr13+QT, 1.4021+QT
24	Bague d'étanchéité *	EPDM 70
25	Joint torique *	EPDM 70
26	Bande de guidage *	PTFE
27	Racleur *	NBR
31	Raccord de bride	EN-JS1049, EN-GJS-400-18U-LT
32	Boulon à six pans creux	8.8

\* pièces de rechange

**Lors de la commande, prière d'indiquer:**

- le numéro de figure
- le diamètre nominal (DN)
- la pression nominale (PN)
- le matériau du corps
- le modèle de clapet
- valeur Kvs
- la courbe caractéristique
- l'étanchéité de la tige
- le type d'actionneur
- les éventuels versions spéciales et accessoires

**Exemple:**

Figure 35.425; diamètre nominal DN 300; pression nominale PN 40; matériau du corps 1.0619+N; clapet à V renversé; Kvs 1000; égal pourcentage; garniture d'étanchéité en PTFE; DP 34, fermeture par ressorts par manque d'air, plage de tarage de ressort 2.0 - 4.0 bar.

Dimensions en mm  
Poids en kg  
Pressions en barg (surpression)  
1 bar  $\triangleq$  10<sup>5</sup> Pa  $\triangleq$  0,1 MPa  
Kvs en m<sup>3</sup>/h  
1Kvs  $\triangleq$  0,85 Cv

## Caractéristiques techniques des robinets

<b>Type:</b>	Robinet de régulation de série 425/426	<b>Guidage:</b>	• Clapet à V renversé guidage de tige et de siège
<b>Diamètre nominal:</b>	DN 300-500	<b>Courbe caractéristique:</b>	Égal pourcentage ou linéaire
<b>Pression nominale:</b>	PN 25, PN 40	<b>Rapport de réglage:</b>	• 30 : 1
<b>Étanchéité de la tige:</b> (cf. page 10)	Fig.425 • Joint d'étanchéité en EPDM 0°C à +130°C • Presse-étoupe en PTFE -10°C à +250°C • Presse-étoupe en graphite pur -10°C à +450°C Fig.426 • Soufflet en acier inoxydable avec presse-étoupe de sécurité -60°C à +450°C	<b>Étanchéité: classe de fuite siège / clapet</b>	• métal / métal - classe de fuite IV selon DIN EN 1349 ou IEC 50634 • métal / PTFE - classe de fuite IV selon DIN EN 1349 ou IEC 50634
<b>Matériau du corps:</b>	1.0619+N PN25 Fig. 34.425, 34.426 PN40 Fig. 35.425, 35.426 Autres matériaux et exécutions sur demande	<b>Extrait de domaines d'utilisation possibles:</b>	<b>Fig. 425</b> • Eau de refroidissement • Saumure de refroidissement • Eau chaude • Eau surchauffée • Vapeur • Gaz  <b>Fig. 426</b> • Réfrigérants • Eau de refroidissement • Eau chaude • Eau surchauffée • Fluide thermique • Vapeur • Gaz - autres domaines d'utilisation sur demande -
<b>Clapet:</b> (cf. page 10)	• Clapet à V renversé à étanchéité métal/métal  Exécution spéciale au choix: • Clapet à V renversé à étanchéité souple en PTFE (maxi. 200°C, sur demande) • Clapet perforé à étanchéité métal/métal • Clapet parabolique à système d'équilibrage (ou clapet perforé, à étanchéité métal/métal, Étanchéité de l'obturateur équilibré: PTFE avec ressort en acier inoxydable (maxi. 200°C)		

Autres caractéristiques techniques de l'actionneur: consulter la fiche technique de l'actionneur correspondant.

## Tableau des caractéristiques pressions / températures

Tenir compte de la réglementation technique.

selon DIN EN 1092-1		Température									
Matériau	PN	-60°C à <-10°C	-10°C à 50°C	100°C	150°C	200°C	250°C	300°C	350°C	400°C	450°C
1.0619+N	25	18,7 bar	25 bar	23,3 bar	21,7 bar	19,4 bar	17,8 bar	16,1 bar	15 bar	14,4 bar	13,9 bar
	40	30 bar	40 bar	37,3 bar	34,7 bar	30,2 bar	28,4 bar	25,8 bar	24 bar	23,1 bar	22,2 bar

Des valeurs intermédiaires des pressions de service maxi.admissibles ne doivent être calculées par interpolation linéaire entre la valeur de température immédiatement inférieure et supérieure.

\* Robinet à tête allongée, vis et écrous en A4-70 (à températures en dessous -10°C)

Il existe une autorisation de fabrication selon TRB 801 n° 45

## Dimensions des robinets

Longueur face à face FTF série 1 selon DIN EN 558-1 (DIN 3202-1 série F1)

DN		300	350	400	500
L	(mm)	850	980	1100	1350 (sel. norme d'usine ARI)

## Dimensions des brides

Brides selon DIN EN 1092-1 / -2 (Alésages de bride/ tolérances d'épaisseur sel. DIN 2533/2544/2545)

DN		300	350	400	500
PN 16	∅ D (mm)	460	520	580	715
	∅ K (mm)	410	470	525	650
	n x ∅ d1 (mm)	12 x 26	16 x 26	16 x 30	20 x 33
PN 25	∅ D (mm)	485	555	620	730
	∅ K (mm)	430	490	550	660
	n x ∅ d1 (mm)	16 x 30	16 x 33	16 x 36	20 x 36
PN 40	∅ D (mm)	515	580	660	755
	∅ K (mm)	450	510	585	670
	n x ∅ d1 (mm)	16 x 33	16 x 36	16 x 39	20 x 42

**Étanchéités de tige**

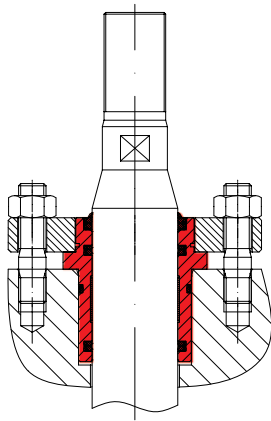

Joint en EPDM

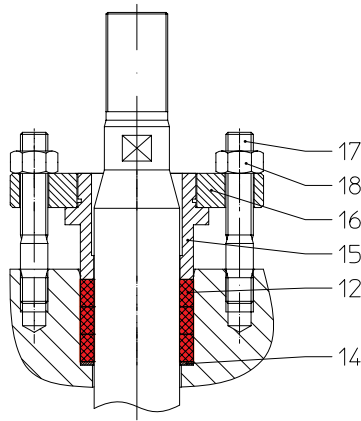

Pressé-étoupe en PTFE / graphite pur

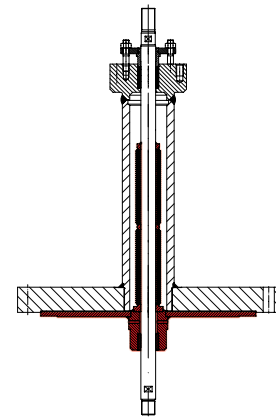

Soufflet métallique avec presse-étoupe de sécurité

**Modèles de clapet**

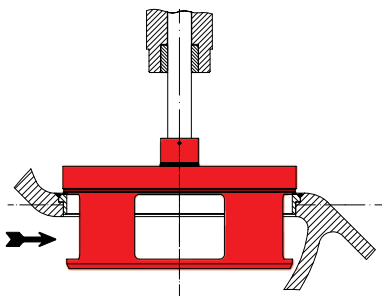

Clapet à V renversé  
 avec guidage de tige et de siège

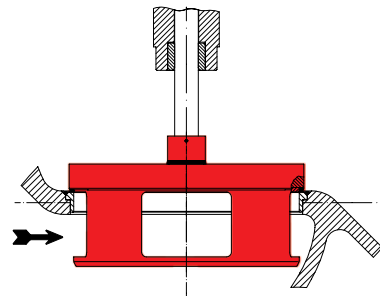

Clapet à V renversé avec étanchéité souple en PTFE  
 avec guidage de tige et de siège

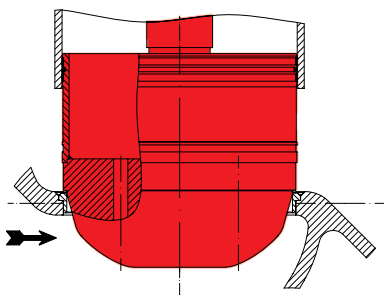

Clapet parabolique avec système d'équilibrage

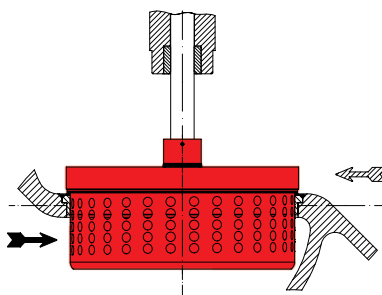

Clapet perforé avec guidage de tige et de siège  
 ➡ Sens d'écoulement pour gaz et vapeur afin de réduire le niveau sonore.  
 ➤ Sens d'écoulement pour liquides afin de réduire les cavitations.

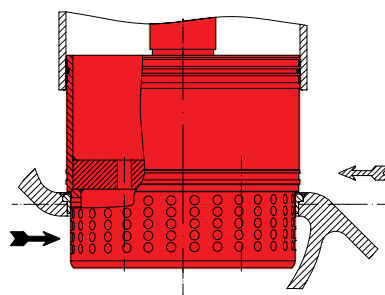

Clapet perforé avec système d'équilibrage  
 ➡ Sens d'écoulement pour gaz et vapeur afin de réduire le niveau sonore.  
 ➤ Sens d'écoulement pour les liquides afin de réduire les cavitations.

**... avec d'autres actionneurs**

(sur demande)

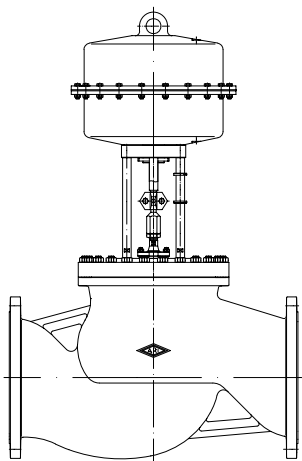

... avec actionneur pneumatique

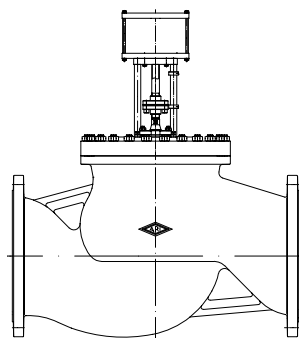

... avec actionneur hydraulique

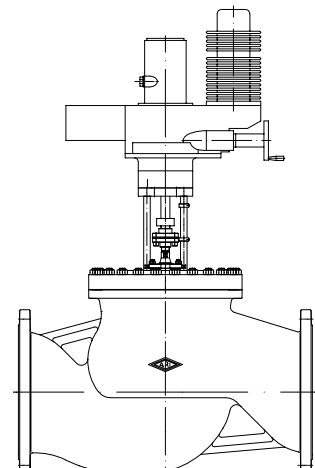

... avec actionneur électrique



**Technique d'avenir.**  
 ROBINETTERIE ALLEMANDE DE QUALITÉ