

## Robinsets de régulation 3 voies mélangeur ou diviseur DN 200 et 250

### STEVI® 423 / 463

#### Servomoteur ARI-PREMIO

- Servomoteur à couple de manœuvre élevé
- Indice de protection IP 65
- 2 limiteurs de couple
- 1 contact de fin de course
- Commande manuelle de secours
- Accessoires supplémentaires livrables (par exemple: potentiomètre)

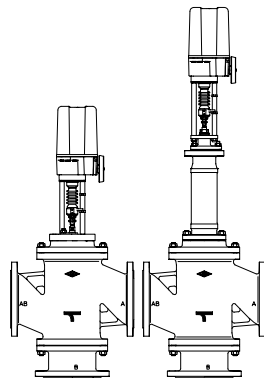

Page 2

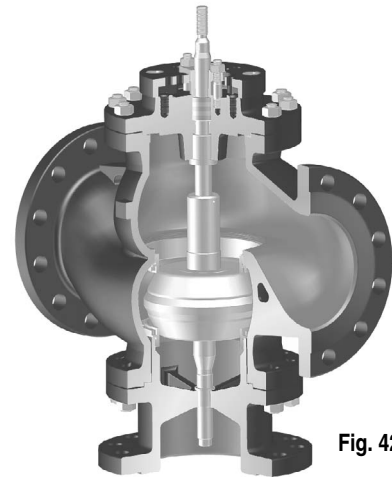
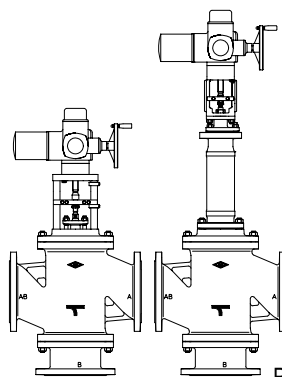

Fig. 423

### STEVI® 423 / 463

#### Servomoteur AUMA SAR

- Servomoteur à couple de manœuvre élevé
- Indice de protection IP 67
- 2 limiteurs de couple
- 2 contacts de fin de course
- Commande manuelle de secours
- Protection thermique du moteur de série
- Accessoires supplémentaires livrables (par exemple: potentiomètre)
- Version antidéflagrante livrable



Page 4

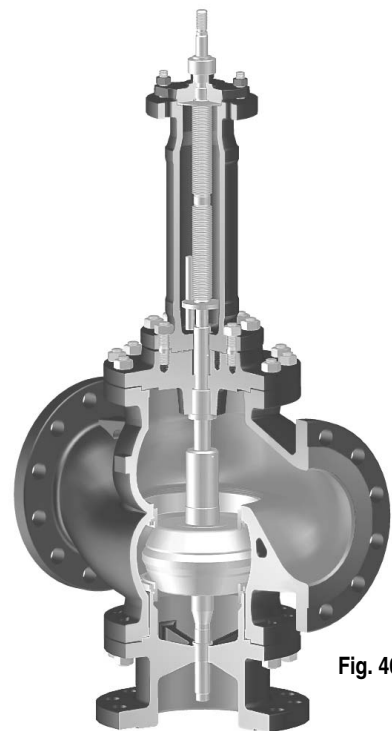
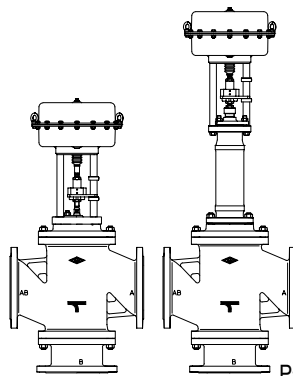

Fig. 463

### STEVI® 423 / 463

#### Actionneur pneumatique DP

- Actionneur réversible
- Actionneur à membrane déroulante
- Pression de commande maximale 6 bar
- Tige protégée par soufflet
- Joint torique d'étanchéité sans entretien avec guidage flexible
- Montage d'accessoires selon DIN IEC 60534-6



Page 8

#### Caractéristiques:

- Guidage précis de la tige
- Tige poli
- Obturateur avec bord du siège à portée conique
- Siège et clapet échangeables
- Bague de siège vissée
- Valeurs Kvs réductibles
- Rapport de réglage 30 : 1
- Guidage de tige renforcé
- Soufflet à double paroi
- Indicateur mécanique de position

(Matériau et numéro de figure, voir les caractéristiques techniques des robinets ou la nomenclature.)

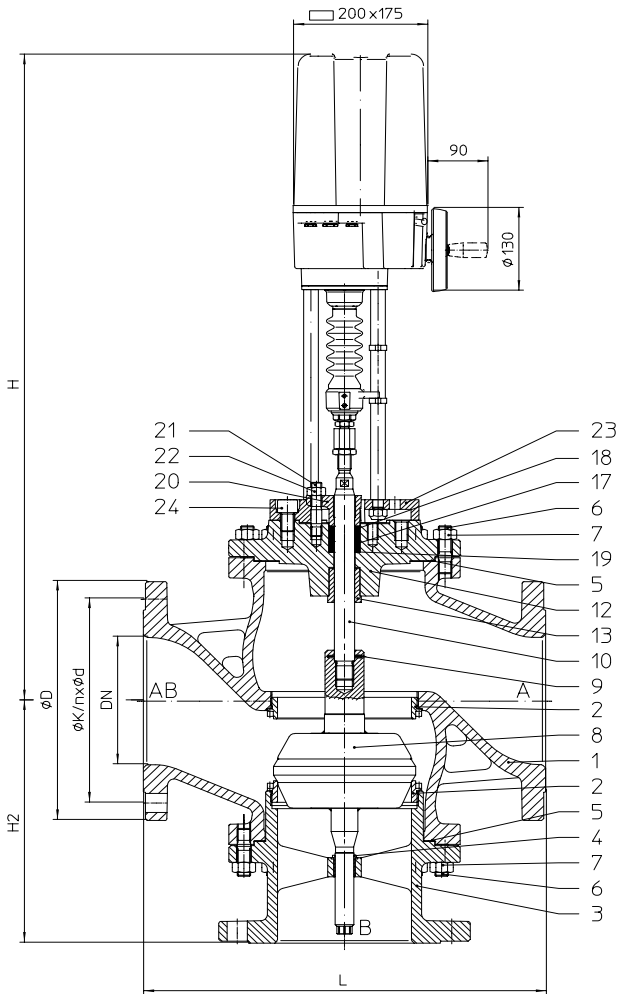

**Fig. 423**

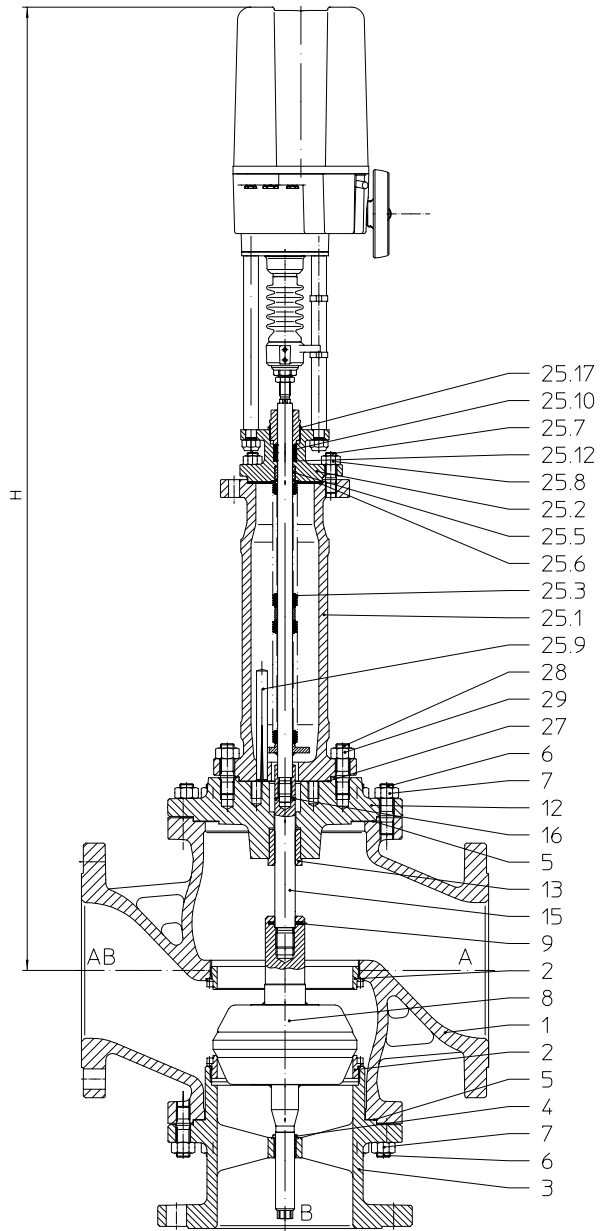

**Fig. 463**

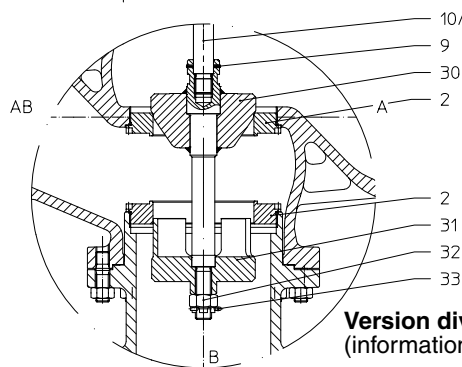

**Version diviseur**  
 (informations supplémentaires page 14)

**Hauteurs et Poids**

DN		200	250
...423	H (mm)	1013	1073
	12 kN	208 / 225	354 / 366
	15 kN		
...463	H (mm)	1435	1495
	12 kN	211 / 238	389 / 430
	15 kN		

autres dimensions: cf page 13.

**Pressions de fermeture max. admissibles pour les deux positions finales**

 avec sens d'écoulement opposé au sens de fermeture du clapet et avec  $P_2 = 0$  (respecter les limites dictées par le PN., cf. page 13.)

Fonction mélangeur	DN		200		250		
	AB ← A  B	valeurs Kvs standard	∅ du siège A/B (mm)		200		250
valeur Kvs				630		1000	
course (mm)				65		65	
valeurs Kvs réduites		∅ du siège A/B (mm)	150		200		
		valeur Kvs	400		630		
		course (mm)	50		65		
Servomoteur <sup>1)</sup> ARI-PREMIO 12 kN	pression de fermeture (bar)	II. / III.	5,7	3,1	3,1	1,9	
	temps de manoeuvre <sup>2)</sup> (vitesse de réglage 0,79 mm/s)	(s)	63	82	82		
Servomoteur <sup>1)</sup> ARI-PREMIO 15 kN	pression de fermeture (bar)	II. / III.	7,4	4	4	2,5	
	temps de manoeuvre <sup>2)</sup> (vitesse de réglage 0,38 mm/s)	(s)	132	171	171		
II. Fig. 423: presse-étoupe en PTFE / graphite pur;		III. Fig. 463: soufflet métallique d'étanchéité					

**Pressions de fermeture max. admissibles pour les deux positions finales**

 avec sens d'écoulement opposé au sens de fermeture du clapet et avec  $P_2 = 0$  (respecter les limites dictées par le PN., cf. page 13.)

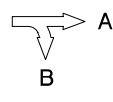
Fonction diviseur	DN		200		250		
	AB → A  B	valeurs Kvs standard	∅ du siège A/B (mm)		150		180
valeur Kvs				355		560	
course (mm)				50		65	
valeurs Kvs réduites		∅ du siège A/B (mm)	115		150		
		valeur Kvs	212		355		
		course (mm)	50		50		
Servomoteur <sup>1)</sup> ARI-PREMIO 12 kN	pression de fermeture (bar)	II. / III.	10	5,7	5,7	3,9	
	temps de manoeuvre <sup>2)</sup> (vitesse de réglage 0,79 mm/s)	(s)	63		63	82	
Servomoteur <sup>1)</sup> ARI-PREMIO 15 kN	pression de fermeture (bar)	II. / III.	12,8	7,4	7,4	5,1	
	temps de manoeuvre <sup>2)</sup> (vitesse de réglage 0,38 mm/s)	(s)	132		132	171	
II. Fig. 423: presse-étoupe en PTFE / graphite pur;		III. Fig. 463: soufflet métallique d'étanchéité					

<sup>1)</sup> Tension moteur: 230V 50Hz 1~  
 Autres tensions: 24V 50/60Hz; 115V 50/60Hz; 230V 60Hz 1~; 400V 50Hz 3~; 440V 60Hz 3~  
 Autres caractéristiques techniques de l'actionneur, voir fiche technique CS 25.

<sup>2)</sup> Les temps de manoeuvre indiqués concernent la fréquence 50 Hz



(Matériau et numéro de figure, voir les caractéristiques techniques des robinets ou la nomenclature.)

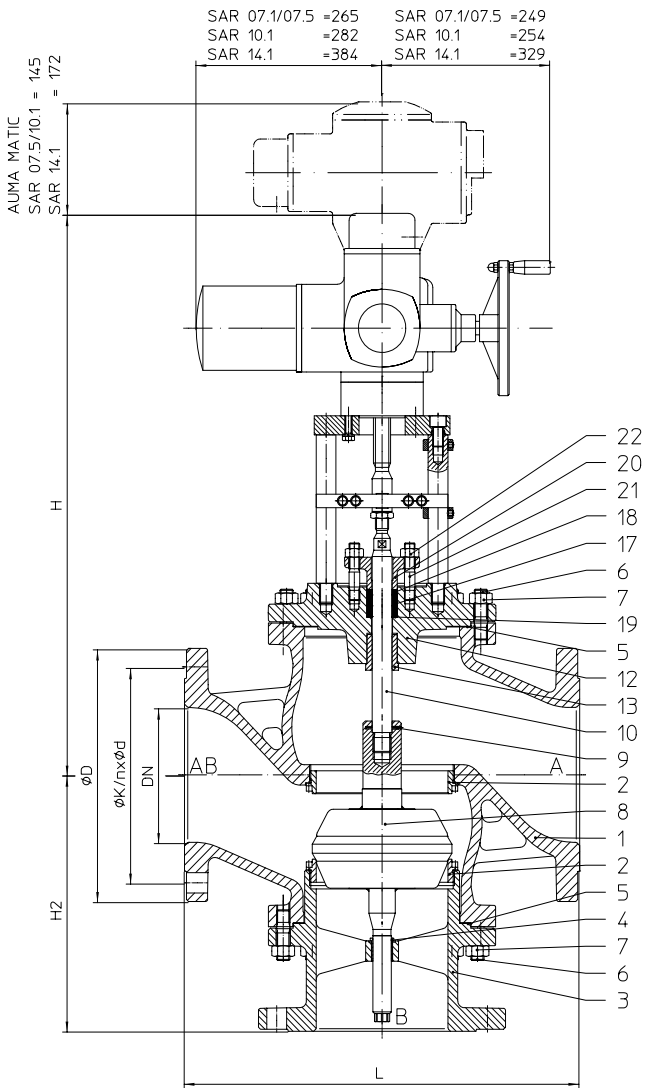

**Fig. 423**

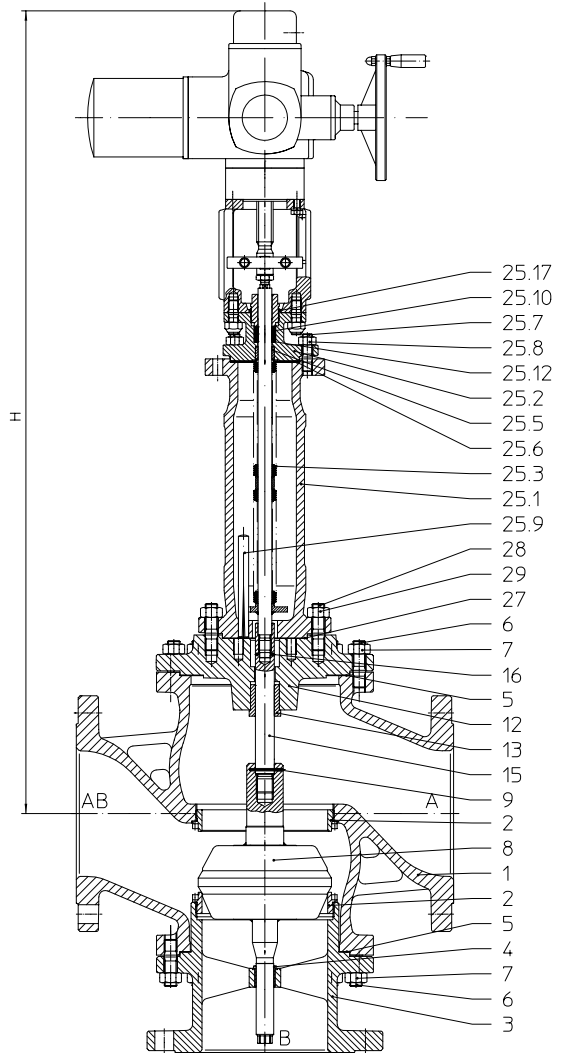

**Fig. 463**

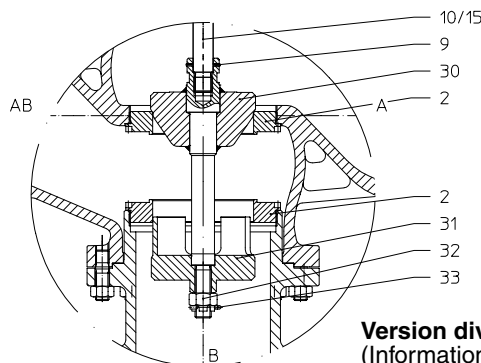

**Version diviseur**  
 (Informations supplémentaires page 14.)

**Hauteurs et poids**

DN			200	250
...423	H	(mm)	845	905
	<b>SAR 07.5</b>	PN16/PN25-40 (kg)	231 / 247	376 / 388
	H	(mm)	857	917
	<b>SAR 10.1</b>	PN16/PN25-40 (kg)	234 / 251	380 / 392
	H	(mm)	932	992
	<b>SAR 14.1</b>	PN16/PN25-40 (kg)	264 / 281	410 / 422
...463	H	(mm)	1290	1350
	<b>SAR 07.5</b>	PN16/PN25-40 (kg)	229 / 256	406 / 448
	H	(mm)	1302	1362
	<b>SAR 10.1</b>	PN16/PN25-40 (kg)	233 / 260	411 / 452
Autres dimensions: cf page 13.			(Pour l'exécution avec AUMA SAR Ex, encombrements en hauteur différents.)	

## Pressions de fermeture max. admissibles pour les deux positions finales

avec sens d'écoulement opposé au sens de fermeture du clapet et avec  $P_2 = 0$  (respecter les limites dictées par le PN., cf. page 13.)

Fig. 423

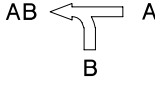
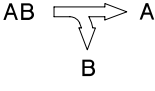
		DN		200		250	
<b>Fonction mélangeur</b> 	valeurs Kvs standard	∅ du siège A/B (mm)		200		250	
		valeur Kvs		630		1000	
		course (mm)		65		65	
	valeurs Kvs réduites	∅ du siège A/B (mm)	150		200		
		valeur Kvs	400		630		
		course (mm)	50		65		
Servomoteur <sup>1)</sup> <b>AUMA SAR 07.5</b> Embase Forme A TR 26 x 5	pression de fermeture (bar) II.	Fermeture	11,9	6,6	6,6	4,1	
		Régulation	5,5	2,9	2,9	1,8	
	couple (Nm)		60		60		
	temps de manoeuvre <sup>2)</sup> (s)		55	71	71		
	vitesse de sortie (min <sup>-1</sup> )		11	11	11		
Servomoteur <sup>1)</sup> <b>AUMA SAR 10.1</b> Embase Forme A TR 26 x 5	pression de fermeture (bar) II.	Fermeture	24,8	13,9	13,9	8,8	
		Régulation	11,9	6,6	6,6	4,1	
	couple (Nm)		120		120		
	temps de manoeuvre <sup>2)</sup> (s)		55	71	71		
	vitesse de sortie (min <sup>-1</sup> )		11	11	11		
Servomoteur <sup>1)</sup> <b>AUMA SAR 14.1</b> Embase Forme A TR 30 x 6	pression de fermeture (bar) II.	Fermeture	40	23,9	23,9	15,3	
		Régulation	20	11,1	11,1	7,1	
	couple (Nm)		250		250		
	temps de manoeuvre <sup>2)</sup> (s)		63	59	59		
	vitesse de sortie (min <sup>-1</sup> )		8	11	11		
<b>Fonction diviseur</b> 	valeurs Kvs standard	∅ du siège A/B (mm)		150		180	
		valeur Kvs		355		560	
		course (mm)		50		65	
	valeurs Kvs réduites	∅ du siège A/B (mm)	115		150		
		valeur Kvs	212		355		
		course (mm)	50		50		
Servomoteur <sup>1)</sup> <b>AUMA SAR 07.5</b> Embase Forme A TR 26 x 5	pression de fermeture (bar) II.	Fermeture	20,5	11,9	11,9	8,2	
		Régulation	9,5	5,5	5,5	3,7	
	couple (Nm)		60		60		
	temps de manoeuvre <sup>2)</sup> (s)		55	71	71		
	vitesse de sortie (min <sup>-1</sup> )		11	11	11		
Servomoteur <sup>1)</sup> <b>AUMA SAR 10.1</b> Embase Forme A TR 26 x 5	pression de fermeture (bar) II.	Fermeture	40	24,8	24,8	17,2	
		Régulation	20,5	11,9	11,9	8,2	
	couple (Nm)		120		120		
	temps de manoeuvre <sup>2)</sup> (s)		55	71	71		
	vitesse de sortie (min <sup>-1</sup> )		11	11	11		
Servomoteur <sup>1)</sup> <b>AUMA SAR 14.1</b> Embase Forme A TR 30 x 6	pression de fermeture (bar) II.	Fermeture	40	40	40	29,6	
		Régulation	34,2	20	20	13,8	
	couple (Nm)		250		250		
	temps de manoeuvre <sup>2)</sup> (s)		63	59	59		
	vitesse de sortie (min <sup>-1</sup> )		8	11	11		

II. Fig. 423: presse-étoupe en PTFE / graphite pur

<sup>1)</sup> Tension moteur: 400 V 50 Hz triphasé (autres tensions sur demande) autres caractéristiques techniques du servomoteur: cf. tarif.

<sup>2)</sup> Les temps de manoeuvre indiqués concernent la fréquence 50 Hz.

**Pressions de fermeture max. admissibles pour les deux positions finales**

 avec sens d'écoulement opposé au sens de fermeture du clapet et avec  $P_2 = 0$  (respecter les limites dictées par le PN., cf. page 13.)

**Fig. 463**

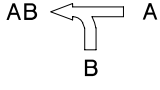
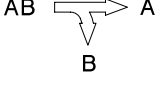
		DN	200		250		
<b>Fonction mélangeur</b> 	valeurs Kvs standard	∅ du siège A/B (mm)		200		250	
		valeur Kvs		630		1000	
		course (mm)		65		65	
	valeurs Kvs réduites	∅ du siège A/B (mm)	150		200		
		valeur Kvs	400		630		
		course (mm)	50		65		
Servomoteur <sup>1)</sup> <b>AUMA SAR 07.5</b> Embase Forme A TR 26 x 5	pression de fermeture (bar)	III.	Fermeture	11,9	6,6	6,6	4,1
			Régulation	5,5	3	3	1,8
	couple (Nm)			60		60	
	temps de manoeuvre <sup>2)</sup> (s)			55	71		71
	vitesse de sortie (min <sup>-1</sup> )			11	11		11
Servomoteur <sup>1)</sup> <b>AUMA SAR 10.1</b> Embase Forme A TR 26 x 5	pression de fermeture (bar)	III.	Fermeture	18,4	10,2	10,2	6,5
			Régulation	11,9	6,6	6,6	4,1
	couple (Nm)			90		90	
	temps de manoeuvre <sup>2)</sup> (s)			55	71		71
	vitesse de sortie (min <sup>-1</sup> )			11	11		11
<b>Fonction diviseur</b> 	valeurs Kvs standard	∅ du siège A/B (mm)		150		180	
		valeur Kvs		355		560	
		course (mm)		50		65	
	valeurs Kvs réduites	∅ du siège A/B (mm)	115		150		
		valeur Kvs	212		355		
		course (mm)	50		50		
Servomoteur <sup>1)</sup> <b>AUMA SAR 07.5</b> Embase Forme A TR 26 x 5	pression de fermeture (bar)	III.	Fermeture	21,1	11,9	11,9	8,2
			Régulation	10,2	5,5	5,5	3,7
	couple (Nm)			60		60	
	temps de manoeuvre <sup>2)</sup> (s)			55	55		71
	vitesse de sortie (min <sup>-1</sup> )			11		11	
Servomoteur <sup>1)</sup> <b>AUMA SAR 10.1</b> Embase Forme A TR 26 x 5	pression de fermeture (bar)	III.	Fermeture	32,1	18,4	18,4	12,7
			Régulation	21,1	11,9	11,9	8,2
	couple (Nm)			90		90	
	temps de manoeuvre <sup>2)</sup> (s)			55	55		71
	vitesse de sortie (min <sup>-1</sup> )			11		11	

III. Fig. 463: soufflet métallique d'étanchéité

1) Tension moteur: 400 V 50 Hz triphasé (autres tensions sur demande) autres caractéristiques techniques du servomoteur: cf. tarif.



(Matériau et numéro de figure, voir les caractéristiques techniques des robinets ou la nomenclature.)

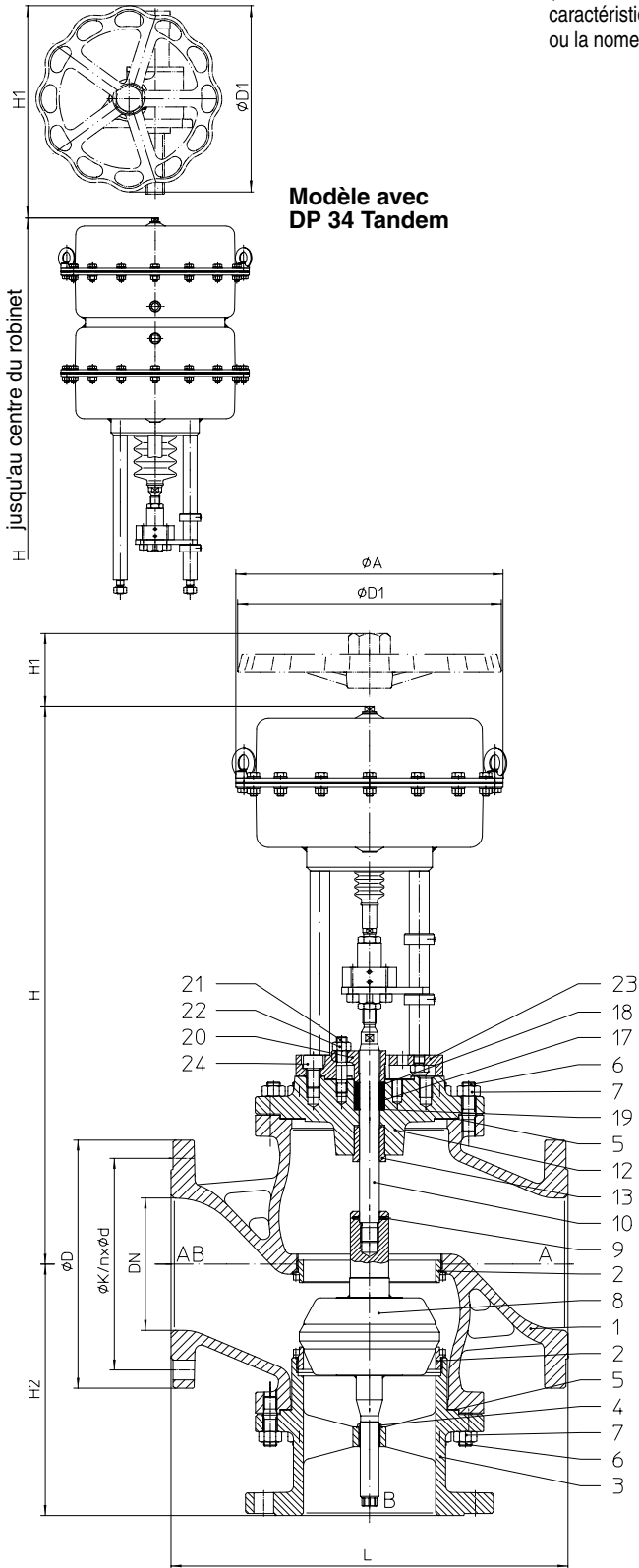

**Fig. 423**

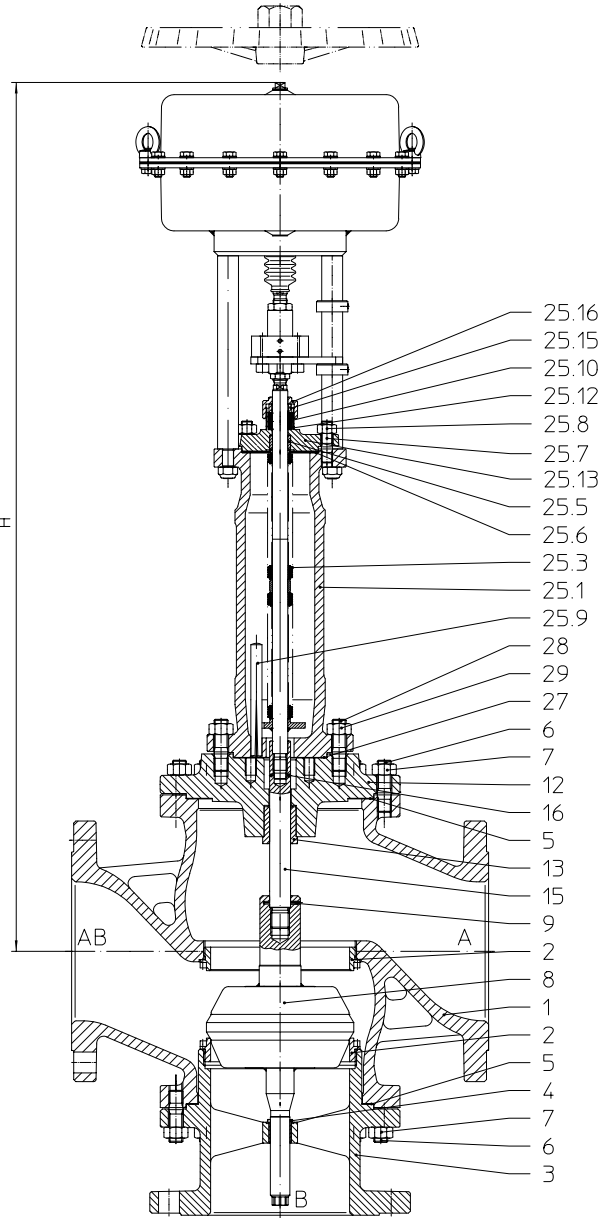

**Fig. 463**

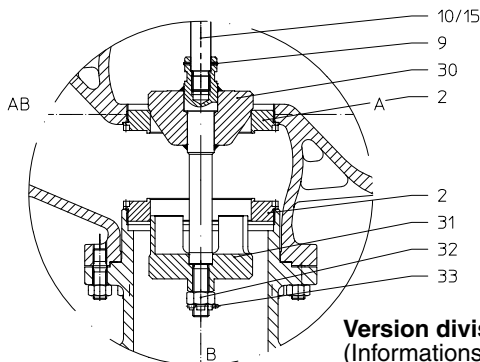

**Version diviseur**  
 (Informations supplémentaires page 14.)

### Hauteurs et poids

DN		200	250
DP 34	∅ A (mm)	405	
	...423 H (mm)	845	905
	PN 16 / PN 25-40 (kg)	243 / 260	389 / 401
	...463 H (mm)	1294	1354
	PN 16 / PN 25-40 (kg)	246 / 273	424 / 465
DP 34 Tandem	∅ A (mm)	405	
	...423 H (mm)	1095	1155
	PN 16 / PN 25-40 (kg)	314 / 331	460 / 472
	...463 H (mm)	1542	1602
	PN 16 / PN 25-40 (kg)	317 / 344	495 / 536
Autres dimensions voir page 13			

### Commande manuelle

Type d'actionneur	DP 34	DP 34 Tandem
∅ D1 (mm)	400	400
H1 (mm)	470	630
Poids (kg)	17	41

Autres caractéristiques techniques de l'actionneur: cf. fiche technique DP32-34T.

Selon le mode de fonctionnement de l'actionneur et d après le type de vanne, l'appareil de réglage peut atteindre 2 positions finales en cas de coupure de l'énergie auxiliaire:

#### **Rétraction de la tige (en cas de coupure de l'énergie auxiliaire):**

- fonction mélangeur: voie A -> AB fermée
- fonction diviseur: voie B -> AB fermée

#### **Extension de la tige (en cas de coupure de l'énergie auxiliaire):**

- fonction mélangeur: voie B -> AB fermée
- fonction diviseur: voie A -> AB fermée

**Pressions de fermeture max. admissibles pour les deux positions finales**

 avec sens d'écoulement opposé au sens de fermeture du clapet et avec  $P_2 = 0$  (respecter les limites dictées par le PN., cf. page 13.)

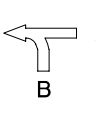
Fonction mélangeur		DN		200		250			
		valeurs Kvs standard	Ø du siège A/B (mm)		200		250		
AB ← A		course (mm)		65		65			
		valeurs Kvs réduites	Ø du siège A/B (mm)	150		200			
		course (mm)	50		65				
Actionneur DP 34	Signal de commande (bar)	Pression de commande nécessaire (bar)	3,2	II./III.	2,5				
			1,0 - 2,0	3,0	II./III.		1,8	1,8	1,1
			1,5 - 3,0	4,5	II./III.	5,6			
			2,0 - 4,0	6,0	II./III.	7,8	4,3	4,3	2,6
Actionneur DP 34 Tandem	Signal de commande (bar)	Pression de commande nécessaire (bar)	1,6	II.	2,5 <sup>b)</sup>	1,3 <sup>b)</sup>	1,3 <sup>b)</sup>		
				III.	2,5 <sup>d)</sup>	1,3 <sup>d)</sup>	1,3 <sup>d)</sup>		
			3,2	II.	6				
				III.	6 <sup>b)</sup>				
			3,0	II.		4,3 <sup>a)</sup>	4,3 <sup>a)</sup>	2,6 <sup>a)</sup>	
				III.		4,3 <sup>c)</sup>	4,3 <sup>c)</sup>	2,7 <sup>c)</sup>	
			4,5	II.	12,2				
				III.	12,2 <sup>a)</sup>				
6,0	II./III.	16,6	9,2	9,2	5,8				
II. Fig. 423: presse-étoupe en PTFE / graphite pur;		III. Fig. 463: soufflet métallique d'étanchéité							
Pression de réglage pour les actionneurs pneumatiques DP:		max. admissible 6 bar							
Limitation de la pression de réglage pour l'appareil de réglage:		max. admissible a) 5 bar b) 4,5 bar c) 4 bar d) 3,5 bar e) 3 bar							

**Pressions de fermeture max. admissibles pour les deux positions finales**

 avec sens d'écoulement opposé au sens de fermeture du clapet et avec  $P_2 = 0$  (respecter les limites dictées par le PN., cf. page 13.)

**Fermeture par ressorts voie A -> AB ou fermeture par ressorts voie B -> AB**

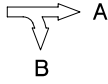
Fonction diviseur AB  A		DN		200		250		
		valeurs Kvs standard		Ø du siège A/B (mm)	150		180	
Actionneur DP 34		0,4 - 1,2		1,6	II.	1,6		
					III.	1,6 <sup>a)</sup>		
				3,2	II./III.	4,5	2,5	2,5
		1,0 - 2,0		3,0	II./III.			2,3
				4,5	II./III.	9,8	5,6	5,6
				6,0	II./III.	13,5	7,8	7,8
Actionneur DP 34 Tandem		0,2 - 1,0		1,2	II.	1,6 <sup>b)</sup>		
					III.	1,6 <sup>e)</sup>		
		0,4 - 1,2		1,6	II.	4,5 <sup>b)</sup>	2,5 <sup>b)</sup>	2,5 <sup>b)</sup>
					III.	4,6 <sup>d)</sup>	2,5 <sup>d)</sup>	2,5 <sup>d)</sup>
		0,8 - 2,4		3,2	II.	10,5	6	6
					III.	10,5 <sup>b)</sup>	6,1 <sup>b)</sup>	6,1 <sup>b)</sup>
		1,0 - 2,0		3,0	II.			5,3 <sup>a)</sup>
					III.			5,3 <sup>c)</sup>
1,5 - 3,0		4,5	II.	20,9	12,2	12,2		
			III.	21 <sup>a)</sup>	12,2 <sup>a)</sup>	12,2 <sup>a)</sup>		
2,0 - 4,0		6	II./III.	28,4	16,6	16,6		
						11,5		

II. Fig. 423: presse-étoupe en PTFE / graphite pur;

III. Fig. 463: soufflet métallique d'étanchéité

Pression de réglage pour les actionneurs pneumatiques DP:

max. admissible 6 bar

Limitation de la pression de réglage pour l'appareil de réglage:

max. admissible a) 5 bar b) 4,5 bar c) 4 bar d) 3,5 bar e) 3 bar

Figure		PN 16 - 12.423 / 12.463	PN 16 - 22.423 / 22.463	PN 25 - 34.423 / 34.463 PN 40 - 35.423 / 35.463
Pos.	Description	Matériau et codification du matériau		
1	Corps	EN-JL1040, EN-GJL-250	EN-JS1049, EN-GJS-400-18U-LT	GP240GH+N, 1.0619+N
2	Bague de siège *	X20Cr13+QT, 1.4021+QT		
3	Manchon rapporté	EN-JS1049, EN-GJS-400-18U-LT		GP240GH+N, 1.0619+N
4	Douille de guidage	X20Cr13+QT, 1.4021+QT		
5	Joint plat*	graphite pur avec âme en acier inoxydable, CrNi		
6	Goujons filetés	25CrMo4, 1.7218		
7	Ecrous hexagonaux	C35E, 1.1181		
8	Clapet *	X20Cr13+QT, 1.4021+QT		
9	Manchon de serrage*	56Si7, 1.5026		
10	Tige *	X20Cr13+QT, 1.4021+QT		
12	Corps de presse-étoupe	EN-JS1049, EN-GJS-400-18U-LT		GP240GH+N, 1.0619+N
13	Douille de guidage	X20Cr13+QT, 1.4021+QT (trempé)		
15	Rallonge de tige *	X20Cr13+QT, 1.4021+QT		
16	Manchon de serrage*	56Si7, 1.5026		
17	Anneau de garniture *	PTFE ou graphite pur		
19	Rondelle *	X5CrNi18-10, 1.4301		
20	Couronne de presse-étoupe	EN-JS1049, EN-GJS-400-18U-LT		
21	Goujons filetés	25CrMo4, 1.7218		
22	Ecrous hexagonaux	C35E, 1.1181		
23	Raccord de bride	EN-JS1049, EN-GJS-400-18U-LT		
24	Vis à tête cylindrique	A2-70		
25.1	Entretoise de soufflet	EN-JS1049, EN-GJS-400-18U-LT		GP240GH+N, 1.0619+N
25.2	Chapeau à traverse	EN-JS1049, EN-GJS-400-18U-LT		GP240GH+N, 1.0619+N
25.3	Ensemble tige/soufflet *	X20Cr13+QT, 1.4021+QT / X6CrNiTi18-10, 1.4541		
25.5	Douille de guidage	X20Cr13+QT, 1.4021+QT (trempé)		
25.6	Joint plat*	graphite pur avec âme en acier inoxydable, CrNi		
25.7	Goujons filetés	25CrMo4, 1.7218		
25.8	Ecrous hexagonaux	C35E, 1.1181		
25.9	Goupille cannelée d'ajustage	45 S 20 K, 1.0727		
25.10	Anneau de garniture *	graphite pur		
25.12	Rondelle *	X5CrNi18-10, 1.4301		
25.13	Corps de presse-étoupe	1.0619+N, 1.0619.01		
25.15	Bague de serrage*	X20Cr13+QT, 1.4021+QT		
25.16	Ecrou -raccord *	X8CrNiS18-9, 1.4305		
25.17	Boulonnage *	X8CrNiS18-9, 1.4305		
27	Joint plat*	graphite pur avec âme en acier inoxydable, CrNi		
28	Goujon fileté	25CrMo4, 1.7218		
29	Ecrous hexagonaux	C35E, 1.1181		
30	Clapet *	X20Cr13+QT, 1.4021+QT		
31	Clapet *	X20Cr13+QT, 1.4021+QT		
32	Ecrou crénelé *	C35E, 1.1181		
33	Goupille fendue	A4		

\* pièces de rechange

**Lors de la commande, prière d'indiquer:**

- le numéro de figure
- le diamètre nominal (DN)
- la pression nominale (PN)
- le matériau du corps
- le modèle de clapet
- valeur Kvs
- l'étanchéité de la tige
- le type d'actionneur
- les éventuels versions spéciales et accessoires

**Exemple:**

Figure 35.423; diamètre nominal DN 200; pression nominale PN 40; matériau du corps 1.0619+N; version mélangeur;  
 Kvs 400; étanchéité de tige: presse-étoupe en graphite; actionneur DP 34,  
 mode de fonctionnement: fermeture de la voie A => AB par ressorts; signal de commande: 2,0-4,0 bar.

Dimensions en mm  
 Poids en kg  
 Pressions en barg (surpression)  
 1 bar  $\triangleq$  10<sup>5</sup> Pa  $\triangleq$  0,1 MPa  
 Kvs en m<sup>3</sup>/h  
 1Kvs  $\triangleq$  0,85 Cv

**Caractéristiques techniques des robinets**

<b>Type:</b>	Robinet de régulation 3 voies Fig. 423-463	<b>Guidage:</b>	Version mélangeur: guidage de clapet double Version diviseur: guidage de tige et de siège
<b>Diamètre nominal:</b>	DN 200-250	<b>Courbe caractéristique:</b>	linéaire
<b>Pression nominale:</b>	PN 16, PN 25, PN 40	<b>Rapport de réglage:</b>	30 : 1
<b>Etanchéité de la tige:</b>	Fig. 423 • Presse-étoupe en PTFE -10°C à +250°C • Presse-étoupe en graphite pur -10°C à +450°C	<b>Etanchéité: classe de fuite siège / clapet</b>	métal / métal - classe de fuite IV selon DIN EN 1349 ou IEC 60534-4
	Fig. 463 • Soufflet en acier inox avec presse-étoupe de sécurité -60°C à +450°C		
<b>Matériau du corps:</b>	EN-JL1040 PN16 Fig. 12.423 / 12.463 EN-JS1049 PN16 Fig. 22.423 / 22.463 1.0619+N PN25 Fig. 34.423 / 34.463 1.0619+N PN40 Fig. 35.423 / 35.463 Autres matériaux et exécutions sur demande	<b>Extrait de domaines d'utilisation possibles:</b>	<b>Fig.423</b> • Eau de refroidissement • Saumure de refroidissement • Eau chaude • Eau surchauffée  <b>Fig.463</b> • Réfrigérants • Eau de refroidissement • Eau chaude • Eau surchauffée • Huile caloporteur - autres domaines d'utilisation sur demande -
<b>Clapet:</b>	Version mélangeur: clapet parabolique / clapet parabolique Version diviseur: clapet parabolique / clapet à V inversé		

Autres caractéristiques techniques de l'actionneur: consulter la fiche technique de l'actionneur correspondant.

**Tableau des caractéristiques pressions / températures**

Tenir compte de la réglementation technique.

selon DIN EN 1092-2		Température								
Matériau	PN	-60°C à <-10°C*	-10°C à 120°C	150°C	200°C	250°C	300°C	350°C	400°C	450°C
EN-JL1040	16	---	16 bar	14,4 bar	12,8 bar	11,2 bar	9,6 bar	---	---	---
EN-JS1049	16	sur demande	16 bar	15,5 bar	14,7 bar	13,9 bar	12,8 bar	11,2 bar	---	---

selon DIN EN 1092-1		Température									
Matériau	PN	-60°C à <-10°C	-10°C à 50°C	100°C	150°C	200°C	250°C	300°C	350°C	400°C	450°C
1.0619+N	25	18,7 bar	25 bar	23,3 bar	21,7 bar	19,4 bar	17,8 bar	16,1 bar	15 bar	14,4 bar	13,9 bar
	40	30 bar	40 bar	37,3 bar	34,7 bar	30,2 bar	28,4 bar	25,8 bar	24 bar	23,1 bar	22,2 bar

Des valeurs intermédiaires des pressions de service maxi.admissibles ne doivent être calculées par interpolation linéaire entre la valeur de température immédiatement inférieure et supérieure.

\* Robinet à tête allongée, vis et écrous en A4-70 (à températures en dessous -10°C)

Les robinets ARI en EN-JL1040 ne sont pas agréés pour une utilisation dans les installations selon TRD 110.

Il existe une autorisation de fabrication selon TRB 801 n° 45 (EN-JL1040 n'est pas autorisé selon TRB 801 n° 45).

**Dimensions des robinets**

DN		200	250
L	(mm)	600	730
H2	(mm)	380	440

**Dimensions des brides**

Brides selon DIN EN 1092-1 / -2 (Alésages de bride/ tolérances d'épaisseur sel. DIN 2533/2544/2545)

DN			200	250
PN 16	∅ D	(mm)	340	405
	∅ K	(mm)	295	355
	n x ∅ d1	(mm)	12 x 22	12 x 26
PN 25	∅ D	(mm)	360	425
	∅ K	(mm)	310	370
	n x ∅ d1	(mm)	12 x 26	12 x 30
PN 40	∅ D	(mm)	375	450
	∅ K	(mm)	320	385
	n x ∅ d1	(mm)	12 x 30	12 x 33

**Etanchéités de tige**

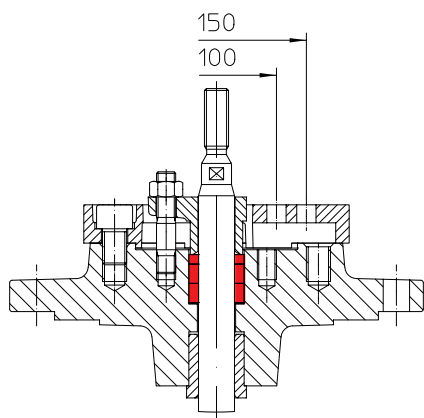

Presse-étoupe en PTFE / graphite pur

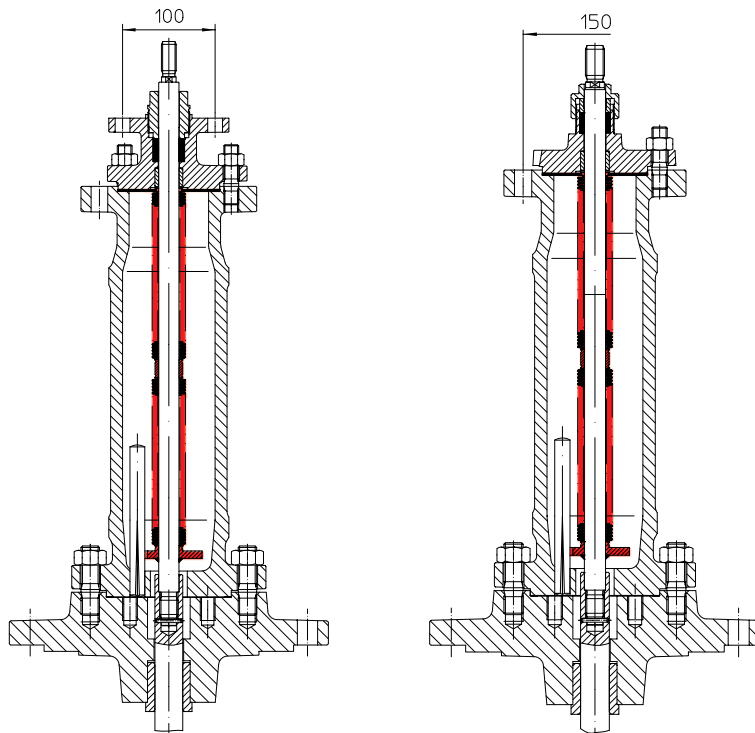

Soufflet métallique avec presse-étoupe de sécurité

**Mode de fonctionnement des robinets de régulation**

Les robinets de régulation ARI sont surtout prévus pour être utilisés avec des servomoteurs électriques ou des actionneurs pneumatiques. Deux versions sont possibles selon l'utilisation:

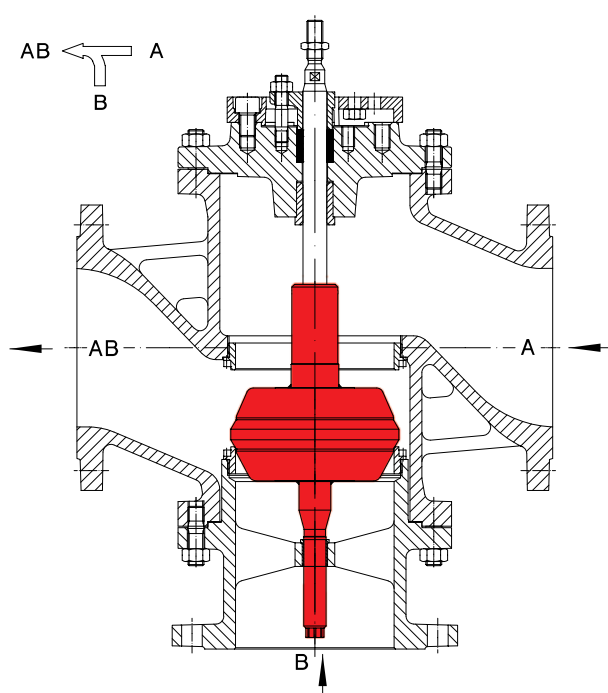

**Version à obturateur mélangeur**

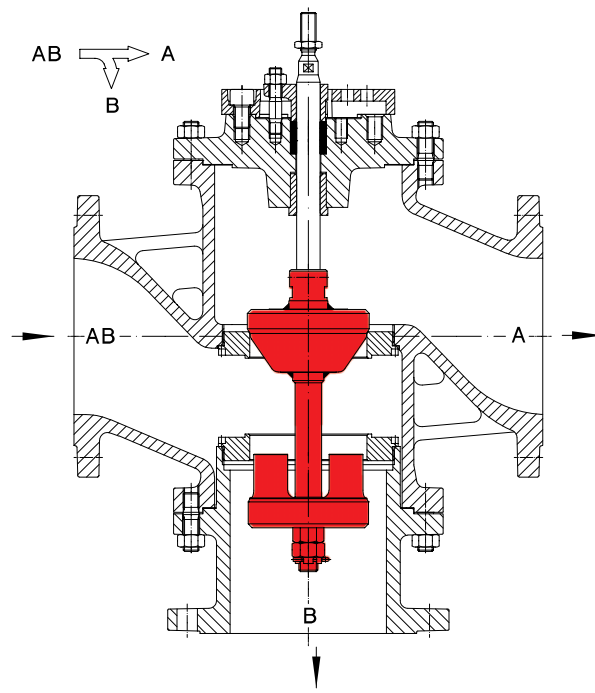

**Version à obturateur diviseur (attention: valeurs Kvs réduites)**

La version à obturateur mélangeur est la version standard. Elle est utilisée lorsque le robinet fonctionne comme mélangeur (2 entrées, 1 sortie).

La version à obturateur mélangeur peut être exceptionnellement utilisée comme diviseur (1 entrée 2 sorties).

Dans ce cas, seules de faibles pressions de fermeture seront possibles

La version à obturateur diviseur est utilisable uniquement pour le mode diviseur.



**Technique d'avenir.**  
 ROBINETTERIE ALLEMANDE DE QUALITÉ

ARI-Armaturen Albert Richter GmbH & Co. KG, D-33756 Schloß Holte-Stukenbrock, Allemagne

Tél. +49 52 07 994-0, Fax +49 52 07 / 994-158 ou 159 Internet: <http://www.ari-armaturen.com> E-mail: [info@ari-armaturen.com](mailto:info@ari-armaturen.com)

03 49 62 009

contact@lamoot-dari.fr

Tel: 03 20 72 20 92

Fax: 03 20 89 19 79