

Robinet d'arrêt à passage droit

DN 300 - 500

STEVI® 405 / 460

Servomoteur AUMA SA avec LE

- Servomoteur à couple de manœuvre élevé
- Indice de protection IP 67
- 2 limiteurs de couple
- 2 contact de fin de course
- Commande manuelle de secours
- Thermoschutz des Motors
- Accessoires supplémentaires livrables (par exemple: potentiomètre)
- Version antidéflagrante possible
- Unité linéaire blindée

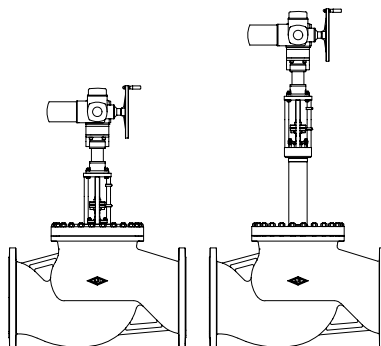

Page 2

STEVI® 405 / 460

Actionneur pneumatique DP

- Actionneur réversible
- Actionneur à membrane déroulante
- Pression de commande maximale 6 bar
- Tige protégée par soufflet
- Joint torique d'étanchéité sans entretien avec guidage flexible
- Montage d'accessoires selon DIN IEC 60534-6

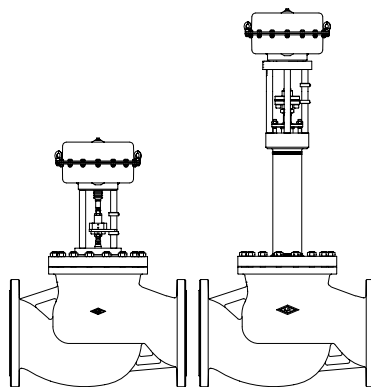

Page 6

Caractéristiques:

- Sans entretien pour étanchéité en EPDM et à soufflet
- Tige poli
- Soufflet à triple paroi
- Indicateur mécanique de position
- Valeurs Kvs réductibles



(Matériau et numéro de figure, voir les caractéristiques techniques des robinets ou la nomenclature.)

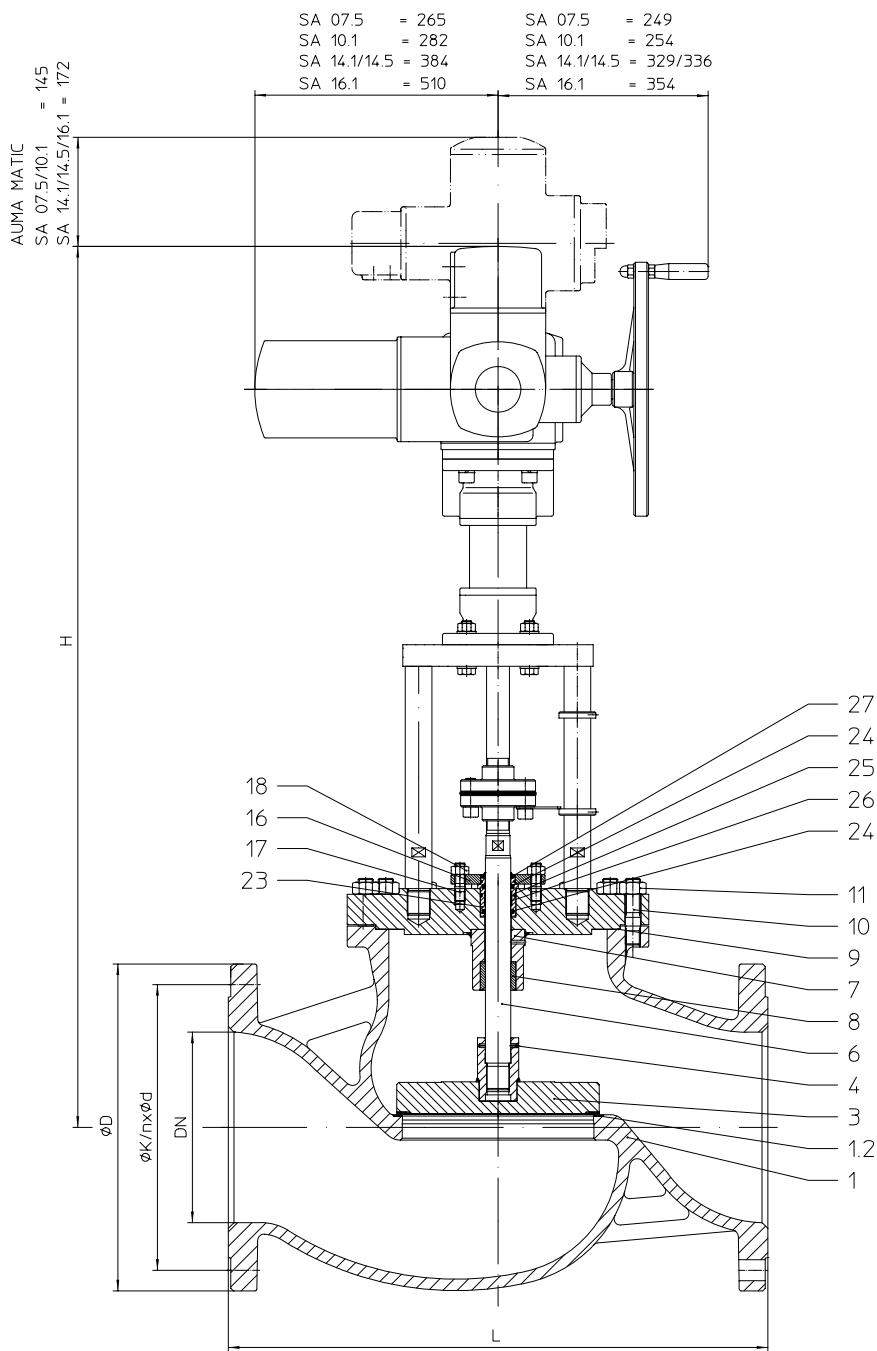

Fig. 405

Hauteurs et poids

DN		300	350	400	500	
...405	H (mm)	1223	1281			
	SA 07.5 avec LE 25.1	PN16/PN25-40 (kg)	498 / 518	672 / 752		
	H (mm)	1280	1338	1373	1461	
	SA 10.1 avec LE 50.1	PN16/PN25-40 (kg)	506 / 526	680 / 760	1002 / 1062	1513 / 1564
	H (mm)	1388	1526	1561	1649	
	SA 14.1 avec LE 70.1	PN16/PN25-40 (kg)	563 / 583	736 / 816	1059 / 1119	1570 / 1621
	H (mm)	1388	1526	1561	1649	
	SA 14.5 avec LE 100.1	PN16/PN25-40 (kg)	565 / 585	738 / 818	1061 / 1121	1572 / 1623
H (mm)	1477	1535	1670	1758		
SA 16.1 avec LE 200.1	PN16/PN25-40 (kg)	617 / 637	790 / 870	1113 / 1173	1624 / 1675	

Autres dimensions: cf page 9.

Pour l'exécution avec AUMA SA Ex, encombrements en hauteur différents.

Pressions de fermeture max. admissibles avec sens d'écoulement opposé au sens de fermeture du clapet et avec $P_2 = 0$
 (respecter les limites dictées par le PN., cf. page 9.)

Fig. 405

DN		300			350			400			500		
Standard Kvs-Werte	∅ du siège (mm)			301			351			401			501
	valeurs Kvs			1635			2220			3180			4530
	Course (mm)			75			90			100			115
Reduzierte Kvs-Werte	∅ du siège (mm)	200	250		250	301		301	351		351	401	
	valeurs Kvs	925	1430		1430	2040		2040	2775		2775	3975	
	Course (mm)	75	75		90	90		100	100		115	115	
Servomoteur ¹⁾ AUMA SA 07.5 avec LE 25.1	pression de fermeture (bar) I./II.	5	3	1,4	3	1,4		1,4					
	couple (Nm)	60			60			60					
	temps de manoeuvre ²⁾ (s)	41			49			38					
	vitesse de sortie (min ⁻¹)	22			22			32					
Servomoteur ¹⁾ AUMA SA 10.1 avec LE 50.1	pression de fermeture (bar) I./II.	9,3	5,8	3,3	5,8	3,3	2,3	3,3	2,3	2	2,3	2	1,2
	couple (Nm)	120			120			120			120		
	temps de manoeuvre ²⁾ (s)	47			41			45			36		
	vitesse de sortie (min ⁻¹)	16			22			22			32		
Servomoteur ¹⁾ AUMA SA 14.1 avec LE 70.1	pression de fermeture (bar) I./II.	17,1	10,9	6,8	10,9	6,8	4,9	6,8	4,9	4	4,9	4	2,5
	couple (Nm)	250			250			250			250		
	temps de manoeuvre ²⁾ (s)	40			48			39			45		
	vitesse de sortie (min ⁻¹)	16			16			22			22		
Servomoteur ¹⁾ AUMA SA 14.5 avec LE 100.1	pression de fermeture (bar) I./II.	35,9	23,1	15,4	23,1	15,4	11,2	15,4	11,2	8,9	11,2	8,9	5,6
	couple (Nm)	500			500			500			500		
	temps de manoeuvre ²⁾ (s)	40			48			39			45		
	vitesse de sortie (min ⁻¹)	16			16			22			22		
Servomoteur ¹⁾ AUMA SA 16.1 avec LE 200.1	pression de fermeture (bar) I./II.	40	40	27,3	40	27,3	20	27,3	20	15,7	20	15,7	10
	couple (Nm)	1000			1000			1000			1000		
	temps de manoeuvre ²⁾ (s)	51			42			47			39		
	vitesse de sortie (min ⁻¹)	11			16			16			22		
I. Fig. 405: joint d'étanchéité en EPDM;		II. Fig. 405: presse-étoupe en PTFE / graphite pur											

¹⁾ Tension moteur: 400 V 50 Hz triphasé
 (Autres tensions sur demande)

Autres caractéristiques techniques du servomoteur: cf. tarif.

²⁾ Les temps de manoeuvre indiqués concernent la fréquence 50 Hz.



(Matériau et numéro de figure, voir les caractéristiques techniques des robinets ou la nomenclature.)

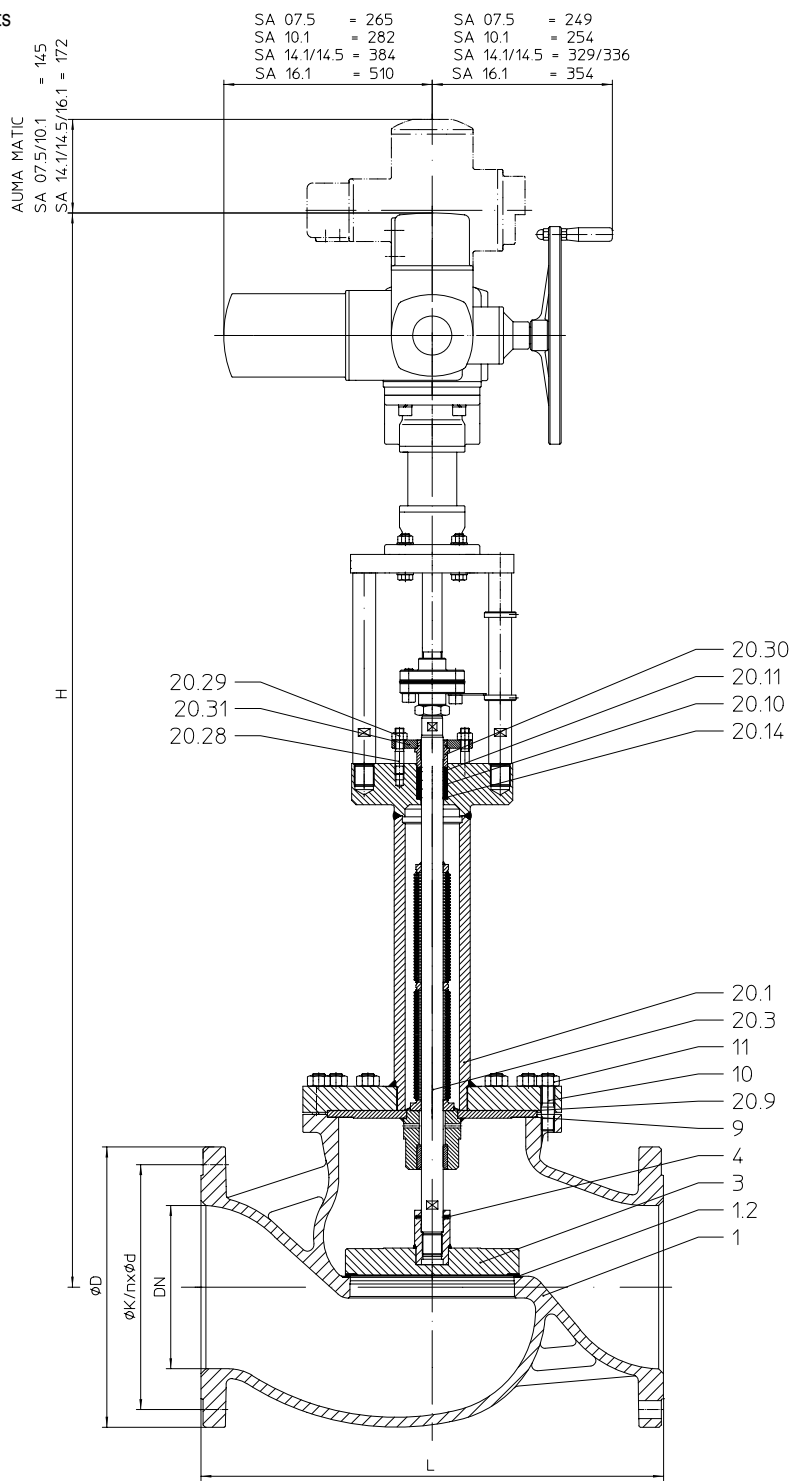

Fig. 460

Hauteurs et poids

DN		300	350	400	500	
...460	H	(mm)	1809	1892		
	SA 07.5 avec LE 25.1	PN16/PN25-40 (kg)	575 / 595	751 / 831		
	H	(mm)	1866	1949	1959	2047
	SA 10.1 avec LE 50.1	PN16/PN25-40 (kg)	583 / 603	759 / 839	1017 / 1077	1533 / 1584
	H	(mm)	1974	2137	2147	2235
	SA 14.1 avec LE 70.1	PN16/PN25-40 (kg)	640 / 660	816 / 896	1074 / 1134	1590 / 1641
	H	(mm)	1974	2137	2147	2235
	SA 14.5 avec LE 100.1	PN16/PN25-40 (kg)	642 / 662	818 / 898	1076 / 1136	1592 / 1643
H	(mm)	2063	2146	2256	2344	
SA 16.1 avec LE 200.1	PN16/PN25-40 (kg)	694 / 714	870 / 950	1128 / 1188	1644 / 1695	

Autres dimensions: cf page 9.

Pour l'exécution avec AUMA SA Ex, encombrements en hauteur différents.

Pressions de fermeture max. admissibles avec sens d'écoulement opposé au sens de fermeture du clapet et avec $P_2 = 0$
(respecter les limites dictées par le PN, cf. page 9.)

Fig. 460

DN		300			350			400			500		
Standard Kvs-Werte	Ø du siège (mm)			301			351			401			501
	valeurs Kvs			1635			2220			3180			4530
	Course (mm)			75			90			100			115
Reduzierte Kvs-Werte	Ø du siège (mm)	200	250		250	301		301	351		351	401	
	valeurs Kvs	925	1430		1430	2040		2040	2775		2775	3975	
	Course (mm)	75	75		90	90		100	100		115	115	
Servomoteur ¹⁾ AUMA SA 07.5 avec LE 25.1	pression de fermeture (bar)	5	3	1,4	3	1,4		1,4					
	couple (Nm)	60			60			60					
	temps de manoeuvre ²⁾ (s)	41			49			38					
	vitesse de sortie (min ⁻¹)	22			22			32					
Servomoteur ¹⁾ AUMA SA 10.1 avec LE 50.1	pression de fermeture (bar)	9,3	5,8	3,3	5,8	3,3	2,3	3,3	2,3	2	2,3	2	1,2
	couple (Nm)	120			120			120			120		
	temps de manoeuvre ²⁾ (s)	47			41			45			36		
	vitesse de sortie (min ⁻¹)	16			22			45			32		
Servomoteur ¹⁾ AUMA SA 14.1 avec LE 70.1	pression de fermeture (bar)	17,1	10,9	6,8	10,9	6,8	4,9	6,8	4,9	4	4,9	4	2,5
	couple (Nm)	250			250			250			250		
	temps de manoeuvre ²⁾ (s)	40			48			39			45		
	vitesse de sortie (min ⁻¹)	16			16			22			22		
Servomoteur ¹⁾ AUMA SA 14.5 avec LE 100.1	pression de fermeture (bar)	35,9	23,1	15,4	23,1	15,4	11,2	15,4	11,2	8,9	11,2	8,9	5,6
	couple (Nm)	500			500			500			500		
	temps de manoeuvre ²⁾ (s)	40			48			39			45		
	vitesse de sortie (min ⁻¹)	16			16			22			22		
Servomoteur ¹⁾ AUMA SA 16.1 avec LE 200.1	pression de fermeture (bar)	40	40	27,3	40	27,3	20	27,3	20	15,7	20	15,7	10
	couple (Nm)	1000			1000			1000			1000		
	temps de manoeuvre ²⁾ (s)	51			42			47			39		
	vitesse de sortie (min ⁻¹)	11			16			16			22		

Les pressions de fermeture s'appliquent à soufflet.

¹⁾ Tension moteur: 400 V 50 Hz triphasé
(Autres tensions sur demande)

Autres caractéristiques techniques du servomoteur: cf. tarif.

²⁾ Les temps de manoeuvre indiqués concernent la fréquence 50 Hz.



(Matériau et numéro de figure, voir les caractéristiques techniques des robinets ou la nomenclature.)

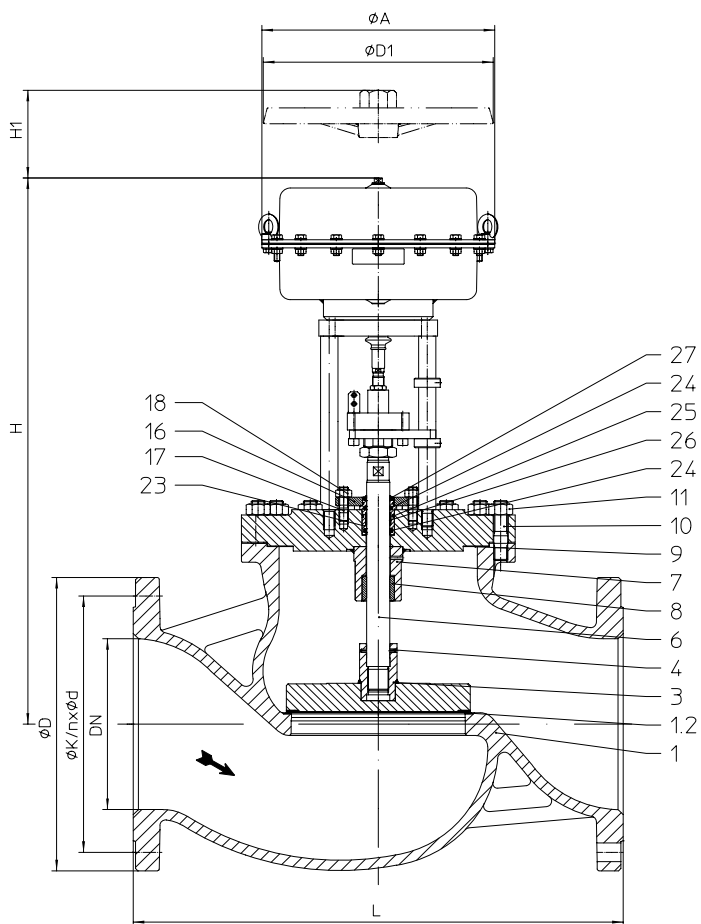
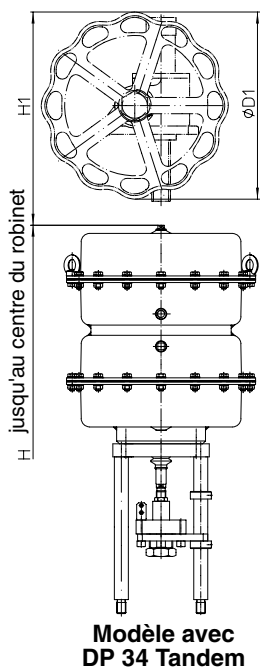

Fig. 405

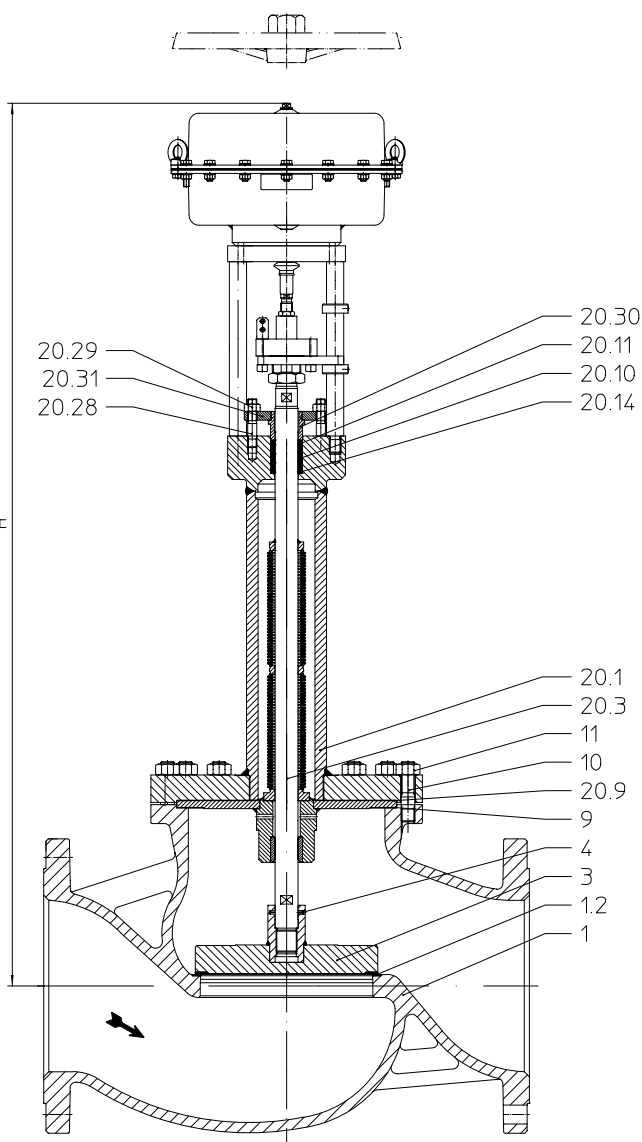

Fig. 460

Hauteurs et poids

DN		300	
Type d'actionneur		DP 34	DP 34 Tandem
ø A (mm)		405	
...405	H (mm)	960	1178
	PN16 / PN25-40 (kg)	507 / 527	578 / 598
...460	H (mm)	1546	1764
	PN16 / PN25-40 (kg)	585 / 605	656 / 676

Autres dimensions: cf page 9.

Commande manuelle

Type d'actionneur	DP 34	DP 34 Tandem
ø D1 (mm)	400	400
H1 (mm)	470	630
Poids (kg)	17	41

Autres caractéristiques techniques de l'actionneur: cf. fiche technique DP32-34T.

Pressions de fermeture max. admissibles avec sens d'écoulement opposé au sens de fermeture du clapet et avec $P_2 = 0$
 (respecter les limites dictées par le PN, cf.page 9.)

DN		300			
Valeur du Kvs Standard	Ø du siège (mm)				301
	valeurs Kvs				1635
	Course (mm)				75
Valeur du Kvs réduites	Ø du siège (mm)	200	250		
	valeurs Kvs	925	1430		
	Course (mm)	75	75		
Ouverture par ressorts					
Actionneur DP 34	Pression de commande nécessaire (bar)	3	2,6	1,5	
		4	4,9	3	1,3
		5	7,2	4,5	2,4
		6	9,5	6	3,4
Actionneur DP 34 T	Pression de commande nécessaire (bar)	2	2,3	1,3	
		3	6,9	4,3	2,2
		4	11,5	7,3	4,3
		5	16,1	10,3	6,4
6	20,8	13,3	8,5		
Les pressions de fermeture s'appliquent à toutes les versions d'étanchéité de la tige.					
Pression de réglage pour les actionneurs pneumatiques DP: max. admissible 6 bar					



Figure	PN 16 - 12.405 / 12.460	PN 16 - 22.405 / 22.460	PN 25 - 34.405 / 34.460 PN 40 - 35.405 / 35.460
Pos.	Description	Werkstoff, Werkstoff- Nr.	
1	Corps	EN-JL1040, EN-GJL-250	EN-JS1049, EN-GJS-400-18U-LT GP240GH+N, 1.0619+N
1.2	Bague de siège	X20Cr13+QT, 1.4021+QT	
3	Clapet *	P265GH, 1.0425 + S235JR, 1.0037 / G19 9 Nb Si, 1.4551	
4	Goupille spiralée*	X12CrNi17-7, 1.4310	
5	Boulonnage *	X14CrMoS17+QT, 1.4104+QT	
6	Tige *	X20Cr13+QT, 1.4021+QT	
7	Chapeau à traverse	P265GH, 1.0425 + S235JR, 1.0037	
8	Douille de guidage	X20Cr13+QT, 1.4021+QT	
9	Joint plat*	graphite pur avec âme en acier inoxydable,CrNi	
10	Goujons filetés	25CrMo4, 1.7218	
11	Ecrous hexagonaux	C35E, 1.1181	
12	Anneau de garniture *	PTFE ou graphite pur	
14	Rondelle *	X5CrNi18-10, 1.4301	
15	Bague de serrage *	X20Cr13+QT, 1.4021+QT	
16	Bride de presse-étoupe	X20Cr13+QT, 1.4021+QT	
17	Goujons filetés	25CrMo4, 1.7218	
18	Ecrous hexagonaux	C35E, 1.1181	
20.1	Entretoise de soufflet	P265GH, 1.0425 / St / P250GH	
20.3	Ensemble tige/soufflet *	X20Cr13+QT, 1.4021+QT / X6CrNiMoTi17-12-2, 1.4571	
20.9	Joint plat*	graphite pur avec âme en acier inoxydable,CrNi	
20.10	Anneau de garniture *	PTFE ou graphite pur	
20.11	Anneau de garniture *	PTFE ou graphite pur	
20.12	Rondelle *	X5CrNi18-10, 1.4301	
20.28	Goujons filetés	25CrMo4, 1.7218	
20.29	Ecrous hexagonaux	C35E, 1.1181	
20.30	Bague de serrage*	X20Cr13+QT, 1.4021+QT	
20.31	Bride de presse-étoupe	X20Cr13+QT, 1.4021+QT	
21	Rallonge de tige *	X20Cr13+QT, 1.4021+QT	
22	Goupille spiralée *	X12CrNi17-7, 1.4310	
23	Guidage de tige *	X20Cr13+QT, 1.4021+QT	
24	Bague d'étanchéité *	EPDM 70	
25	Joint torique *	EPDM 70	
26	Bande de guidage *	PTFE	
27	Racleur *	NBR	
31	Raccord de bride	EN-JS1049, EN-GJS-400-18U-LT	
32	Boulon à six pans creux	8.8	

* pièces de rechange

Lors de la commande, prière d'indiquer:

- le numéro de figure
- le diamètre nominal (DN)
- la pression nominale (PN)
- le matériau du corps
- le modèle de clapet
- valeur de Kvs
- l'étanchéité de la tige
- le type d'actionneur
- les éventuels versions spéciales et accessoires

Exemple:

Figure 35.405; diamètre nominal DN300; pression nominale PN40; matériau du corps 1.0619+N; clapet d'arrêt; Kvs 301, toutes ou rien, Joint d'étanchéité en EPDM; AUMA SA 14.5

Dimensions en mm
Poids en kg
Pressions en barg (surpression)
1 bar $\hat{=}$ 10⁵ Pa $\hat{=}$ 0,1 MPa
Kvs en m³/h, 1 Kvs $\hat{=}$ 0,85 Cv

Caractéristiques techniques des robinets

Type:	Robinet d'arrêt motorisé 405 / 460		Clapet: (cf. page 10)	Standard: • clapet d'arrêt	
Diamètre nominal:	DN 300-500			Exécution spéciale au choix: • clapet d'arrêt à étanchéité souple en PTFE (max. 200°C)	
Pression nominale:	PN 16, PN 25, PN 40		Etanchéité: classe de fuite siège / clapet	• métal / métal - classe de fuite 1 selon DIN 3230 partie 3 / B0 • métal / PTFE - classe de fuite 1 selon DIN 3230 partie 3 / B0	
Etanchéité de la tige: (cf. page 10)	Fig. 405 • Joint d'étanchéité en EPDM 0°C bis +130°C • Presse-étoupe en PTFE -10°C à +250°C • Presse-étoupe en graphite -10°C à +450°C Fig. 460 • Soufflet en acier inoxydable avec presse-étoupe de sécurité -60°C à +450°C				
Matériau du corps:	EN-JL1040 PN16 Fig. 12.405, 12.460 (seulement DN300) EN-JS1049 PN16 Fig. 22.405, 22.460 (seulement DN300 / 350 pas de réduites) 1.0619+N PN25 Fig. 34.405, 34.460 PN40 Fig. 35.405, 35.460 Autres matériaux et exécutions sur demande		Extrait de domaines d'utilisation possibles:	Fig. 405 • Eau de refroidissement • Saumure de refroidissement • Eau chaude • Eau surchauffée • Vapeur • Gaz - autres domaines d'utilisation sur demande -	Fig. 460 • Réfrigérants • Eau de refroidissement • Eau chaude • Eau surchauffée • Huile caloporteur • Vapeur d'eau • Gaz

Caractéristiques techniques de l'actionneur: consulter la fiche technique de l'actionneur correspondant.

Tableau des caractéristiques pressions / températures

Tenir compte de la réglementation technique.

selon DIN EN 1092-2		Température								
Matériau	PN	-60°C à <-10°C*	-10°C à 120°C	150°C	200°C	250°C	300°C	350°C	400°C	450°C
EN-JL1040	16	---	16 bar	14,4 bar	12,8 bar	11,2 bar	9,6 bar	---	---	---
EN-JS1049	16	sur demande	16 bar	15,5 bar	14,7 bar	13,9 bar	12,8 bar	11,2 bar	---	---

selon DIN EN 1092-1		Température									
Matériau	PN	-60°C à <-10°C	-10°C à 50°C	100°C	150°C	200°C	250°C	300°C	350°C	400°C	450°C
1.0619+N	25	18,7 bar	25 bar	23,3 bar	21,7 bar	19,4 bar	17,8 bar	16,1 bar	15 bar	14,4 bar	13,9 bar
	40	30 bar	40 bar	37,3 bar	34,7 bar	30,2 bar	28,4 bar	25,8 bar	24 bar	23,1 bar	22,2 bar

Des valeurs intermédiaires des pressions de service maxi.admissibles ne doivent être calculées par interpolation linéaire entre la valeur de température immédiatement inférieure et supérieure.

* Robinet à tête allongée, vis et écrous en A4-70 (à températures en dessous -10°C)

Les robinets ARI en EN-JL1040 ne sont pas agréés pour une utilisation dans les installations selon TRD 110.

Il existe une autorisation de fabrication selon TRB 801 n° 45 (EN-JL1040 n'est pas autorisé selon TRB 801 n° 45).

Dimensions des robinets

Longueur face à face FTF série 1 selon DIN EN 558-1 (DIN 3202-1 série F1)

DN		300	350	400	500
L	(mm)	850	980	1100	1350 (sel. norme d'usine ARI)

Dimensions des brides

Brides selon DIN EN 1092-1 / -2 (Alésages de bride/ tolérances d'épaisseur sel. DIN 2533/2544/2545)

DN		300	350	400	500
PN 16	∅ D (mm)	460	520	580	715
	∅ K (mm)	410	470	525	650
	n x ∅ d1 (mm)	12 x 26	16 x 26	16 x 30	20 x 33
PN 25	∅ D (mm)	485	555	620	730
	∅ K (mm)	430	490	550	660
	n x ∅ d1 (mm)	16 x 30	16 x 33	16 x 36	20 x 36
PN 40	∅ D (mm)	515	580	660	755
	∅ K (mm)	450	510	585	670
	n x ∅ d1 (mm)	16 x 33	16 x 36	16 x 39	20 x 42

Etanchéités de tige

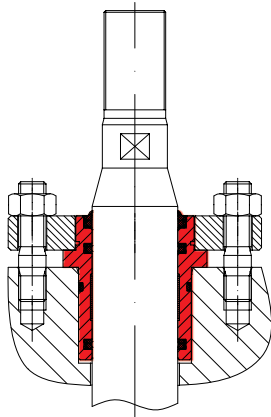

Joint en EPDM

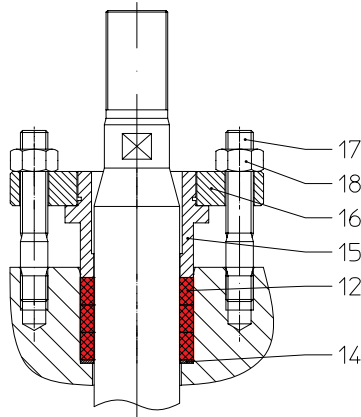

Presse-étoupe en PTFE / graphite pur

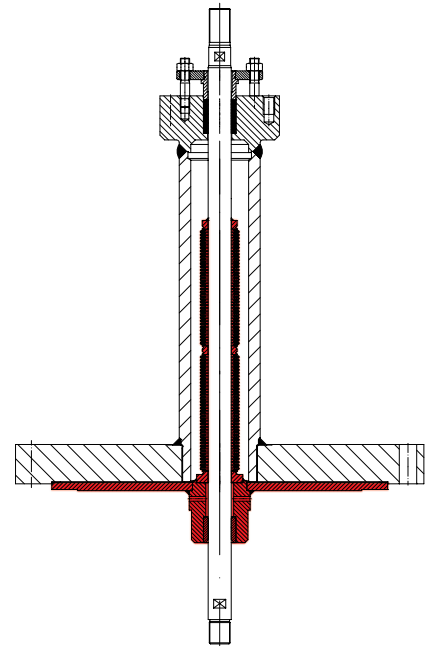

Soufflet métallique avec presse-étoupe de sécurité

Modèles de clapet

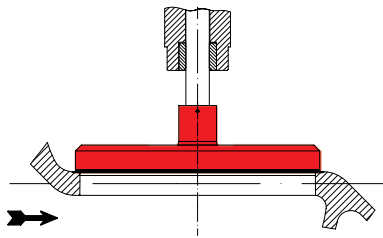

Clapet d'arrêt

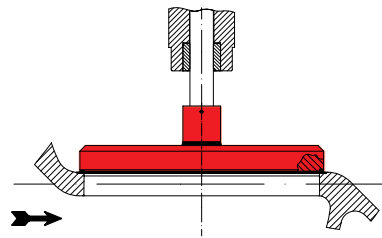

Clapet d'arrêt à étanchéité souple en PTFE

...avec d'autres actionneurs

(sur demande)

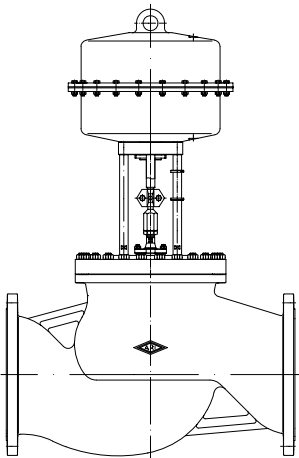

... avec actionneurs pneumatique

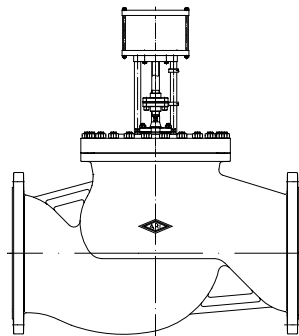

... avec actionneur hydraulique

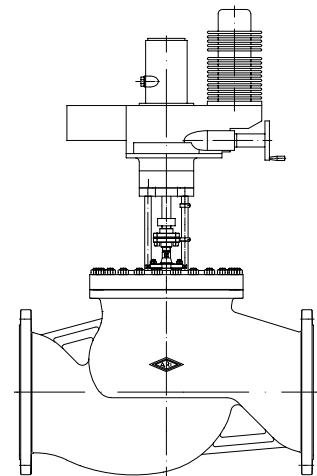

... avec actionneur électrique



Technique d'avenir.
 ROBINETTERIE ALLEMANDE DE QUALITÉ