

**Purgeurs à flotteur fermé à évent bimétallique**
**PN16 / PN40**

- à brides (série 631....1)
- à manchons taraudés (série 631....2)
- à manchons à souder (série 631....3)
- à embouts à souder (série 631....4)

Fonte grise  
Fonte à graphite  
sphéroïdal  
Acier moulé  
Acier forgé  
Acier allié  
Acier inox  
**Série 631**

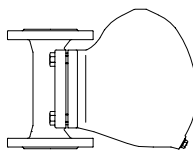

page 2

**Purgeurs à flotteur fermé à évent bimétallique**
**PN63 / PN100**

- à brides (série 631....1)
- à manchons à souder (série 631....3)
- à embouts à souder (série 631....4)

Acier allié  
Acier moulé  
**Série 631**

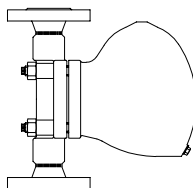

page 6

**Purgeurs à flotteur fermé à évent bimétallique**
**PN160**

- à brides (série 631....1)
- à manchons à souder (série 631....3)
- à embouts à souder (série 631....4)

**Exécution équerre:**

- à brides (série 632....1)
- à embouts à souder (série 632....4)

Acier allié  
Acier moulé  
**Série 631/ 632**

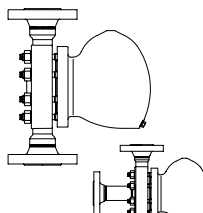

page 8

**Purgeurs à flotteur fermé**
**PN40**

- mécan. à pilote à brides R4-P (série 633....1)
- à brides (série 639....1)

Fonte grise /  
Acier forgé/  
Acier inox  
**Série 633/639**

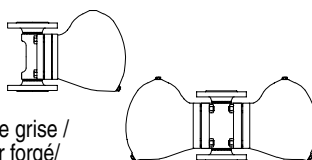

page 10

**Purgeurs à flotteur fermé**
**PN40**

- à brides (série 637....1)
- Exécution équerre:
- à brides (série 638....1)

Acier  
**Série 637/638**

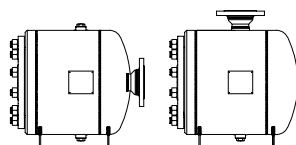

page 14

**Purgeurs à flotteur fermé pour la purge d'eau sur gaz et air comprimé**

(selon les directives concernant les appareils de pression 97/23/EC group de fluid 2)

**PN16 / PN40**

- à brides (série 630....1)
- à manchons taraudés (série 630....2)
- à manchons à souder (série 630....3)
- à embouts à souder (série 630....4)

Fonte grise  
Fonte à graphite  
sphéroïdal  
Acier forgé/  
Acier moulé  
**Série 630**

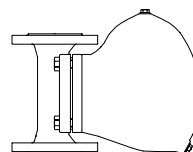

page 16

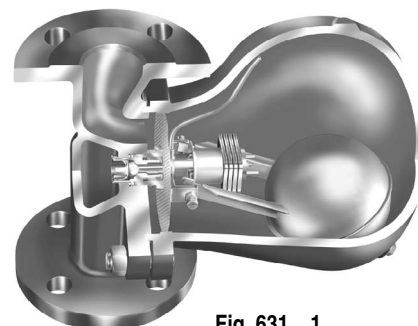

Fig. 631....1

**Caractéristiques :**

- Purge immédiate à température de saturation, sans retenue des condensats (sauf série 630/636)
- Event intégré (sauf série 630/636)
- Construction robuste améliorant la résistance aux coups de bélier
- Clapet anti-retour intégré (sauf BR633/637/638)
- Raccordements possibles pour tube d'équilibrage ou tube anti-bouchon de vapeur
- Montage horizontal ou vertical modifiable sur site par simple dépose du couvercle et rotation du mécanisme interne (sauf BR637/638)
- Entretien simplifié sans dépose du purgeur

Purgeurs à flotteur fermé en fonte grise, en acier à graphite sphéroïdal, en acier moulé/acier forgé, en acier inox

- Purgeur à flotteur fermé dont le fonctionnement repose sur la régulation de niveau de condensat
- Le purgeur est équipé d'un évent thermostatique (bilame) évacuant l'air au démarrage
- Position de montage standard: - verticale
- Autre position de montage : - horizontale avec arrivée par la droite ou par la gauche (à préciser à la commande)  
Consulter également la fiche: "Informations concernant les différentes positions de montage".
- Filtre intégré
- Corps avec couvercle à bride
- Clapet anti-retour incorporé
- Entretien simplifié sans dépose du purgeur
- Montage horizontal ou vertical modifiable sur site par simple dépose du couvercle et rotation du mécanisme interne en observant les instructions correspondantes
- Option: - Purge de point haut - (pos. 51) ou de point bas (pos. 46) à commande manuelle

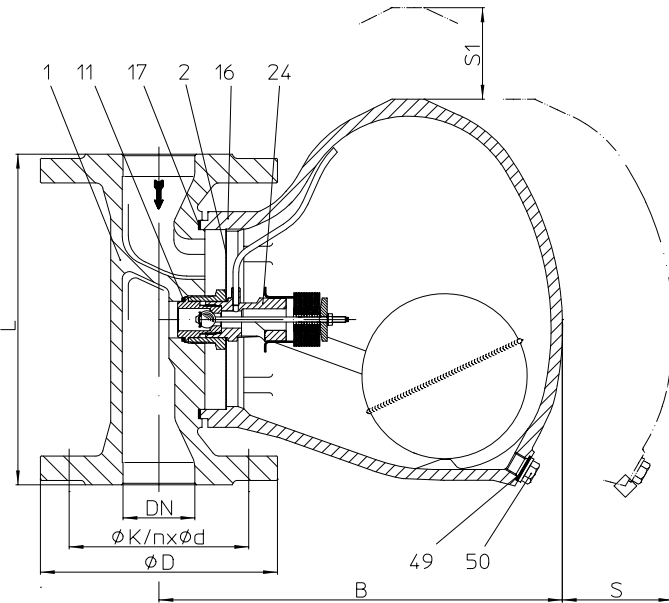

Fig. 631....1 à brides - montage vertical

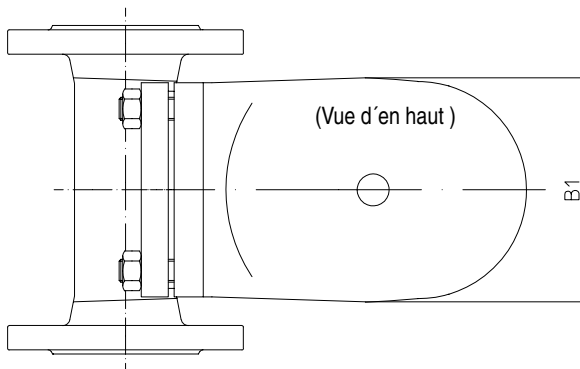
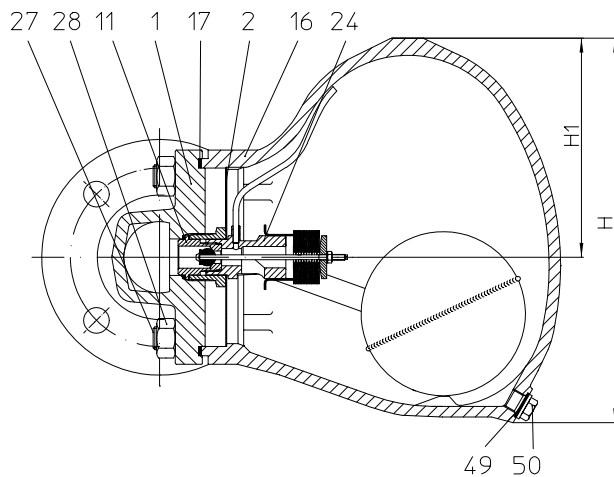

Fig. 631....1 à brides - montage horizontal

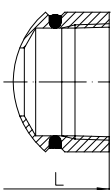

Fig. 631....2 à manchons taraudés

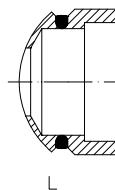

Fig. 631....3 à manchons à souder

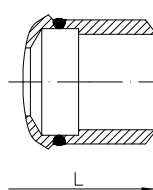

Fig. 631....4 à embouts à souder

Fig. 12.631 - PN16 Corps / Couvercle: EN-JL1040		Limites d'utilisation			
Pression de service PS (bar eff)		12,8		9,6	
Température d'entrée TS (°C)		200		300	
Pression diff. admissible $\Delta PMX$ (bar): pour type:		2	4	8	13
pour type spéciaux DN40-100:		R2 R2-S	R4 R4-S	R8 R8-S	R13 R13-S

Fig. 25.631 - PN40 Corps / Couvercle: EN-JS1049		Limites d'utilisation					
Pression de service PS (bar eff)		32		22			
Température d'entrée TS (°C)		250		350			
Pression diff. admissible $\Delta PMX$ (bar): pour type:		2	4	8	13	22	32
pour type spéciaux DN40-100:		R2 R2-S	R4 R4-S	R8 R8-S	R13 R13-S	R22	R32

Fig. 45.631 - PN40 Corps: 1.0460 / Couv.: 1.0619+N		Limites d'utilisation					
Pression de service PS (bar eff)		32		21			
Température d'entrée TS (°C)		250		400			
Pression diff. admissible $\Delta PMX$ (bar): pour type:		2	4	8	13	22	32
pour type spéciaux DN40-100:		R2 R2-S	R4 R4-S	R8 R8-S	R13 R13-S	R22	R32

Fig. 55.631 - PN40 Corps: 1.4541 / Couvercle: 1.4308		Limites d'utilisation					
Pression de service PS (bar eff)		32		28			
Température d'entrée TS (°C)		250		300			
Pression diff. admissible $\Delta PMX$ (bar): pour type:		2	4	8	13	22	32
pour type spéciaux DN40-100:		R2 R2-S	R4 R4-S	R8 R8-S	R13 R13-S	R22	R32

Types de raccordement		
Brides ....1	DIN PN16	DIN PN40 ANSI 150 u. 300 RF
Manchons taraudés ....2	Raccords taraudés R et NPT	
Manchons à souder ....3		
Embouts à souder....4		
Autres types de raccordement sur demande.		

Dimensions et poids		Types de raccordement																		
		Brides								Manchons taraudés <sup>1)</sup> Manchons à souder <sup>2)</sup>					Emboutis à souder					
Diamètres nominaux	mm Pouce	15 1/2	20 3/4	25 1	40 1 1/2	50 2	65 <sup>1)</sup> 2 1/2	80 <sup>1)</sup> 3	100 <sup>1)</sup> 4	15 1/2	20 3/4	25 1	40 1 1/2	50 <sup>1)</sup> 2 <sup>1)</sup>	15 1/2	20 3/4	25 1	40 1 1/2	50 2	
Encombrement (mm)	L*	150	150	160	230	230	290	310	350	150	150	160	210 <sup>3)</sup>	210	160	160	160	250	250	
	H	162	162	187	270	270	270	270	270	162	162	187	270	270	162	162	187	270	270	
	H1	85	85	102	151	151	151	151	151	85	85	102	151	151	85	85	102	151	151	
	B	EN-JS1049	214	214	255	280	280	--	--	--	214	214	255	280	280	--	--	--	--	--
		Acier						280	280	280	167	167	196	285	285	167	167	196	285	285
B1	95	95	118	157	157	157	157	157	95	95	118	157	157	95	95	118	157	157		
Dimensions de service (mm)	S	180	180	200	300	300	300	300	300	180	180	200	300	300	180	180	200	300	300	
	S1	150	150	180	200	200	200	200	200	150	150	180	200	200	150	150	180	200	200	
Poids approx. (kg)		7,9	8,1	10,9	24,7	25,3	27,2	29,2	32,7	7,3	7,3	8,5	20,0	20,5	6,9	7,9	9,0	21,0	22,0	

\* Autres long. face à face sur demande <sup>1)</sup> DN50 (2") sauf en EN-JL/JS <sup>2)</sup> sauf en EN-JL/JS <sup>3)</sup> pour EN-JS: L = 230 mm Dimensions standard des brides voir p. 25

## Nomenclature des pièces

Pos.	Désignation	Matériau (N° de matériau)							
		DIN	Comparable à ASTM / AISI	DIN	Comparable à ASTM / AISI	DIN	Comparable à ASTM / AISI	DIN	Comparable à ASTM / AISI
1	Corps	EN-JL1040, EN-GJL-250	SA 278 Class No.40	EN-JS1049, EN-GJS-400-18U-LT	SA 395	P250GH, 1.0460	SA 105	X6CrNiTi18-10, 1.4541	SA 182 F 321
2	Filtre	X5CrNi18-10, 1.4301	SA 240 Gr.304	X5CrNi18-10, 1.4301	SA 240 Gr.304	X5CrNi18-10, 1.4301	SA 240 Gr.304	X5CrNi18-10, 1.4301	SA 240 Gr.304
11	Bague d'étanchéité (corps / siège) *	R-Cu99		R-Cu99		R-Cu99		X6CrNiTi18-10, 1.4541	SA 182 F 321
16	Couvercle	EN-JL1040, EN-GJL-250	SA 278 Class No.40	EN-JS1049, EN-GJS-400-18U-LT	SA 395	GP240GH+N, 1.0619+N	SA 216 WCB	GX5CrNi19-10, 1.4308	SA 351 CF8
17	Joint plat (corps / couv.) *	graphite pur avec feuilles en acier CrNi		graphite pur avec feuilles en acier CrNi		graphite pur avec feuilles en acier CrNi		graphite pur avec feuilles en acier CrNi	
24	Organe de fermeture (mécanisme) *	X5CrNi18-10, 1.4301	SA 240 Gr.304	X5CrNi18-10, 1.4301	SA 240 Gr.304	X5CrNi18-10, 1.4301	SA 240 Gr.304	X5CrNi18-10, 1.4301	SA 240 Gr.304
		bimétallique TB 102/85		bimétallique TB 102/85		bimétallique TB 102/85		bimétallique TB 102/85	
27	Vis à tête cylindrique	X6CrNiTi18-10, 1.4541 / 8.8	SA 182 F 321/ 1035/1038 <sup>4)</sup>	--	--	--	--	--	--
27	Goujon fileté	--	--	21CrMoV5-7, 1.7709	SA 193 Gr. B16 <sup>4)</sup>	21CrMoV5-7, 1.7709	SA 193 Gr. B16 <sup>4)</sup>	X6CrNiTi18-10, 1.4541	SA 182 F 321 <sup>4)</sup>
28	Ecrou hexagonal	--	--	21CrMoV5-7, 1.7709	SA 193 Gr. B16 <sup>4)</sup>	21CrMoV5-7, 1.7709	SA 193 Gr. B16 <sup>4)</sup>	X6CrNiTi18-10, 1.4541	SA 182 F 321 <sup>4)</sup>
46	Robinet de purge *	X8CrNiS18-9, 1.4305	AISI 303	X8CrNiS18-9, 1.4305	AISI 303	X8CrNiS18-9, 1.4305	AISI 303	X8CrNiS18-9, 1.4305	AISI 303
49	Bague d'étanchéité pour bouchon de purge *	R-Cu99		R-Cu99		R-Cu99		X6CrNiTi18-10, 1.4541	SA 182 F 321
50	Bouchon de purge (M14x1,5) *	C35E, 1.1181	1035 / 1038	21CrMoV5-7, 1.7709	SA 193 Gr. B16 <sup>4)</sup>	21CrMoV5-7, 1.7709	SA 193 Gr. B16 <sup>4)</sup>	X6CrNiTi18-10, 1.4541	SA 182 F 321 <sup>4)</sup>
51	Robnet de purge à commande manuelle *	X8CrNiS18-9, 1.4305	AISI 303	X8CrNiS18-9, 1.4305	AISI 303	X8CrNiS18-9, 1.4305	AISI 303	X8CrNiS18-9, 1.4305	AISI 303

\* Pièce de rechange

<sup>4)</sup> avec taraudage métrique

## Options

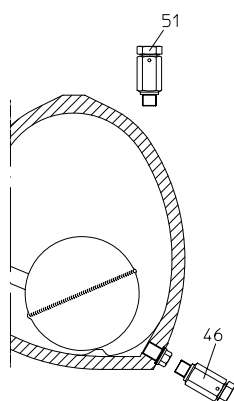

**Standard R22 et R32  
DN 15 - 100**

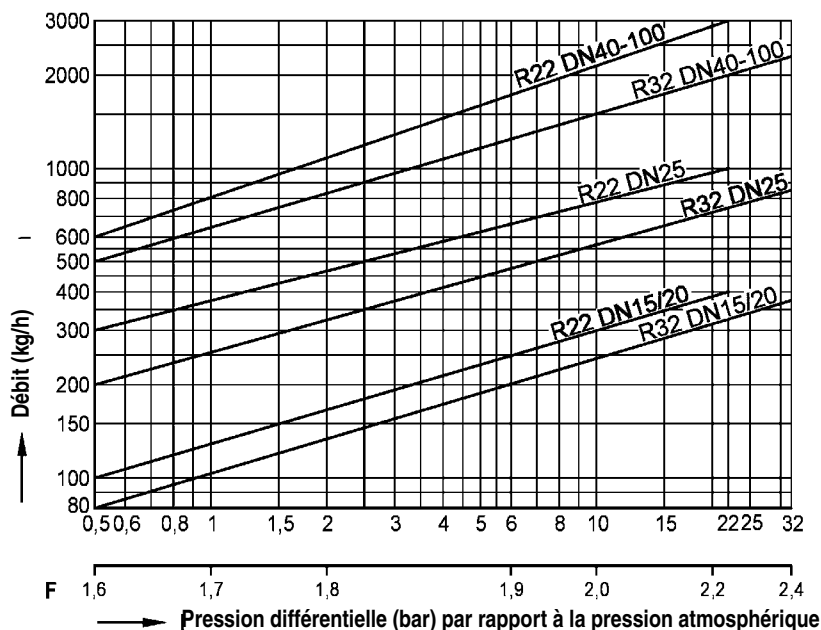

Ce diagramme montre le débit maxi. de condensat à température de saturation pour les différents types et diamètres.

Les purgeurs sont équipés en série des organes de fermeture figurant sur cette page, suivant les pressions différentielles et les débits de passage.

Pour des débits très importants produits lors de pressions différentielles plus faibles, les purgeurs de diamètre DN40 à DN100 peuvent également être équipés des organes de fermeture spéciaux indiqués à la page 9.

Le débit maxi. de condensat froid à 20°C est obtenu par la multiplication avec le facteur F de l'échelle du diagramme ci-dessous.

**Standard R2 et R13  
DN 15 - 100**

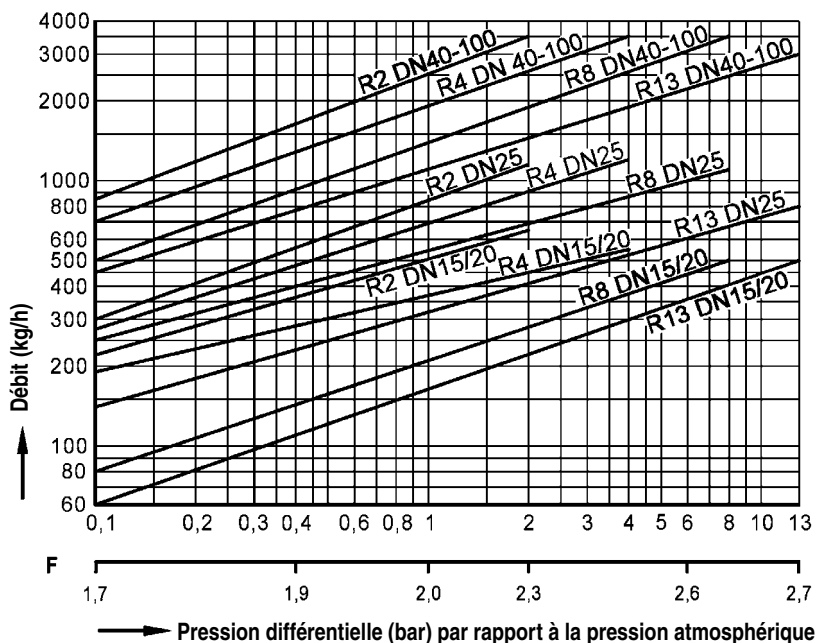

**Exécutions spéciales:**

**Organes de fermeture spéciaux pour débits très importants lors de pressions différentielles plus faibles**

**R2-S et R13-S**

**DN 40 - 100**

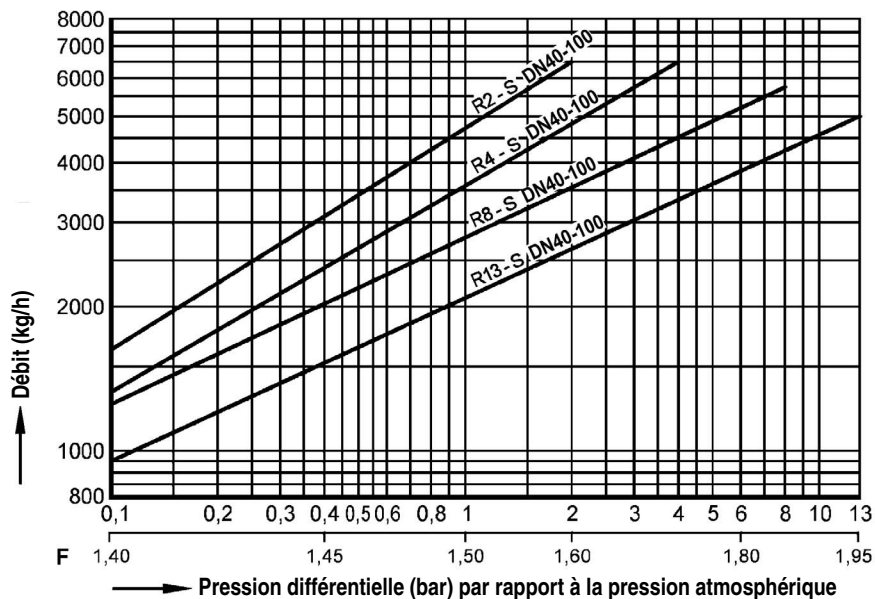

Ce diagramme montre le débit maxi. de condensat à température de saturation pour les organes de fermeture spéciaux.

Le débit maxi. de condensat froid à 20°C est obtenu par la multiplication avec le facteur F de l'échelle du diagramme ci-dessous.

Purgeurs à flotteur fermé en acier allié

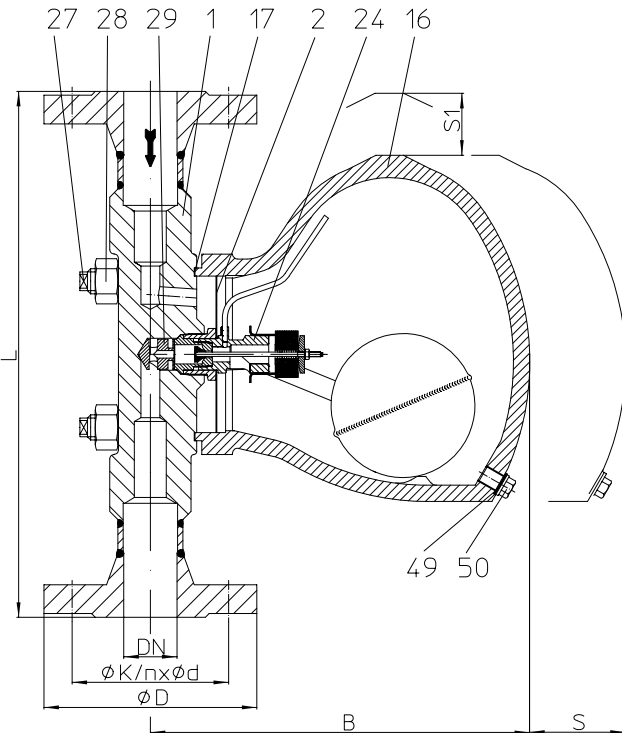

Fig. 631...1 à brides -montage vertical (PN100)

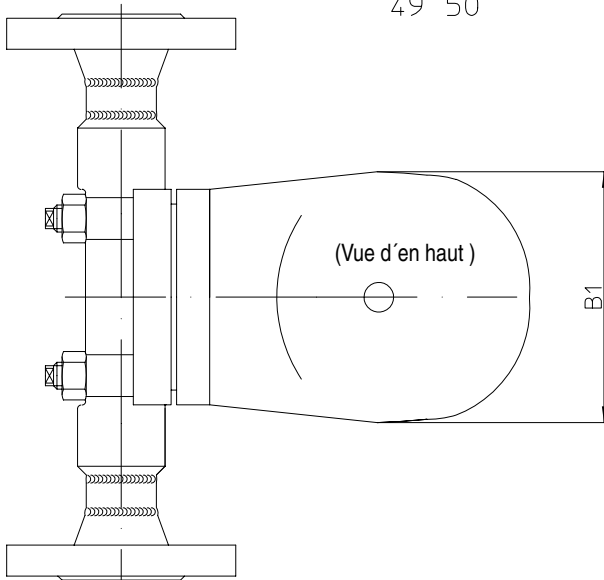
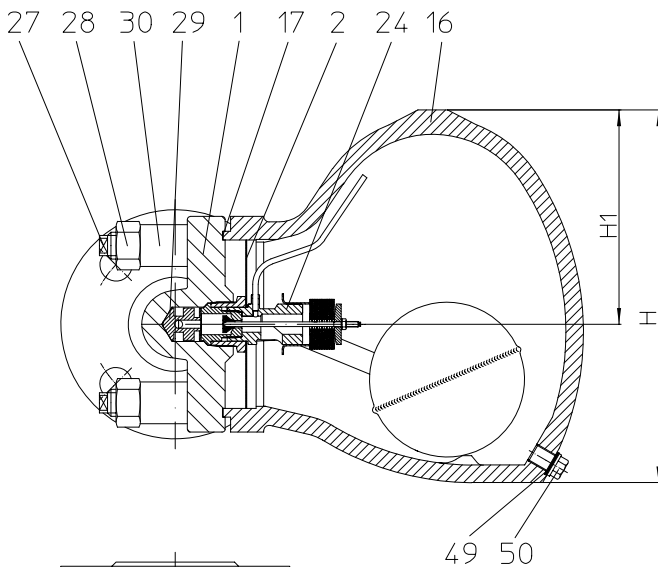

Fig. 631...1 à brides - montage horizontal (PN100)  
03/11/2009

- Purgeur à flotteur fermé dont le fonctionnement repose sur la régulation de niveau de condensat
  - Le purgeur est équipé d'un évent thermostatique (bilame) évacuant l'air au démarrage
  - Position de montage standard: - verticale
  - Autre position de montage: - horizontale avec arrivée par la droite ou par la gauche (à préciser à la commande)
- Consulter également la fiche:  
"Informations concernant les différentes positions de montage".
- Filtre intégré
  - Corps avec couvercle à bride
  - Clapet anti-retour incorporé
  - Entretien simplifié sans dépose du purgeur
  - Montage horizontal ou vertical modifiable sur site par simple dépose du couvercle et rotation du mécanisme interne en observant les instructions correspondantes
  - Option: - Purge de point haut - (pos. 51) ou de point bas (pos. 46) à commande manuelle

Fig. 86.631 - PN63 Corps: 16Mo3 / Couvercle: G17CrMo5-5	Limites d'utilisation		
Pression de service PS (bar eff)	56	50	45
Température d'entrée TS (°C)	300	350	450
Pression diff. admissible ΔPMX (bar): pour type:	50 R50		

Fig. 87.631 - PN100 Corps: 16Mo3 / Couvercle: G17CrMo5-5	Limites d'utilisation		
Pression de service PS (bar eff)	64	50	
Température d'entrée TS (°C)	400	450	
Pression diff. admissible ΔPMX (bar): pour type:	64 R64	50 R50	

Fig. 87.631 - PN100 Corps: 13CrMo4-5 / Couvercle: G17CrMo5-5	Limites d'utilisation		
Pression de service PS (bar eff)	80	60	30
Température d'entrée TS (°C)	480	510	525
Pression diff. admissible ΔPMX (bar): pour type:	80 R80	64 R64	50 R50

Types de raccordement		
Brides ...1	DIN PN63 ANSI 400 RF	DIN PN100 ANSI 600 RF
Emboutis à souder ...4		
Autres types de raccordement sur demande.		

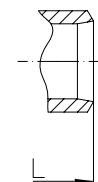

Fig. 631...4  
à embouts à souder

Dimensions et poids		Types de raccordement selon DIN										Types de raccordement selon ANSI									
		Brides					Embout à souder					Brides					Embout à souder				
Diamètres nominaux	mm Pou.	15 1/2	25 1	40 1 1/2	50 2	15 1/2	20 3/4	25 1	40 1 1/2	50 2	15 1/2	20 3/4	25 1	40 1 1/2	50 2	15 1/2	20 3/4	25 1	40 1 1/2	50 2	
Encombrement (mm)	L	300	300	420	416	216	216	216	240	250	300	300	300	420	416	216	216	216	240	250	
	H	280	280	280	280	280	280	280	280	280	280	280	280	280	280	280	280	280	280	280	
	H1	160	160	160	160	160	160	160	160	160	160	160	160	160	160	160	160	160	160	160	
	B	302	302	302	302	302	302	302	302	302	302	302	302	302	302	302	302	302	302	302	
	B1	185	185	185	185	185	185	185	185	185	185	185	185	185	185	185	185	185	185	185	
Dim. de service (mm)	S	300	300	300	300	300	300	300	300	300	300	300	300	300	300	300	300	300	300	300	
	S1	200	200	200	200	200	200	200	200	200	200	200	200	200	200	200	200	200	200	200	
Poids appro. (kg)		30	34	38	42	26	26	26	28	28	28	29	32	35	38	26	26	26	28	28	

Dimensions standard des brides voir page 21

**Nomenclature des pièces**

Pos.	Désignation	Matériau (N° de matériau)			
		DIN	Comparable à ASTM / AISI	DIN	Comparable à ASTM / AISI
1	Corps	16Mo3, 1.5415	SA 182 F1	13CrMo4-5, 1.7335	SA 182 F12
2	Filtre	X5CrNi18-10, 1.4301	SA 240 Gr.304	X5CrNi18-10, 1.4301	SA 240 Gr.304
16	Couvercle	G17CrMo5-5, 1.7357	SA 217 WC6	G17CrMo5-5, 1.7357	SA 217 WC6
17	Joint plat (corps / couvercle) *	graphite pur avec feuilles en acier CrNi		graphite pur avec feuilles en acier CrNi	
24	Organe de fermeture.(mécan.) *	X5CrNi18-10, 1.4301 bimétallique anticorrosion TB 102/85		SA 240 Gr.304 bimétallique anticorrosion TB 102/85	
27	Goujon fileté	X22CrMoV12-1, 1.4923	SA 453 Gr. 660 b	X22CrMoV12-1, 1.4923	SA 453 Gr. 660 b
28	Ecrou hexagonal	X22CrMoV12-1, 1.4923	SA 453 Gr. 660 b	X22CrMoV12-1, 1.4923	SA 453 Gr. 660 b
29	Douille d'usure (seul. PN100) *	X17CrNi16-2, 1.4057	AISI 431	X17CrNi16-2, 1.4057	AISI 431
30	Douille élastique	21CrMoV5-7, 1.7709	SA 193 Gr. B16	21CrMoV5-7, 1.7709	SA 193 Gr. B16
46	Robinet de purge *	X39CrMo17-1+QT, 1.4122+QT	AISI 440 <sup>1)</sup>	X39CrMo17-1+QT, 1.4122+QT	AISI 440 <sup>1)</sup>
49	Bague d'étanchéité pour bouchon de purge *	X6CrNiTi18-10, 1.4541	SA 182 F 321	X6CrNiTi18-10, 1.4541	SA 182 F 321
50	Vis de purge (M14x1,5)	21CrMoV5-7, 1.7709	SA 193 Gr. B16	21CrMoV5-7, 1.7709	SA 193 Gr. B16
51	Robinet de purge à commande manuelle *	X39CrMo17-1+QT, 1.4122+QT	AISI 440 <sup>1)</sup>	X39CrMo17-1+QT, 1.4122+QT	AISI 440 <sup>1)</sup>

\* Pièce de rechange

<sup>1)</sup> avec taraudage métrique

**Option**

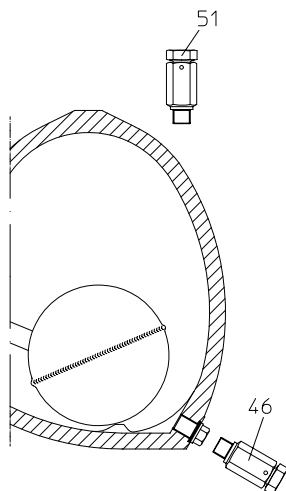

**Diagramme de débit**

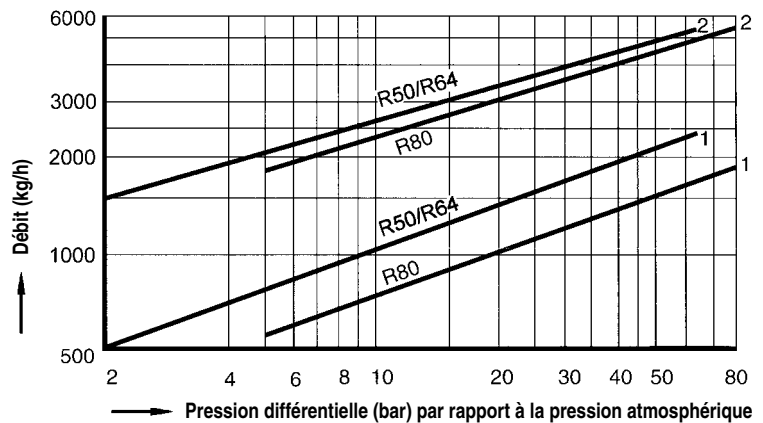

**Diagramme de débit**

Ce diagramme montre les débits de passage maxi. pour les types R50, R64, R80.

**Courbe 1**

Débit maxi. de condensat à température de saturation.

**Courbe 2**

Débit maxi. de condensat froid à 20°C (lors du démarrage d'une installation à froid).

Purgeurs à flotteur fermé en acier allié

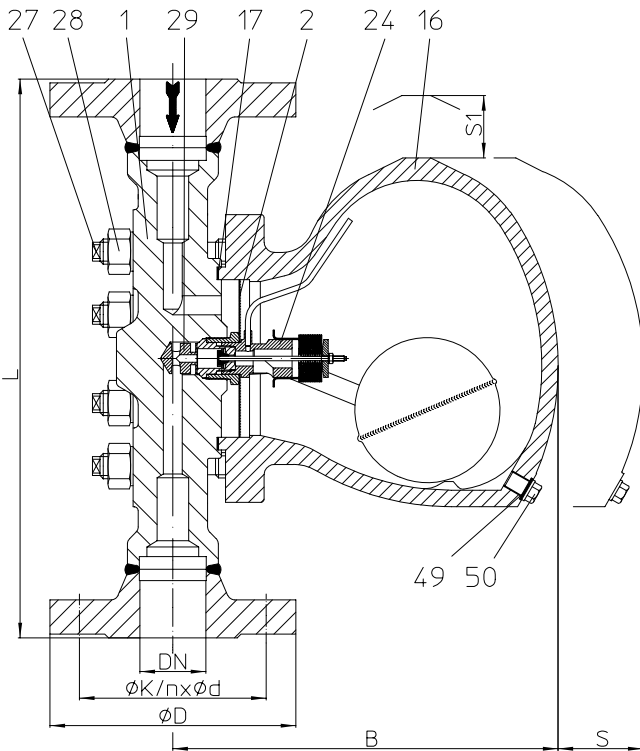

Fig. 631...1 à brides -montage vertical

- Purgeur à flotteur fermé dont le fonctionnement repose sur la régulation de niveau de condensat
  - Le purgeur est équipé d'un évent thermostatique (bilame) évacuant l'air au démarrage
  - Purge immédiate de condensat à température de saturation
  - Position de montage standard: - verticale
  - Autre position de montage : - horizontale avec arrivée par la droite ou par la gauche (à préciser à la commande)
- Consulter également la fiche:  
"Informations concernant les différentes positions de montage".
- Filtre intégré
  - Corps avec couvercle à bride
  - Clapet anti-retour incorporé
  - Entretien simplifié sans dépose du purgeur
  - Montage horizontal ou vertical modifiable sur site par simple dépose du couvercle et rotation du mécanisme interne en observant les instructions correspondantes
  - Option: - Purge de point haut (pos. 51) ou de point bas (pos. 46) à commande manuelle

Fig. 88.631 / 88.632 - PN160 Corps: 13CrMo4-5 / Couvercle: G17CrMo5-5		Limites d'utilisation		
Pression de service PS (bar eff)		110	80	35
Température d'entrée TS (°C)		506	519	550
Pression diff. admissible ΔPMX (bar); pour type:		110 R110	80 R80	
<b>Types de raccordement</b>				
Brides ...1	DIN PN160 ANSI 900 RF			
Manchons à souder ...3				
Emboutis à souder ...4				
Autres types de raccordement sur demande.				

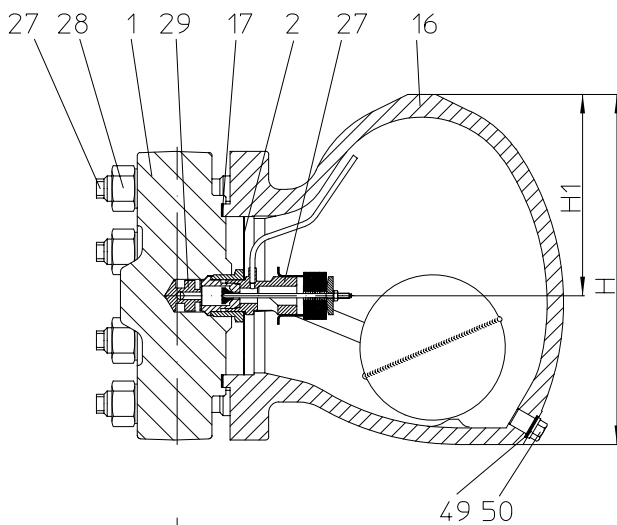

Fig. 631...3 / 632...3  
à manchons à souder

Fig. 631...4 / 632...4  
à emboutis à souder

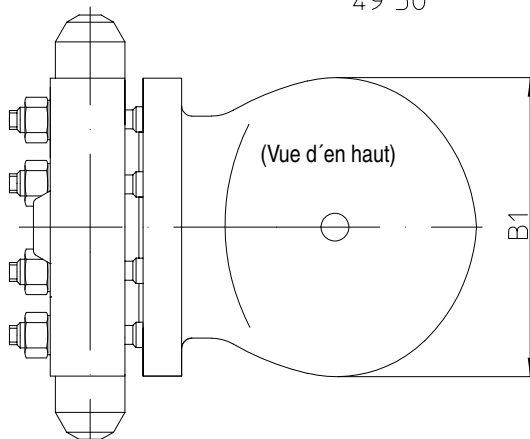

Fig. 631...4 à emboutis à souder - montage horizontal

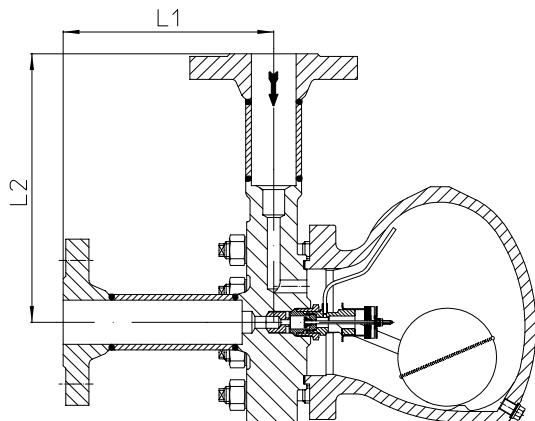

Fig. 632...1 Exécution équerre à brides - montage horizontal

Dimensions et poids		Types de raccordement selon DIN						Types de raccordement selon ANSI									
		Brides			Embouts à souder Manchons à souder			Brides			Embouts à souder Manchons à souder						
Diamètres nominaux	mm Pouce	15 1/2	25 1	50 2	15 1/2	25 1	50 2	15 1/2	20 3/4	25 1	40 1 1/2	50 2	15 1/2	20 3/4	25 1	40 1 1/2	50 2
Encombrement (mm)	L *	400	415	440	335	335	335	400	400	415	440	440	335	335	335	335	335
	L1*/L2*	200	208	220	168	168	168	200	200	208	220	220	168	168	168	168	168
	H	280	280	280	280	280	280	280	280	280	280	280	280	280	280	280	280
	H1	160	160	160	160	160	160	160	160	160	160	160	160	160	160	160	160
	B	302	302	302	302	302	302	302	302	302	302	302	302	302	302	302	302
	B1	185	185	185	185	185	185	185	185	185	185	185	185	185	185	185	185
Dimensions de service (mm)	S	300	300	300	300	300	300	300	300	300	300	300	300	300	300	300	300
	S1	200	200	200	200	200	200	200	200	200	200	200	200	200	200	200	200
Poids approx. (kg)		46	49	56	43	41	38	48	50	51	54	58	43	42	41	39	38

\* Autres longueurs face à face sur demande

Dimensions standard des brides voir page 21

### Nomenclature des pièces

Pos.	Désignation	Matériau (N° de matériau)	
		DIN	Comparable à ASTM / AISI
1	Corps	13CrMo4-5, 1.7335	SA 182 F12
2	Filtre	X5CrNi18-10, 1.4301	SA 240 Gr.304
16	Couvercle	G17CrMo5-5, 1.7357	SA 217 WC6
17	Joint plat (corps / couvercle) *	graphite pur avec feuilles en acier CrNi	
24	Organe de fermeture (mécanisme) *	X5CrNi18-10, 1.4301 / bimétallique TB 102 / 85	SA 240 Gr.304 / bimétallique TB 102 / 85
27	Goujon fileté	X22CrMoV12-1, 1.4923	SA 453 Gr. 660 b
28	Ecrou hexagonal	X22CrMoV12-1, 1.4923	SA 453 Gr. 660 b
29	Douille d'usure*	X17CrNi16-2, 1.4057	AISI 431
46	Robinet de purge *	X39CrMo17-1+QT, 1.4122+QT	AISI 440 <sup>1)</sup>
49	Bague d'étanchéité pour bouchon de purge *	X6CrNiTi18-10, 1.4541	SA 182 F 321
50	Bouchon de purge (M14x1,5) *	21CrMoV5-7, 1.7709	SA 193 Gr. B16
51	Robinet de purge à commande manuelle *	X39CrMo17-1+QT, 1.4122+QT	AISI 440 <sup>1)</sup>

\* Pièce de rechange

<sup>1)</sup> avec taraudage métrique

### Options

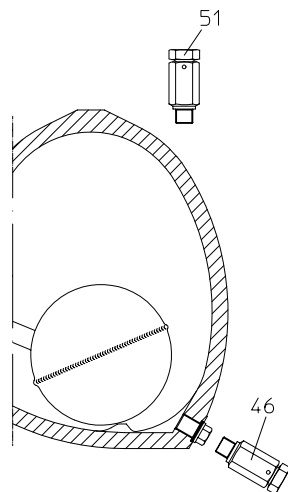

### Diagramme de débit

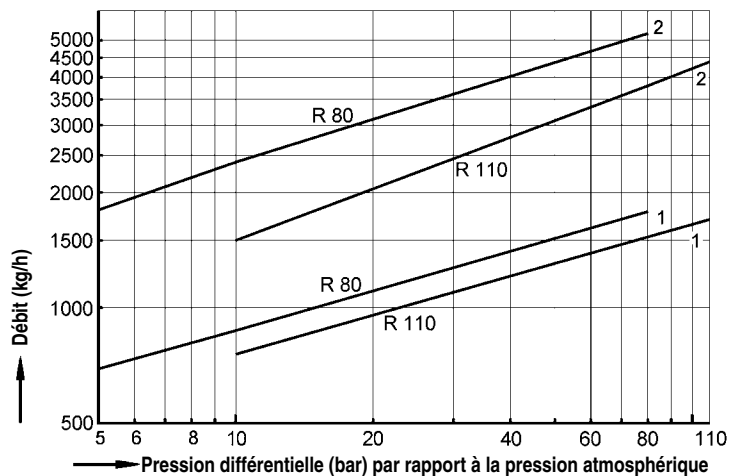

#### Diagramme de débit

Ce diagramme montre les débits de passage maxi. pour les types R80, R110.

#### Courbe 1

Débit maxi. de condensat à température de saturation.

#### Courbe 2

Débit maxi. de condensat froid à 20°C (lors du démarrage d'une installation à froid).

## Purgeurs à flotteur fermé en acier moulé / acier forgé

- Purgeur à flotteur fermé dont le fonctionnement repose sur la régulation de niveau de condensat
- En complément du flotteur, la capsule thermostatique à membrane évacue l'air au démarrage et en régime établi
- Purge immédiate de condensat à température de saturation
- Purge de débits importants de condensat même sous faibles pressions différentielles
- Position de montage standard: - verticale
- Autre position de montage - horizontale avec arrivée par la droite ou par la gauche (à préciser à la commande)  
Consulter également la fiche:  
"Informations concernant les différentes positions de montage".
- Corps avec couvercle à bride
- Entretien simplifié sans dépose du purgeur
- Option: - Purge de point haut (pos. 51) ou de point bas (pos. 46) à commande manuelle

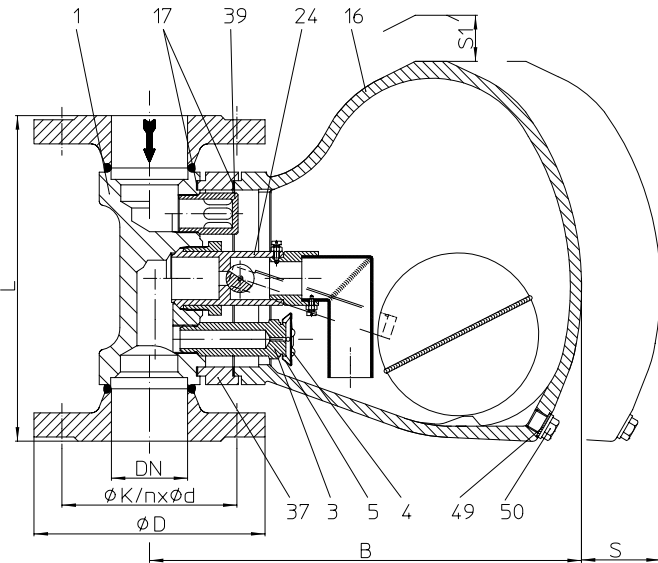

Fig. 633...1 à brides - montage vertical

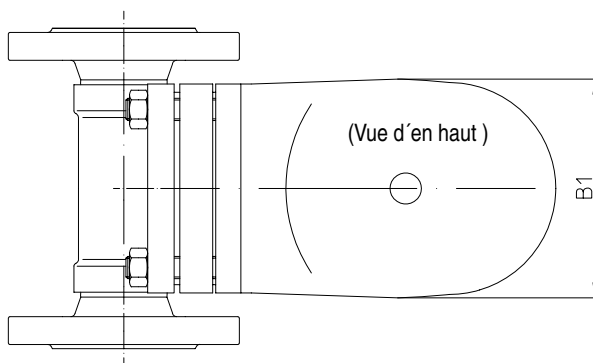
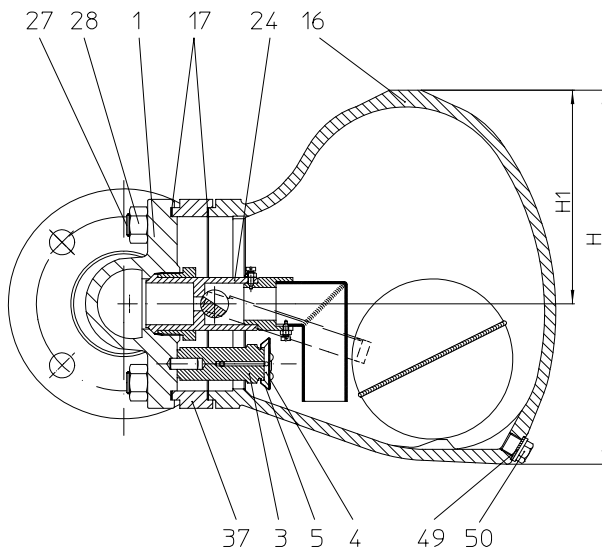
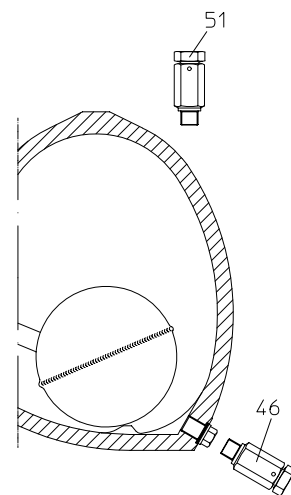

Fig. 633...1 à brides - montage horizontal

Fig. 45.633 - PN40 Corps: 1.0460 / Couvercle: 1.0619+N	Limites d'utilisation
Pression de service PS (bar eff)	0,1-4
Température d'entrée TS (°C)	350
Pression diff. admissible $\Delta PMX$ (bar); pour type:	4 R4-P

Types de raccordement	
Brides ....1	DIN PN40 ANSI 300 RF
Autres types de raccordement sur demande .	

## Options



Dimensions et poids		Types de raccordement				
		Brides				
Diamètres nominaux	mm Pouce	40	50	65	80	100
Encombrement (mm)	L*	230	230	290	310	350
	H	270	270	270	270	270
	H1	151	151	151	151	151
	B	307	307	307	307	307
	B1	157	157	157	157	157
Dimensions de service (mm)	S	300	300	300	300	300
	S1	200	200	200	200	200
Poids approx. (kg)		24,7	25,3	27,2	29,2	32,7

\* Autres longueurs face à face sur demande

Dimensions standard des brides voir page 21

## Nomenclature des pièces

Pos.	Désignation	Matériau (N° de matériau)	
		DIN	Comparable à t ASTM / AISI
1	Corps	P250GH, 1.0460	SA 105
3	Siège	X8CrNiS18-9, 1.4305	AISI 303
4	Membrane Capsule à membrane * Capsule	X5CrNi18-10, 1.4301	Hastelloy SA 240 Gr.304
5	Clip *	X12CrNi17-7, 1.4310	AISI 301
16	Couvercle	GP240GH+N, 1.0619+N	SA 216 WCB
17	Joint plat (corps/couvercle) *	graphite pur avec feuilles en acier CrNi	
24	Organe de fermeture (mécanisme) *	X5CrNi18-10, 1.4301 / bimétallique TB 102 / 85	SA 240Gr.304 / bimétallique TB 102 / 85
27	Goujon fileté	21CrMoV5-7, 1.7709	SA 193 Gr. B16 <sup>1)</sup>
28	Ecrou hexagonal	21CrMoV5-7, 1.7709	SA 194 Gr. 4 <sup>1)</sup>
37	Entretoise	P250GH, 1.0460	SA 105
39	Guide en acier	X14CrMoS17+QT, 1.4104+QT	AISI 430 F
46	Robinet de purge *	X8CrNiS18-9, 1.4305	AISI 303 <sup>1)</sup>
49	Bague d'étanchéité pour bouchon de purge *	X6CrNiTi18-10, 1.4541	SA 182 F 321
50	Bouchon de purge (M14x1,5) *	21CrMoV5-7, 1.7709	SA 193 Gr. B16 <sup>1)</sup>
51	Robinet de purge à commande manuelle *	X8CrNiS18-9, 1.4305	AISI 303 <sup>1)</sup>

\* Pièce de rechange

<sup>1)</sup> avec taraudage métrique

## Diagramme de débit

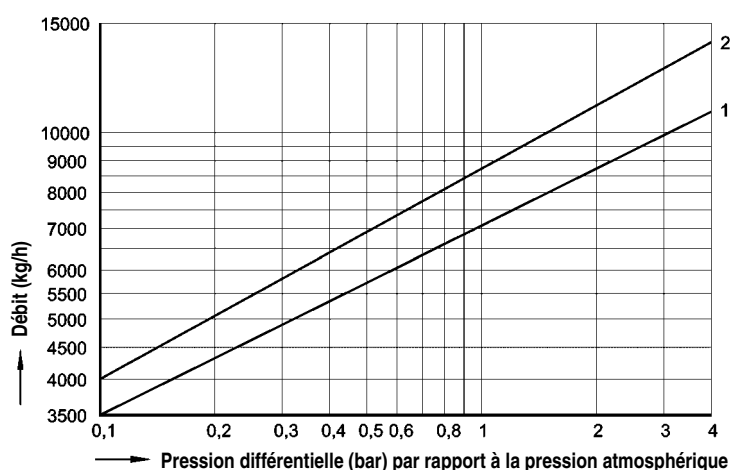

## Diagramme de débit

## Courbe 1

Débit maxi. de condensat à température de saturation.

## Courbe 2

Débit maxi. de condensat froid à env. 20°C

Purgeurs à flotteur fermé en acier forgé, en acier inox

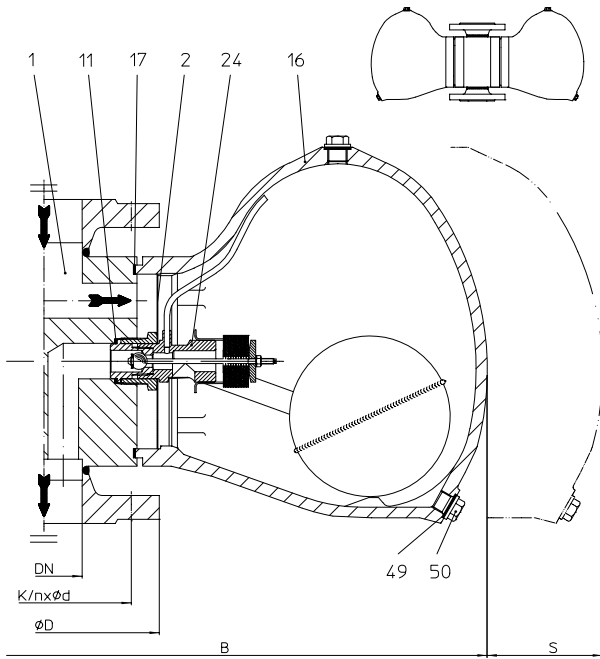

Fig. 639...1 à brides - montage vertical

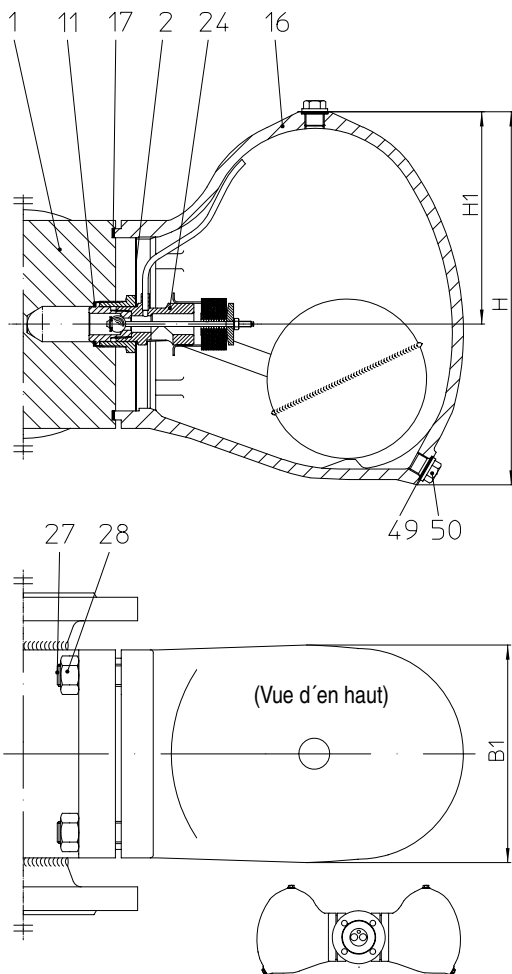

Fig. 639...1 à brides- montage horizontal

Le type R4-P diffère, au niveau de la construction, de celui représenté sur cette page.  
Voir aussi série 633 (page 10).

- Purgeur à flotteur fermé dont le fonctionnement repose sur la régulation de niveau de condensat pour débits de condensat importants
- Purge de débits importants de condensat même sous faibles pressions différentielles
- Le purgeur est équipé d'un évent thermostatique (bilame) évacuant l'air au démarrage
- Purge immédiate du condensat à température de saturation
- Position de montage standard: - verticale
- Autre position de montage: - horizontale avec arrivée par la droite ou par la gauche (à préciser à la commande)  
Consulter également la fiche: "Informations concernant les différentes positions de montage".
- Filtre intégré
- Corps avec couvercle à bride
- Clapet anti-retour incorporé
- Entretien simplifié sans dépose du purgeur
- Montage horizontal ou vertical modifiable sur site par simple dépose du couvercle et rotation du mécanisme interne en observant les instructions correspondantes  
(Lorsqu'il y a un évent extérieur, la conduite nécessaire à chaque nouvelle position de montage, doit être commandée chez le fabricant.)
- Évent extérieur compl. pour la dérivation d'importantes quantités d'air au démarrage et en régime établi pour les types R2-S, R4-S et R4-P

Fig. 42.639 - PN16 Corps: 1.0460 / Couv.: EN-JL1040	Limites d'utilisation			
Pression de service PS (bar eff)	13			
Température d'entrée TS (°C)	300			
Pression diff. admissible ΔPMX (bar): pour type:	2 R2-S	4 R4-S	8 R8-S	13 R13-S

Fig. 45.639 - PN40 Corps: 1.0460 / Couv.: 1.0619+N	Limites d'utilisation					
Pression de service PS (bar eff)	32		21			
Température d'entrée TS (°C)	250			400		
Pression diff. admissible ΔPMX (bar): pour type:	2 R2-S	4 R4-S	8 R8-S	13 R13-S	22 R22	32 R32

Fig. 55.639 - PN40 Corps: 1.4541 / Couvercle: 1.4308	Limites d'utilisation					
Pression de service PS (bar eff)	32		28			
Température d'entrée TS (°C)	250			300		
Pression diff. admissible ΔPMX (bar): pour type:	2 R2-S	4 R4-S	8 R8-S	13 R13-S	22 R22	32 R32

Types de raccordement		
Brides ...1	DIN PN16 ANSI 150 RF	DIN PN40 ANSI 300 RF
Autres types de raccordement sur demande.		

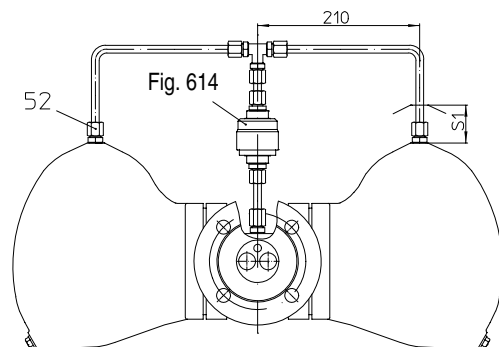

Fig. 639...1 à brides- montage horizontal et évent extérieur compl.

Dimensions et poids		Types de raccordement							
		Brides, PN16				Brides, PN40			
Diamètres nominaux	mm Pouce	50 2	65 2 1/2	80 3	100 4	50 2	65 2 1/2	80 3	100 4
Encombrement (mm)	L*	230	290	310	350	230	290	310	350
	H	270	270	270	270	270	270	270	270
	H1	151	151	151	151	151	151	151	151
	B	634	634	634	634	634	634	634	634
	B1	157	157	157	157	157	157	157	157
Dimensions de service (mm)	S	300	300	300	300	300	300	300	300
	S1	200	200	200	200	200	200	200	200
Poids approx. (kg)		44,7	46,2	47,7	50,5	26	48,3	50,5	55

\* Autres longueurs face à face sur demande Dimensions standard des brides voir page 21

**Nomenclature des pièces**

Pos.	Désignation	Matériau (N° de matériau)					
		DIN	Comparable à ASTM / AISI	DIN	Comparable à ASTM / AISI	DIN	Comparable à ASTM / AISI
1	Corps	P250GH, 1.0460	SA 105, 1.0432	P250GH, 1.0460	SA 105, 1.0432	X6CrNiTi18-10, 1.4541	SA 182 F 321
2	Filtre	X5CrNi18-10, 1.4301	SA 240 Gr.304	X5CrNi18-10, 1.4301	SA 240 Gr.304	X5CrNi18-10, 1.4301	SA 240 Gr.304
11	Bague d'étanchéité (corps / siège) *	R-Cu99		R-Cu99		X6CrNiTi18-10, 1.4541	SA 182 F 321
16	Couvercle *	EN-JL1040, EN-GJL-250	SA 278 Class No.40	GP240GH+N, 1.0619+N	SA 216 WCB	GX5CrNi19-10, 1.4308	SA 351 CF8
17	Joint plat (corps / couvercle) *	graphite pur avec feuilles en acier CrNi		graphite pur avec feuilles en acier CrNi		graphite pur avec feuilles en acier CrNi	
24	Organe de fermeture *	X5CrNi18-10, 1.4301 / Bimétall TB 102/85	SA 240 Gr.304 Bimétall TB 102/85	X5CrNi18-10, 1.4301 / Bimétall TB 102/85	SA 240 Gr.304 Bimétall TB 102/85	X5CrNi18-10, 1.4301 / Bimétall TB 102/85	SA 240 Gr.304 Bimétall TB 102/85
27	Goujon fileté	C35E, 1.1181	1035 / 1038	21CrMoV5-7, 1.7709	SA 193 Gr. B16 <sup>1)</sup>	X6CrNiTi18-10, 1.4541	SA 182 F 321 <sup>1)</sup>
28	Ecrou hexagonal	C35E, 1.1181	1035 / 1038	21CrMoV5-7, 1.7709	SA 194 Gr. 4 <sup>1)</sup>	X6CrNiTi18-10, 1.4541	SA 182 F 321 <sup>1)</sup>
46	Robinet de purge *	X8CrNiS18-9, 1.4305	AISI 303	X8CrNiS18-9, 1.4305	AISI 303	X8CrNiS18-9, 1.4305	AISI 303
49	Bague d'étanchéité pour bouchon de purge *	R-Cu99		R-Cu99		X6CrNiTi18-10, 1.4541	SA 182 F 321
50	Bouchon de purge (M14x1,5) *	21CrMoV5-7, 1.7709	SA 193 Gr. B16 <sup>1)</sup>	21CrMoV5-7, 1.7709	SA 193 Gr. B16 <sup>1)</sup>	X6CrNiTi18-10, 1.4541	SA 182 F 321 <sup>1)</sup>
51	Robinet de purge à commande manuelle *	X8CrNiS18-9, 1.4305	AISI 303	X8CrNiS18-9, 1.4305	AISI 303	X8CrNiS18-9, 1.4305	AISI 303
52	Raccord pour tube d'équilibrage *	X8CrNiS18-9, 1.4305	AISI 303 <sup>1)</sup>	X8CrNiS18-9, 1.4305	AISI 303 <sup>1)</sup>	X8CrNiS18-9, 1.4305	AISI 303 <sup>1)</sup>

\* Pièce de rechange <sup>1)</sup> avec taraudage métrique

**Diagramme de débit**

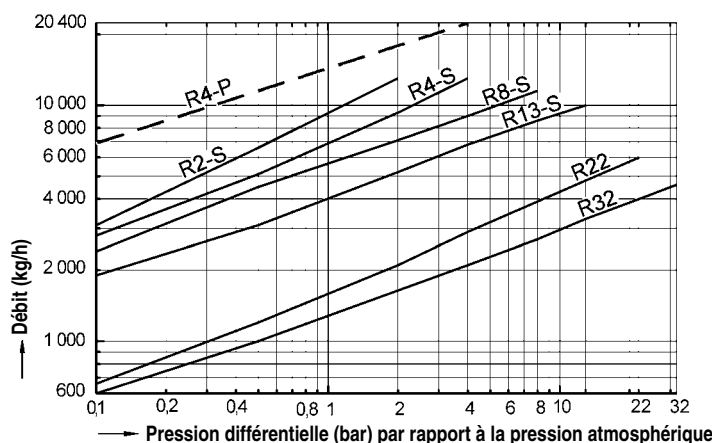

**Options pour types R8-S à R32**

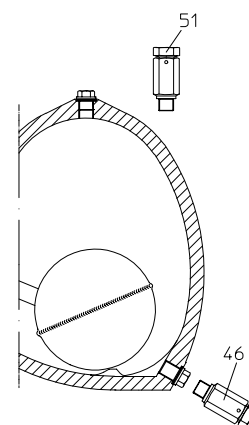

## Purgeurs à flotteur fermé en acier

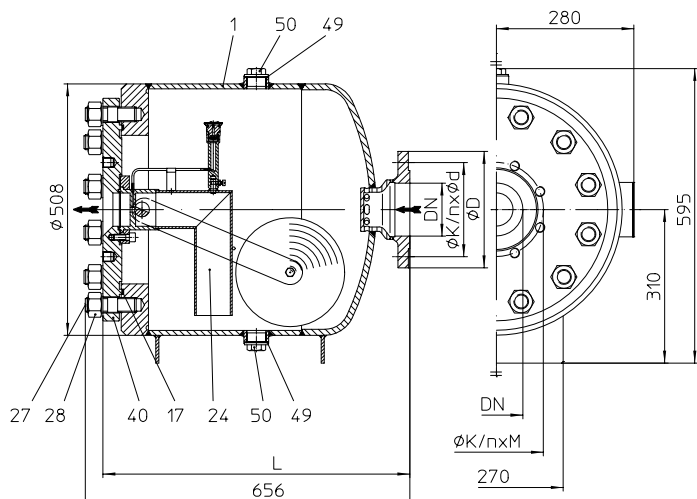

Fig. 637....1 à brides

**Exécution DN65-100**

pour DN50 exécution avec raccord à bride côté sortie (voir page 15)

- Purgeur à flotteur fermé dont le fonctionnement repose sur la régulation de niveau de condensat
- En complément du flotteur, la capsule thermostatique à membrane évacue l'air au démarrage et en régime établi (seulement pour BR637)
- Purge immédiate du condensat à température de saturation
- **Position de montage standard:** - horizontale
- Série 637: Exécution à passage droit (arrivée par la droite ou par la gauche)
- Série 638: Exécution équerre (arrivée par la droite ou par la gauche)
- Capacité du corps: 74 Litres
- Tubulures de purge
- Pieds
- Montage et démontage aisé de l'organe de fermeture
- **Option:** - Exécution à bride prémontée côté entrée ou sortie (standard pour DN50)

Fig. 85.637 / 85.638 - PN40 Corps: P265GH / Couvercle: P355NH	Limites d'utilisation			
Pression de service PS (bar eff)	40	29	25	22
Température d'entrée TS (°C)	120	250	300	350
Pression diff. admissible ΔPMX (bar): pour type:	4 R4	14 R14	23 R23	30 R30

Types de raccordement		
Brides ....1	DIN PN16 et PN25	DIN PN40 ANSI 150 et 300 RF
Autres types de raccordement sur demande.		

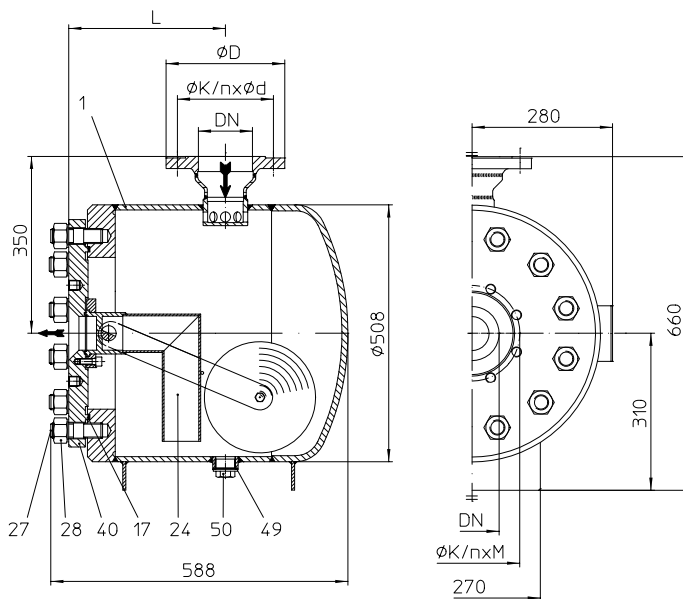

Fig. 638....1 Exécution équerre à brides

**Exécution DN65-100**

pour DN50 exécution avec raccord à bride côté sortie (voir page 15)

Dimensions et poids		Types de raccordement							
		Série (exécution pass.droit)				Série 638 (exécution équerre)			
Diamètres nominaux	mm pouce	50 2	65 2 1/2	80 3	100 4	50 2	65 2 1/2	80 3	100 4
Encombrement (mm)	L	750	620	620	620	445	310	310	310
	∅ K / n x M	*	145 / 8 x M16	160 / 8 x M16	190 / 8 x M20	*	145 / 4 x M16	160 / 8 x M16	190 / 8 x M20
	∅ K / n x ∅d	125 / 4 x 18	145 / 8 x 18	160 / 8 x 18	190 / 8 x 22	125 / 4 x 18	145 / 8 x 18	160 / 8 x 18	190 / 8 x 22
Poids approx. (kg)		201	194	195	197	201	194	195	197

\*Raccord à bride pour DN50 standard à la sortie (voir ci-dessous)

**Nomenclature des pièces**

Pos.	Désignation	Matériau (N° de matériau)	
		DIN	Comparable à ASTM / AISI
1	Corps	P 265 GH, 1.0425	SA 516 Gr. 60
17	Joint plat (corps / couvercle) *	graphite pur avec feuilles en acier CrNi	
24	Organe de fermeture *	X5CrNi18-10, 1.4301 Bimétall TB 102/85	SA 240 Gr.304 Bimétall TB 102/85
27	Goujon fileté	21CrMoV5-7, 1.7709	SA 193 Gr. B16 <sup>1)</sup>
28	Ecrou hexagonal	21CrMoV5-7, 1.7709	SA 194 Gr. 4 <sup>1)</sup>
40	Couvercle	P355NH, 1.0565	
49	Bague d'étanchéité pour bouchon de purge *	R-Cu99	
50	Vis de fermeture (M14x1,5) *	21CrMoV5-7, 1.7709	SA 193 Gr. B16

\* Pièce de rechange <sup>1)</sup> avec taraudage métrique

**Diagramme de débit**

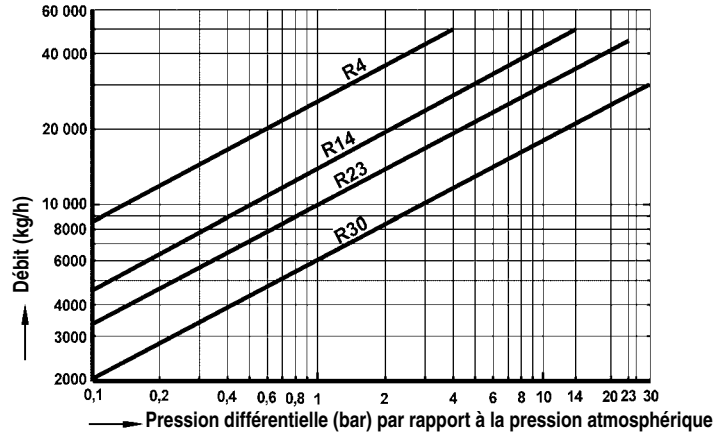

**Exécution côté sortie pour DN50**

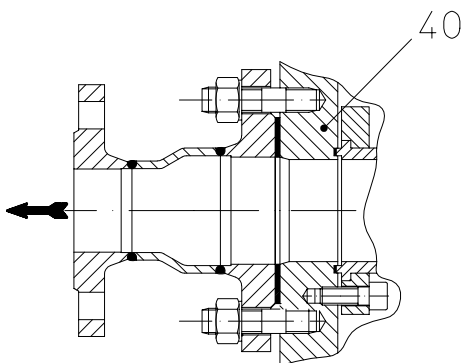

DN	Type de goujon fileté/écrou hexagonal à utiliser pour raccordement à bride sur le couvercle (pos. 40)	
	Goujon fileté	Écrou hexagonal
65	M16 x 55 DIN 939 - 1.7709	NF M16 x 55 DIN 2510 - 1.7709
80	M16 x 55 DIN 939 - 1.7709	NF M16 x 55 DIN 2510 - 1.7709
100	M20 x 55 DIN 939 - 1.7709	NF M20 x 55 DIN 2510 - 1.7709



Purgeurs à flotteur fermé en fonte grise, en fonte à graphite sphéroïdal, acier moulé/acier forgé, acier inox

- Purgeur à flotteur fermé pour réseaux d'air comprimé ou de gaz humides, dont le fonctionnement repose sur la régulation de niveau liquide (selon les directives concernant les appareils de pression 97/23/EC group de fluid 2, autres groupes de fluides sur demande)

- Position de montage standard:  
- verticale

- Autre position de montage :  
- horizontale avec arrivée par la droite ou par la gauche (à préciser à la commande)  
une tube d'équilibrage (raccord vissé) nécessaire (exemple d'installation voir page Seite 18)

Consulter également la fiche:  
"Informations concernant les différentes positions de montage".

- Filtre intégré
- Corps avec couvercle à bride
- Clapet anti-retour incorporé
- Raccord (pos. 52) pour tube d'équilibrage
- Entretien simplifié sans dépose du purgeur
- Montage horizontal ou vertical modifiable sur site par simple dépose du couvercle et rotation du mécanisme interne en observant les instructions correspondantes
- Options:  
- Purge de point haut - (pos. 51) ou  
purge de point bas (pos. 46) à commande manuelle

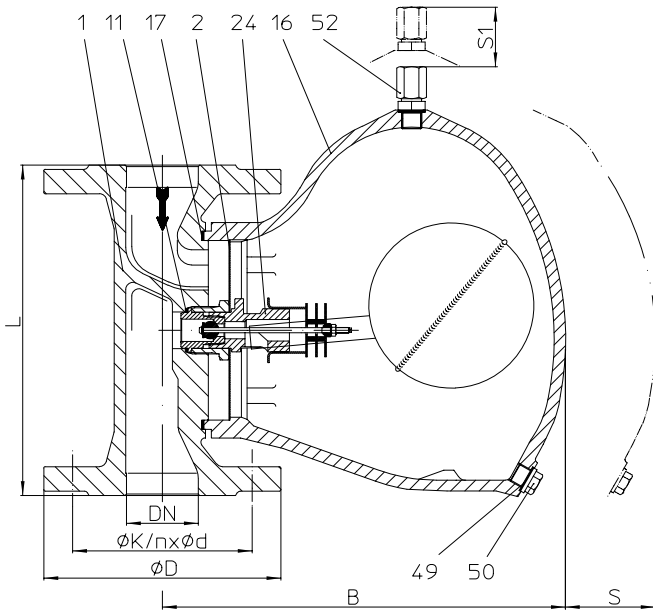

Fig. 630...1 à brides - montage vertical

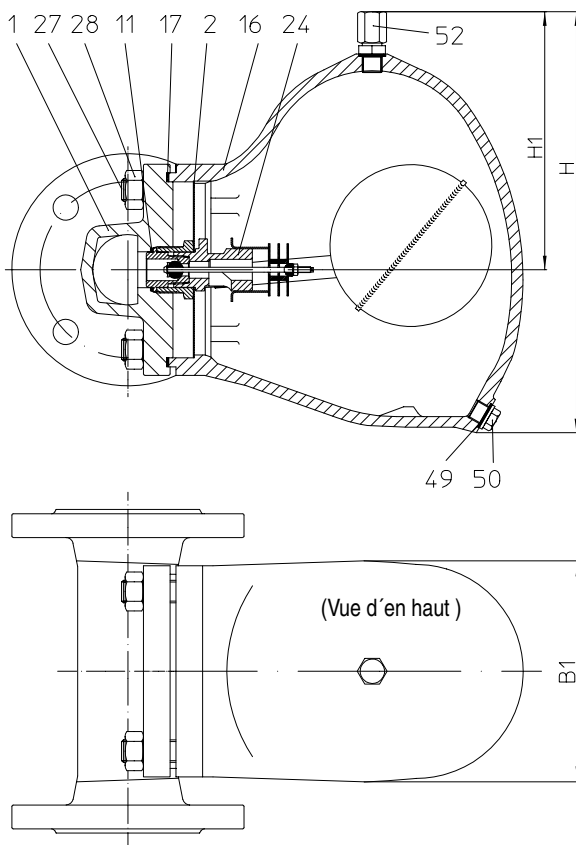

Fig. 630...1 à brides - montage horizontal

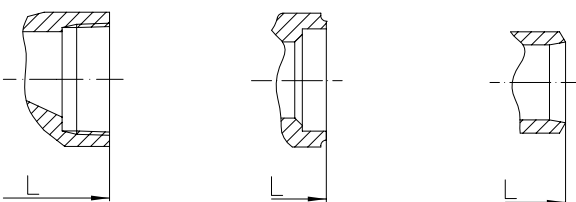

Fig. 630...2 à manchons taraudés

Fig. 630...3 à manchons à souder

Fig. 630...4 à embouts à souder

Fig. 12.630 - PN16 Corps / Couvercle: EN-JL1040	Limites d'utilisation			
Pression de service PS (bar eff)	12,8	9,6		
Température d'entrée TS (°C)	200	300		
Pression diff. admissible ΔPMX (bar): pour type:	13 R13	8 R8	4 R4	2 R2

Fig. 25.630 - PN40 Corps / Couvercle: EN-JS1049	Limites d'utilisation					
Pression de service PS (bar eff)	32 / 22					
Température d'entrée TS (°C)	250 / 350					
Pression diff. admissible ΔPMX (bar): pour type:	2 R2	4 R4	8 R8	13 R13	22 R22	32 R32

Fig. 45.630 - PN40 Corps: 1.0460 / Couvercle: 1.0619+N	Limites d'utilisation					
Pression de service PS (bar eff)	32 / 21					
Température d'entrée TS (°C)	250 / 400					
Pression diff. admissible ΔPMX (bar): pour type:	2 R2	4 R4	8 R8	13 R13	22 R22	32 R32

Fig. 55.630 - PN40 Corps: 1.4541 / Couvercle: 1.4308	Limites d'utilisation					
Pression de service PS (bar eff)	32 / 28					
Température d'entrée TS (°C)	250 / 300					
Pression diff. admissible ΔPMX (bar): pour type:	2 R2	4 R4	8 R8	13 R13	22 R22	32 R32

Types de raccordement		
Brides ....1	DIN PN16	DIN PN40 ANSI 150 et 300 RF
Manchons taraudés ....2	Manchons taraudés R- et NPT	
Manchons à souder ....3		
Embouts à souder ....4		

Autres types de raccordement sur demande.

Dimensions et poids		Types de raccordement															
		Brides					Manchons taraudés <sup>1)</sup> Manchons à souder <sup>2)</sup>					Emboutis à souder <sup>2)</sup>					
Diamètres nominaux	mm Pouce	15 1/2	20 3/4	25 1	40 1 1/2	50 2	15 1/2	20 3/4	25 1	40 1 1/2	50 2 <sup>1)</sup>	15 1/2	20 3/4	25 1	40 1 1/2	50 2 <sup>1)</sup>	
Encombrement (mm)	L*	150	150	160	230	230	150	150	160	210 <sup>3)</sup>	210	150	150	160	250	250	
	H	188	188	213	296	296	188	188	213	296	296	188	188	213	296	296	
	H1	111	111	128	177	177	111	111	128	177	177	111	111	128	177	177	
	B	EN-JS1049	214	214	255	280	280	214	214	255	280	--	--	--	--	--	--
		Stahl						167	167	196	285	285	167	167	196	285	285
	B1	95	95	118	157	157	95	95	118	157	157	95	95	118	157	157	
Dimensions de service (mm)	S	180	180	200	300	300	180	180	200	300	300	180	180	200	300	300	
	S1	150	150	180	200	200	150	150	180	200	200	150	150	180	200	200	
Poids approx. (kg)		7,9	8,1	10,9	24,7	25,3	7,3	7,3	8,5	20,0	20,5	6,9	7,9	9,0	21,0	22,0	

\* Autres long.face à face sur demande <sup>1)</sup> DN50 (2") sauf en EN-JL/JS <sup>2)</sup> sauf en EN-JL/JS <sup>3)</sup> pour EN-JS: L = 230 mm Dimensions standard des brides voir p. 25

## Nomenclature des pièces

Pos.	Désignation	Matériau (N° de matériau)											
		DIN		Comp. à ASTM / AISI		DIN		Comp. à ASTM / AISI		DIN		Comp. à ASTM / AISI	
1	Corps	EN-JL1040, EN-GJL-250	SA 278 Class No.40	EN-JS1049, EN-GJS-400-18U-LT	SA 395	P250GH, 1.0460	SA 105, 1.0432	X6CrNiTi18-10, 1.4541	SA 182 F 321				
2	Filtre	X5CrNi18-10, 1.4301	SA 240 Gr.304	X5CrNi18-10, 1.4301	SA 240 Gr.304	X5CrNi18-10, 1.4301	SA 240 Gr.304	X5CrNi18-10, 1.4301	SA 240 Gr.304				
11	Bague d'ét. (corps/siège) *	R-Cu99		R-Cu99		R-Cu99		X6CrNiTi18-10, 1.4541	SA 182 F 321				
16	Couvercle	EN-JL1040, EN-GJL-250	SA 278 Class No.40	EN-JS1049, EN-GJS-400-18U-LT	SA 395	GP240GH+N, 1.0619+N	SA 216 WCB	GX5CrNi19-10, 1.4308	SA 351 CF8				
17	Joint plat (corps/couv.) *	graphite pur avec feuilles en acier CrNi		graphite pur avec feuilles en acier CrNi		graphite pur avec feuilles en acier CrNi		graphite pur avec feuilles en acier CrNi					
24	Organe de fermeture (mécanisme) *	X5CrNi18-10, 1.4301	SA 240 Gr.304	X5CrNi18-10, 1.4301	SA 240 Gr.304	X5CrNi18-10, 1.4301	SA 240 Gr.304	X5CrNi18-10, 1.4301	SA 240 Gr.304				
		bimétallique TB 102/85		bimétallique TB 102/85		bimétallique TB 102/85		bimétallique TB 102/85					
27	Vis à tête cylindrique	X6CrNiTi18-10, 1.4541 / 8.8	SA 182 F 321/ 1035/1038 <sup>4)</sup>	--	--	--	--	--	--				
27	Goujon fileté	--	--	21CrMoV5-7, 1.7709	SA 193 Gr. B16 <sup>4)</sup>	21CrMoV5-7, 1.7709	SA 193 Gr. B16 <sup>4)</sup>	X6CrNiTi18-10, 1.4541	SA 182 F 321 <sup>4)</sup>				
28	Ecrou hexagonal	--	--	21CrMoV5-7, 1.7709	SA 193 Gr. B16 <sup>4)</sup>	21CrMoV5-7, 1.7709	SA 193 Gr. B16 <sup>4)</sup>	X6CrNiTi18-10, 1.4541	SA 182 F 321 <sup>4)</sup>				
46	Robinet de purge *	X8CrNiS18-9, 1.4305	AISI 303	X8CrNiS18-9, 1.4305	AISI 303	X8CrNiS18-9, 1.4305	AISI 303	X8CrNiS18-9, 1.4305	AISI 303				
49	Bague d'étanchéité pour bouchon de purge *	R-Cu99		R-Cu99		R-Cu99		X6CrNiTi18-10, 1.4541	SA 182 F 321				
50	Vis de purge (M14x1,5) *	C35E, 1.1181	1035 / 1038 <sup>4)</sup>	21CrMoV5-7, 1.7709	SA 193 Gr. B16 <sup>4)</sup>	21CrMoV5-7, 1.7709	SA 193 Gr. B16 <sup>4)</sup>	X6CrNiTi18-10, 1.4541	SA 182 F 321 <sup>4)</sup>				
51	Robinet de purge à commande manuelle *	X8CrNiS18-9, 1.4305	AISI 303 <sup>4)</sup>	X8CrNiS18-9, 1.4305	AISI 303 <sup>4)</sup>	X14CrMoS17+QT, 1.4104+QT	AISI 430 F <sup>4)</sup>	X14CrMoS17+QT, 1.4104+QT	AISI 430 F <sup>4)</sup>				
52	Raccord pour tube d'équilibrage *	X8CrNiS18-9, 1.4305	AISI 303 <sup>4)</sup>	X8CrNiS18-9, 1.4305	AISI 303 <sup>4)</sup>	X14CrMoS17+QT, 1.4104+QT	AISI 430 F <sup>4)</sup>	X14CrMoS17+QT, 1.4104+QT	AISI 430 F <sup>4)</sup>				

\* Pièce de rechange

<sup>4)</sup> avec taraudage métrique

## Optionen

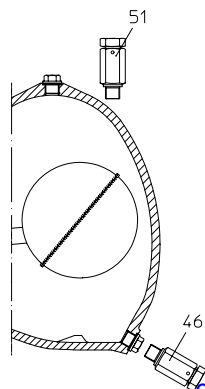

**PN16**  
Standard R13

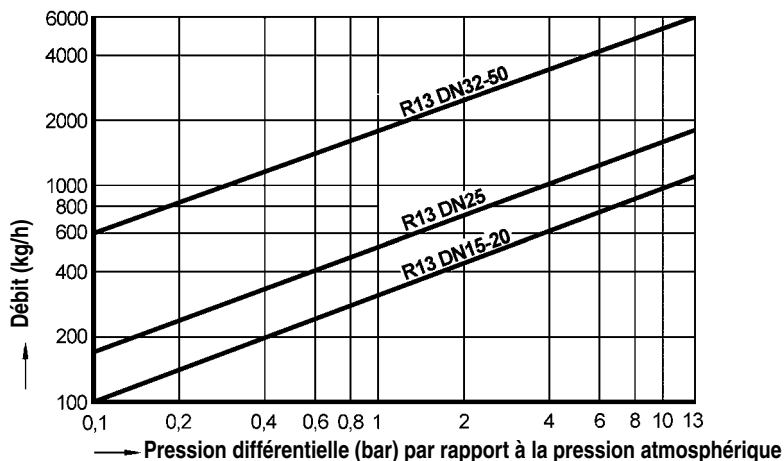

Pour la détermination de la capacité d'eau froide (env. 20°C) lors de l'utilisation du purgeur à flotteur fermé pour la purge de liquide (d=1) sur réseau d'air comprimé ou gaz humides.

**PN40**  
Standard R32

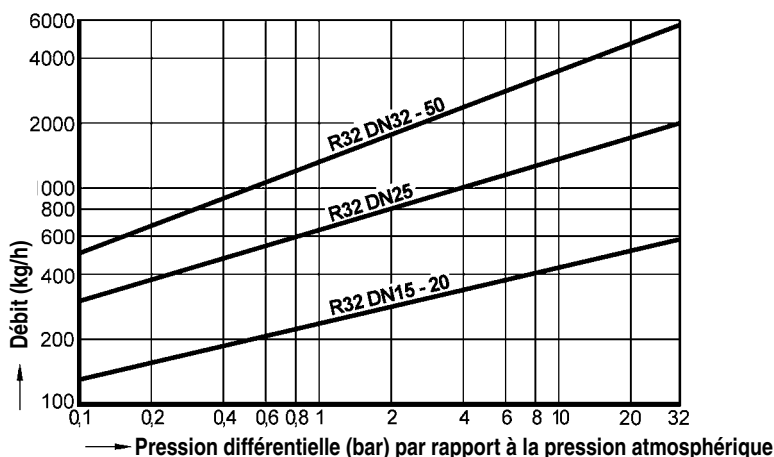

Pour la détermination de la capacité d'eau froide (env. 20°C) lors de l'utilisation du purgeur à flotteur fermé pour la purge de liquide (d=1) sur réseau d'air comprimé ou gaz humides.

**Installation avec tube d'équilibrage**

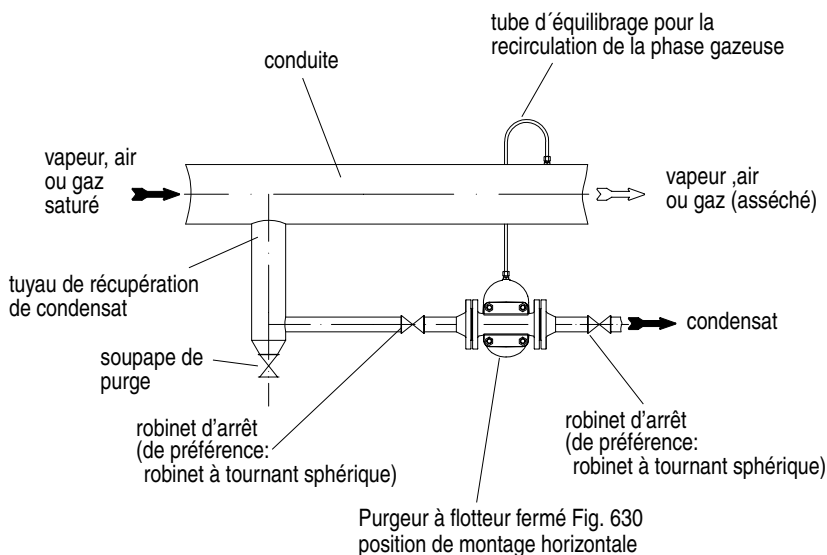

**Important:**

Pour tous les cas d'application sur réseaux air comprimé ou gaz, particulièrement lors d'une position de montage horizontale, il est impératif de monter un tube d'équilibrage.

**PN16 - PN40**

**Exécution spéciale R2, R4, R8**

**DN 15 - 20**

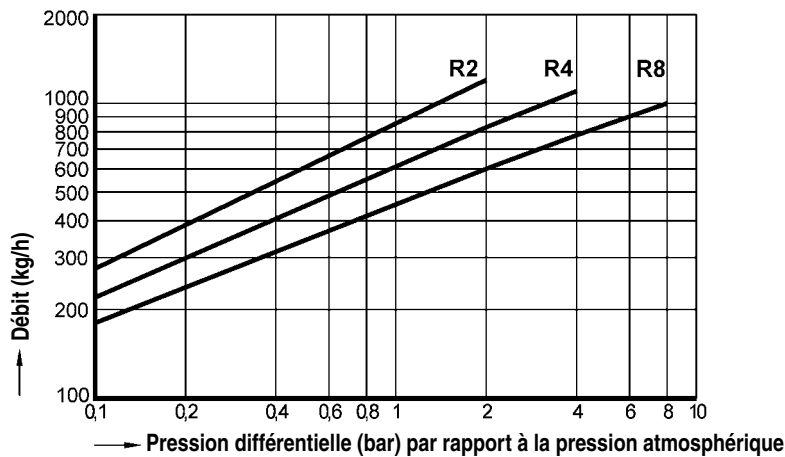

Pour la détermination de la capacité d'eau froide (env. 20°C) lors de l'utilisation du purgeur à flotteur fermé pour la purge de liquide (d=1) sur réseau d'air comprimé ou gaz humides.

**PN16 - PN40**

**Exécution spéciale R2, R4, R8**

**DN 25**

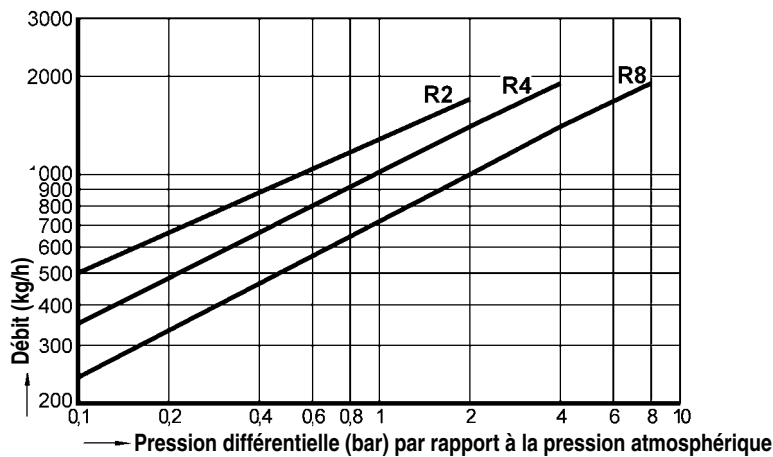

Pour la détermination de la capacité d'eau froide (env. 20°C) lors de l'utilisation du purgeur à flotteur fermé pour la purge de liquide (d=1) sur réseau d'air comprimé ou gaz humides.

**PN16 - PN40**

**Exécution spéciale R2, R4, R8**

**DN 40 - 50**

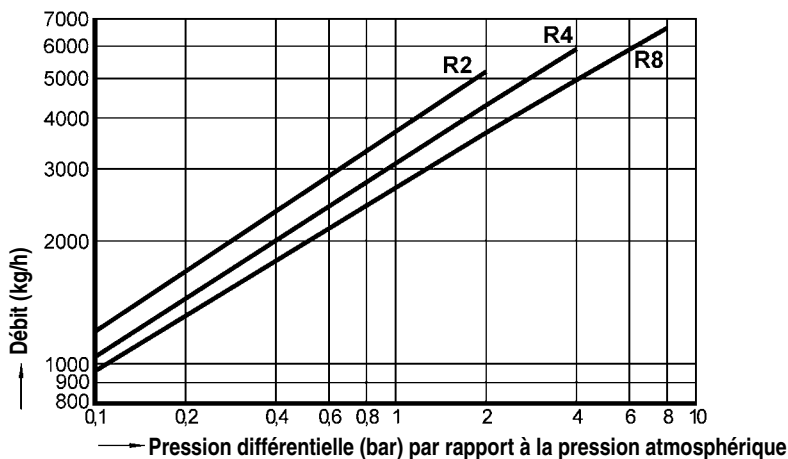

Pour la détermination de la capacité d'eau froide (env. 20°C) lors de l'utilisation du purgeur à flotteur fermé pour la purge de liquide (d=1) sur réseau d'air comprimé ou gaz humides.

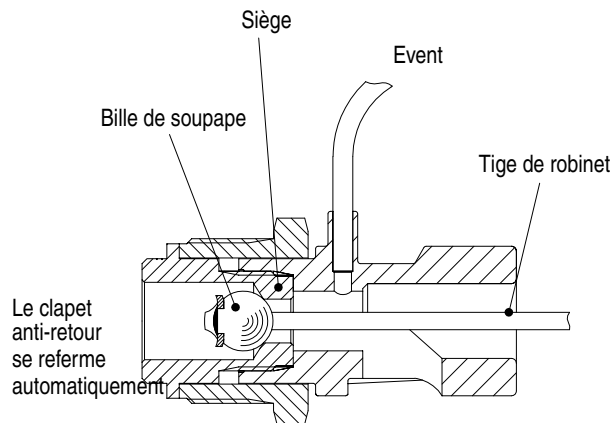
**Brides selon DIN 2501****Manchons taraudés selon fiche technique du catalogue ou demande du client (selon faisabilité, à confirmer)****Manchons à souder selon DIN EN 12760 (autrefois DIN 3239 T2)****Embouts à souder selon DIN EN 12627 (autrefois DIN 3239 T1) ou demande du client (selon faisabilité, à confirmer)****Raccord union à souder selon fiche technique du catalogue ou demande du client (selon faisabilité, à confirmer)****Longueur face à face selon fiche technique du catalogue ou demande du client (selon faisabilité, à confirmer)****Clapet anti-retour intégré**

L'organe de fermeture sert pour chaque purgeur à flotteur fermé de clapet anti-retour intégré.

Lorsque des échangeurs thermiques sont montés en parallèle, la fonction de clapet anti-retour intégrée prévient un échauffement ou un engorgement des consommateurs côté condensat.

Un clapet anti-retour supplémentaire, en aval du purgeur, n'est pas nécessaire.

**Indications concernant le soudage des purgeurs****Joint de soudage selon DIN 2559**

Les matériaux utilisés pour nos purgeurs à souder sont:	1.0619+N	GP240GH+N selon DIN EN 10213-2 / SA 216 WCB
	1.0460	P250GH selon DIN EN 10222-2 / SA 105
	1.5415	16Mo3 selon DIN EN 10028 / SA 182 F1
	1.4541	X6CrNiTi18-10 selon DIN EN 10088 / SA 182 F321
	1.7335	13CrMo4-5 selon DIN EN 10028 / SA 182 F12

En raison de notre expérience en la matière, nous vous recommandons d'utiliser un procédé de soudage par faisceau d'électrons lors du soudage des purgeurs aux tuyauteries ou entre eux.

Compte tenu de la diversité de composition et d'épaisseur des matériaux des purgeurs et des tuyauteries, le soudage au chalumeau risque de provoquer plus de défauts que le soudage à l'arc (tapures de trempe, structure à gros grains) si les conditions ne sont pas optimales.

Pour les purgeurs avec exécution à manchons à souder, montage seulement au soudage à l'arc (méthode de soudage 111 selon DIN EN 24063).

Si les opérations étaient effectuées sur des produits encore sous garantie par des personnes autres que le fabricant ou non autorisées par ce dernier, la prétention de garantie serait alors annulée!

**Codification**

Série	anciens codes	
636...	<b>Autres types de raccordement</b>	
631....		...N22 (AN22, BN22, CN22)
632....	....1 Brides	....NU (ANU, BNU, CNU)
633....	....2 Manchons taraudés	....NU11 (BNU11, CNU11)
639	....3 Manchons à souder	....NUP (ANUP, BNUP, CNUP)
637	....4 Embouts à souder	--
638		--
630....		....N (AN, BN, CN)

**Tenir compte des indications et des restrictions de la réglementation technique!**

Les instructions de service peuvent être requises par téléphone au +49 52 07 / 994-0 ou par télécopie au +49 52 07 / 994-158.

**Critères de sélection :**

- Pression vapeur
- Contre pression
- Débit de condensat
- Liquide
- Diamètre nominal/Pression nominale
- Types de raccordement
- Matériau
- Type d'application et de montage, emplacement

**Les différences par rapport à la position de montage standard verticale sont à préciser à la commande.**

**Exemple de commande:**

=> **Purgeur à flotteur fermé, série 630, PN40, DN50, 1.0460/1.0619+N, R22, raccordement à brides, longueur face à face 230 mm.**

Dimensions en mm ou en pouce  
Poids en kg  
1 bar  $\triangleq$  10<sup>5</sup> Pa  $\triangleq$  0,1 MPa  
Kvs en m<sup>3</sup>/h  
1 bar  $\triangleq$  14,5 PSI  
1 pouce  $\triangleq$  25,4 mm

## Dimensions standard des brides (DIN)

DN	PN 16			PN 25			PN 40			PN 63			PN 100		
	∅ D	∅ K	n x ∅	∅ D	∅ K	n x ∅	∅ D	∅ K	n x ∅	∅ D	∅ K	n x ∅	∅ D	∅ K	n x ∅
15	95	65	4 x 14	--	--	--	95	65	4 x 14	105	75	4 x 14	105	75	4 x 14
20	105	75	4 x 14	--	--	--	105	75	4 x 14	--	--	--	--	--	--
25	115	85	4 x 14	--	--	--	115	85	4 x 14	140	100	4 x 18	140	100	4 x 18
32	140	100	4 x 18	--	--	--	140	100	4 x 18	--	--	--	--	--	--
40	150	110	4 x 18	--	--	--	150	110	4 x 18	170	125	4 x 22	170	125	4 x 22
50	165	125	4 x 18	--	--	--	165	125	4 x 18	180	135	4 x 22	195	145	4 x 26
65	185	145	4 x 18	185	145	8 x 18	185	145	8 x 18	--	--	--	--	--	--
80	200	160	8 x 18	200	160	8 x 18	200	160	8 x 18	--	--	--	--	--	--
100	220	180	8 x 18	235	190	8 x 22	235	190	8 x 22	--	--	--	--	--	--

DN	PN 160		
	∅ D	∅ K	n x ∅
15	130	75	4 x 14
25	150	100	4 x 18
50	195	145	4 x 26

## Dimensions standard des brides (ANSI)

DN		ANSI 150						ANSI 300						ANSI 400					
		∅ D		∅ K		n x ∅d		∅ D		∅ K		n x ∅d		∅ D		∅ K		n x ∅d	
mm	Pouce	mm	Pouce	mm	Pouce	mm	Pouce	mm	Pouce	mm	Pouce	mm	Pouce	mm	Pouce	mm	Pouce	mm	Pouce
15	1/2	89	3,50	60	2,36	4x16	4x0,62	95	3,75	66,5	2,62	4x16	4x0,62	95	3,75	66,5	2,62	4x16	4x0,62
20	3/4	99	3,90	70	2,70	4x16	4x0,62	117	4,62	82,5	3,25	4x19	4x0,75	117	4,62	82,6	3,25	4x16	4x0,75
25	1	108	4,25	79	3,10	4x16	4x0,62	124	4,88	89	3,50	4x19	4x0,75	124	4,88	89	3,50	4x19	4x0,75
32	1 1/4	117	4,62	89	3,50	4x16	4x0,62	133	5,25	98,5	3,88	4x19	4x0,75	--	--	--	--	--	--
40	1 1/2	127	5,00	98	3,85	4x16	4x0,62	155	6,12	114	4,50	4x22,5	4x0,88	--	--	--	--	--	--
50	2	153	6,00	121	4,76	4x19	4x0,75	165	6,50	127	5,00	8x19	8x0,75	--	--	--	--	--	--
65	2 1/2	178	7,0	140	5,51	4x19	4x0,75	191	7,52	149	5,86	8x22	8x0,87	--	--	--	--	--	--
80	3	191	7,52	152	5,98	4x19	4x0,75	210	8,27	168	6,61	8x22	8x0,87	--	--	--	--	--	--
100	4	229	9,02	191	7,52	8x19	8x0,75	254	10,00	200	7,87	8x22	8x0,87	--	--	--	--	--	--

DN		ANSI 600						ANSI 900						Purgeur selon ASTM
		∅ D		∅ K		n x ∅d		∅ D		∅ K		n x ∅d		
mm	Pouce	mm	Pouce	mm	Pouce	mm	Pouce	mm	Pouce	mm	Pouce	mm	Pouce	
15	1/2	95	3,75	66,5	2,62	4x16	4x0,62	121	4,75	82,5	3,25	4x22,5	4x0,88	<ul style="list-style-type: none"> <li>Parties soumises à la pression (enveloppe) en matériaux ASTM / AISI</li> <li>Vis et écrous en matériaux ASTM, cependant filetage métrique</li> <li>Longueur face à face selon les données de la fiche technique du catalogue ou la demande du client (selon faisabilité, à confirmer)</li> <li>Brides selon ANSI</li> <li>Essai de pression selon API 598</li> </ul>
20	3/4	117	4,62	82,6	3,25	4x19	4x0,75	130	5,12	88,9	3,50	4x22,3	4x0,88	
25	1	124	4,88	89	3,50	4x19	4x0,75	149	5,88	102	4,00	4x25,5	4x1,0	
32	1 1/4	133	5,25	98,6	3,88	4x19	4x0,75	159	6,25	111	4,38	4x25,5	4x1,0	
40	1 1/2	155	6,12	114	4,50	4x22,5	4x0,88	178	7,00	124	4,88	4x28,5	4x1,12	
50	2	165	6,50	127	5,00	8x19	8x0,75	216	8,50	165	6,50	8x25,5	8x1,0	

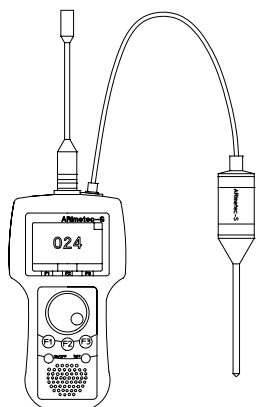

Contrôleur ultrasonique ARImotec®-S

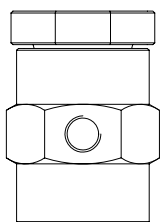

Casse-vide série 655

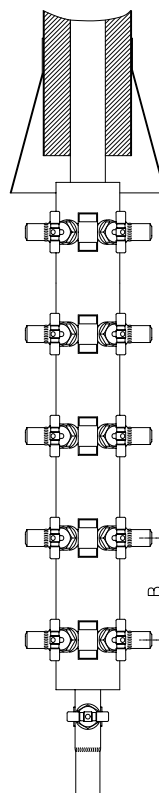

Clarinette de récupération (B = 160mm), de distribution vapeur (B = 120mm)  
**CODI®S** étanchéité presse-étoupe série 671/672;  
**CODI®B** étanchéité à soufflet, sans entretien série 675/676

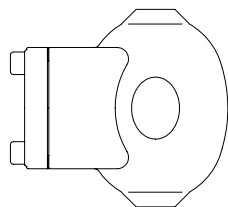

Purgeur de gaz sur réseaux liquides  
série 656

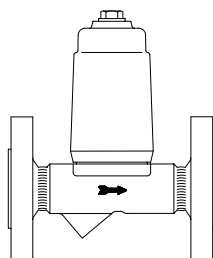

Limiteur de température de sortie condensat  
série 645/647

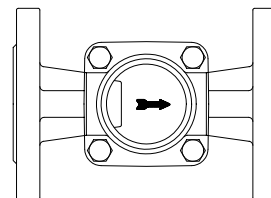

Contrôleur de circulation  
série 660/661

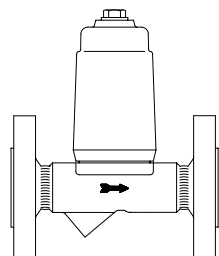

Limiteur de température de retour série 650

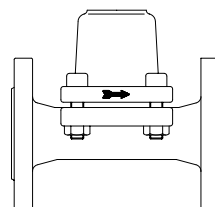

Purgeur de démarrage série 665

**(pour des informations plus précises concernant les accessoires: voir fiche technique correspondante.)**

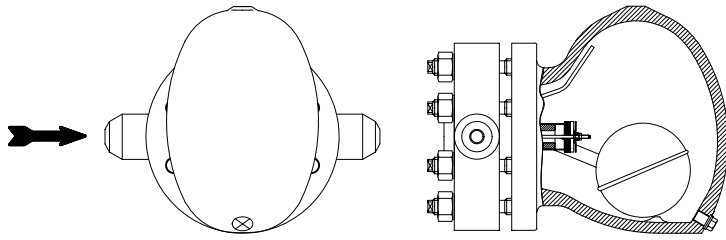
**Informations sur les différentes positions de montage** (représentation: série 631)

Position de montage horizontale : arrivée par la gauche (ZL)

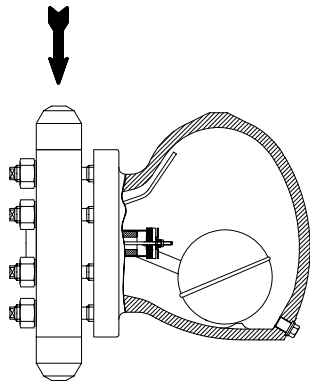

Position de montage verticale (standard)

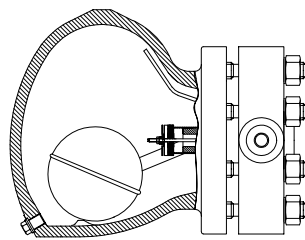

Position de montage horizontale: arrivée par la droite (ZR)

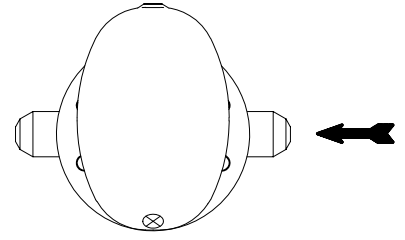
**Montage (voir illustration)**

Le purgeur peut être utilisé en position de montage horizontale ou verticale.

En version standard, le purgeur est préparé pour une position de montage verticale (sur demande préparation pour un montage à l'horizontale - arrivée par la gauche ou par la droite à préciser à la commande).

Une modification ultérieure de la position de montage est possible à tout moment en observant les instructions de service et de montage du purgeur.

La flèche placée sur le côté du corps indique le sens d'écoulement.

Il faut prévoir un espace libre d'env. 300 mm pour pouvoir retirer le couvercle. Le purgeur doit être installé de préférence en point bas pour favoriser l'écoulement gravitaire et doit toujours être monté de manière à ce que les tubes de purge d'air ou bien la capsule à membrane dans le couvercle soient dirigés vers le haut.

**Modification de la position de montage (voir les instructions de service correspondantes)**

Des modifications, pendant la période de garantie, ne peuvent être entreprises que par le service technique AWH ou après accord du fabricant!