

GEFRAN

40T 96

INDICATEUR - DÉTECTEUR DE SEUILS de TEMPÉRATURE AVEC ENTRÉE UNIVERSELLE



MANUEL D'UTILISATION

VERSION SOFTWARE **3.2x** (inclut la version R77)
Code **81641G** / Édition **13 - 03/08**

1 • INSTALLATION

- Dimensions d'encombrement et de découpe; montage encastré

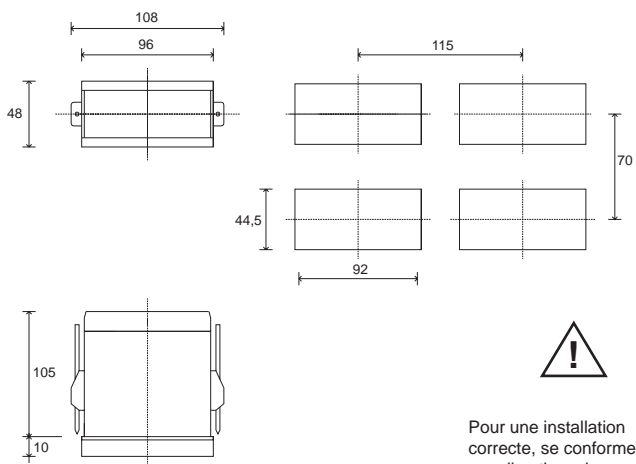

Pour une installation correcte, se conformer aux directives de ce manuel

Montage encastré

Fixer les appareils à l'aide des étriers fournis avant de faire les connexions électriques.

Pour monter plusieurs appareils côte à côte, respecter les dimensions de découpe indiquées sur le schéma ci-dessus.

MARQUAGE CE: conformité CEM (compatibilité électromagnétique) selon Directive 89/336/CEE and following modification avec références aux Normes génériques EN61000-6-2 (immunité en environnement industriel) et EN61000-6-4 (émission en environnement industriel).
Conformité BT (basse tension) suivant la Directive 2006/95/CE.

ENTRETIEN: les réparations doivent être effectuées par du personnel formé et spécialisé. Couper l'alimentation de l'appareil avant toute intervention sur les circuits internes. Ne pas nettoyer le boîtier avec des solvants dérivés d'hydrocarbures (trichloréthylène, essence, etc.). L'emploi de ces solvants peut nuire à la stabilité mécanique de l'appareil. Pour nettoyer le boîtier plastique, utiliser un chiffon propre humecté d'alcool éthylique ou d'eau.

ASSISTANCE TECHNIQUE: Gefran dispose d'un service après-vente. La garantie ne couvre pas les dommages dus à une utilisation non conforme aux instructions du présent manuel.

La conformité CEM a été vérifiée avec les raccordements suivants

FONCTION	SECTION DE CÂBLE	LONGUEUR
Capteur entrée thermocouple	0,8 mm ² compensé	5 mt
Capteur entrée thermorésistance "PT100"	1 mm ²	3 mt
Câble d'alimentation	1 mm ²	1 mt
Fils sortie relais	1 mm ²	3,5 mt

2 • CARACTÉRISTIQUES TECHNIQUES

<i>Afficheur</i>	3, 4 digits, couleur rouge hauteur chiffres: 20mm (3 digit), 14mm (4 digit)
<i>Touches</i>	3 de type mécanique (Incr., Décr., Fonction)
<i>Précision</i>	0.2% p.e. à températ. amb. 25°C, s.t =120msec
<i>dérive thermique</i>	0.005% p.e. / °C
<i>Résolution (fonction du temps d'acquisition réglable)</i>	120msec, >14bit 60msec, >13bit (pour entrées linéaires uniquement) 30msec, >13bit (pour entrées linéaires uniquement) 15msec, >12bit (pour entrées linéaires uniquement)
<i>Entrée principale</i>	TC, RTD, PTC, NTC 60mV, 1V Ri ≥ 1MΩ; 5V, 10V Ri ≥ 10KΩ 20mA, Ri = 50Ω. filtre numérique programmable
<i>Thermocouples</i>	J, K, R, S, T, B, E, N (IEC 584-1, CEI EN 60584-1, 60584-2) L GOST, U, G, D, C. sur demande, linéarisation personnalisée possible
<i>Erreur comp. soudure froide</i>	0,1° / °C
<i>Type RTD échelle configurable dans la plage indiquée, avec ou sans point décimal)</i>	DIN 43760 (PT100), JPT100
<i>Résistance max de ligne pour RTD</i>	20Ω
<i>Type PTC / Type NTC</i>	990Ω, 25°C / 1KΩ, 25°C
<i>Erreur maxi de non-linéarité</i>	Cf. paramètre tP
<i>Sélection degrés °C / °F</i>	Configurable par clavier
<i>Étendue échelles linéaires</i>	-1999...9999 (afficheur 4 digits) -999...999 (afficheur 3 digits); Point décimal configurable; linéarisation possible en 32 segments
<i>Entrée logique</i>	24V, 5mA ou par contact libre de potentiel
<i>Fonctions de l'entrée logique</i>	Configurables entre R.À.Z. acquittement alarmes, hold, flash, zéro, sélection valeur de crête maxi, mini, crête à crête
<i>Alarmes (Seuils)</i>	Un maximum de 3 alarmes configurables de type: absolues, asservies, asservies et symétriques. Hystérésis réglable
<i>Masquage alarmes</i>	- exclusion à la mise sous tension; - R.À.Z. mémoire par touche et/ou un contact; - retard (DON, DBI, DOF, DPO); - activation d'un temps d'intervention minimum
<i>Type de contact relais</i>	NO (NC) 5A 250Vac, 30Vdc
<i>Sortie logique</i>	24Vdc, 10V a 20mA, limitation à 30mA
<i>Sortie Triac</i>	20...240Vac ±10%, 3A max. Snubberless, charge inductive et résistive Pt = 128A²S
<i>Réglage défaut</i>	Possibilité de configurer l'état des alarmes en cas de défaut du capteur
<i>(option) Alimentation pour capteur / transmetteur</i>	24V ±10%, 50mA 15V pour transmetteur, max. 50mA 1,2V pour potentiomètre > 100Ω
<i>(opt) Retransmission analogique</i>	10V Rmin 50K - 0/4...20mA Rmax. 500Ω resolution 12bit
<i>Alimentation (à découpage)</i>	(std) 100...240Vac/dc ±10%, 50/60Hz, 18VA (opt) 11...27Vac/dc ±10%, 50/60Hz, 11VA
<i>Fusible (interne et non remplaçable par l'utilisateur)</i>	100...240VAC/DC -type T-500mA-250V 11...27VAC/DC - type T - 1,25A - 250V
<i>Indice de protection façade</i>	IP65
<i>Tempér. de fonction./ stockage</i>	0...50°C / -20...70°C
<i>Humidité relative</i>	20...85% Ur sans condensation
<i>Condition environ. de l'utilisation</i>	pour l'usage interne, altitude jusque à 2000m
<i>Installation</i>	Sur panneau, débrochable par l'avant
<i>Poids</i>	320 g en version complète

3 • DESCRIPTION DE LA FAÇADE DE L'APPAREIL

Touches «incrément» et «décrément»:
Permettent d'incrémenter ou de décrémenter un paramètre numérique • La vitesse de modification est proportionnelle à la durée de la pression sur la touche • La modification n'est pas cyclique, c'est-à-dire que lorsqu'une limite est atteinte (maxi ou mini), la fonction incrément/décrément se bloque même si on maintient la pression sur la touche. Elles peuvent être configurées pour des actions de R.À.Z., hold, affichage crête, etc., en fonction des paramètres t.U. et t.d. du menu In.

Touche fonction:
Permet d'accéder aux différentes étapes de configuration • Valide la modification des paramètres.



Affichage de la mesure (PV): indication de message HI ou Lo (hors échelle positif ou négatif) • Indication de rupture (br) ou court-circuit (Er) du capteur • Affichage des messages de configuration et de calibration.

Indication de l'état des sorties:
OUT 1 (Alarme 1); OUT 2 (Alarme 2);
OUT 3 (Alarme 3); OUT 4 (Alarme 4)

Étiquette de l'unité de mesure.

4 • RACCORDEMENT

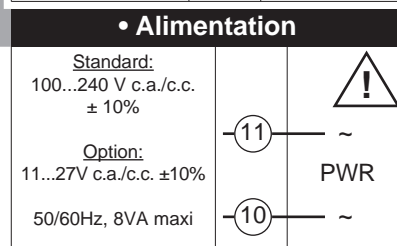
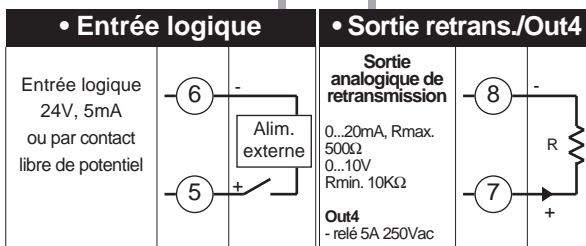
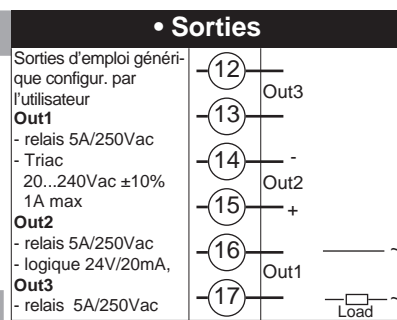
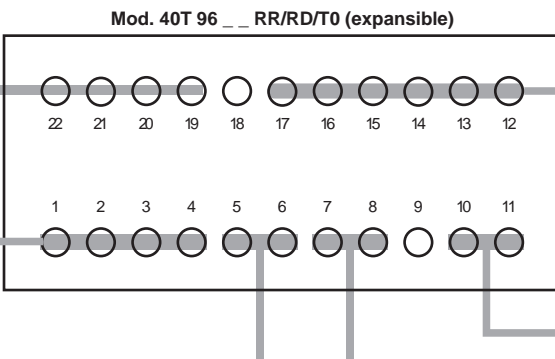
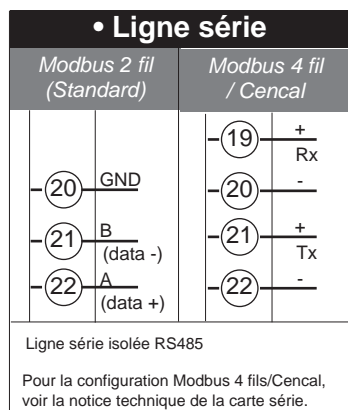
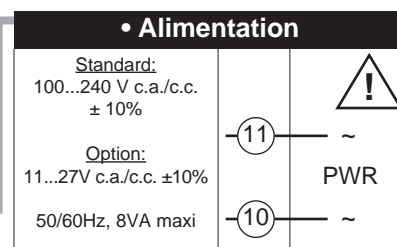
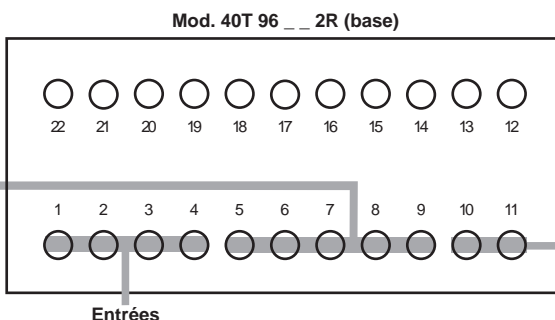
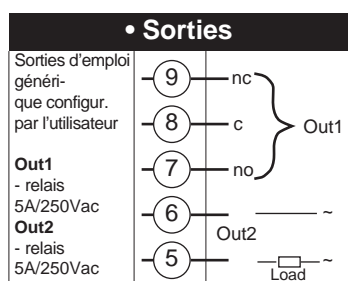

• Entrées

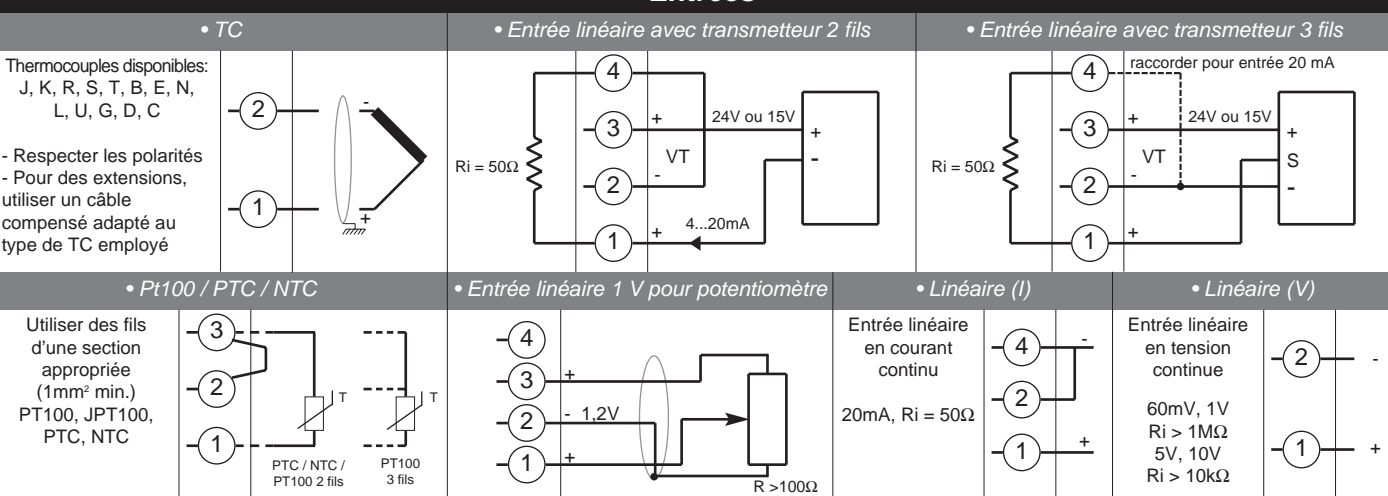

Description du raccordement de l'entrée numérique pour la fonction exclusion du clavier (exige la sélection +VT pour le signal sur le contact 3)



OFF (ouvert): clavier habilité
ON (fermé): clavier exclu

Sorties / Entrées configurables pour usages généraux

Sortie ANALOGIQUE

- Analogique 0...10V, 0/4...20mA
- 0/2...10V (S1-ON), 0/4...20mA (S1-OFF)
- S1 est un cavalier sur la carte sortie continue (C) ou analogique (W)



Entrée LOGIQUE

- Entrée logique 24V 5mA (Cavaliers S1, S2 en position P) ou par contact (Cavaliers S1, S2 en position N)
- Configuration menu Hrd Paramètre diG ou di2 = +16

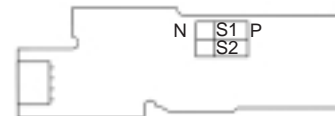

Liaison série

Modbus 2 fils (Standard)

Position de jumper à bord

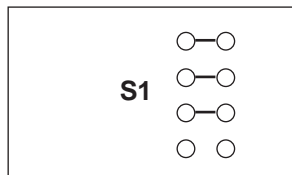

Modbus 4 fils / Cencal

Position de jumper à bord

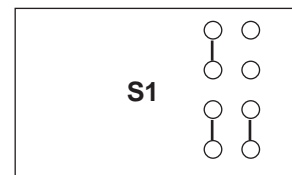

Structure de l'appareil: identification des cartes

CARTE SORTIES

CARTE AFFICHEUR

CARTE CPU + ALIMENTATION

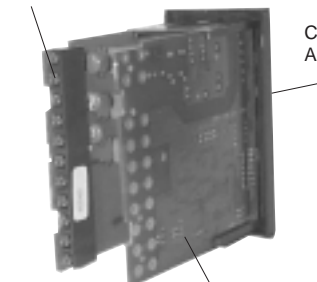

CARTE SORTIE

La carte des sorties intègre la sélection pour l'alimentation du capteur ou du transmetteur.

- 1V
- 5V
- 10V
- 15V
- 24V

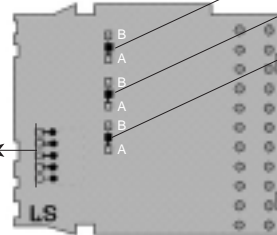

Il est possible de sélectionner l'état des sorties pour obtenir une modalité directe ou inverse. Les cavaliers S1, S2 et S3 sont normalement fermés en position A; pour charger leur état; il est nécessaire de retirer la connexion présente. Seul un personnel technique formé peut exécuter cette opération.

- Exemple en cas de sortie avec relais :
 - Modalité directe : l'interception active correspond au relais excité et à son contact fermé.
 - Modalité inverse : l'interception active correspond au relais désexcité et à son contact ouvert.

	Jumper	Dirigée		Inverse	
		A	B	A	B
OUT1	S1	ON	OFF	OFF	ON
OUT2	S2	ON	OFF	OFF	ON
OUT3	S3	ON	OFF	OFF	ON

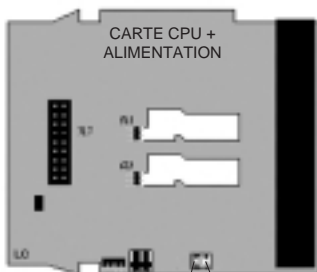

	Entrée RTD, PTC, NTC	Alim. Transm. et Potent.
S2	ON	OFF
S3	OFF	ON

Le cavalier S4 est normalement fermés; pour charger son état, il est nécessaire de retirer la connexion présente. Seul un personnel technique formé peut exécuter cette opération.

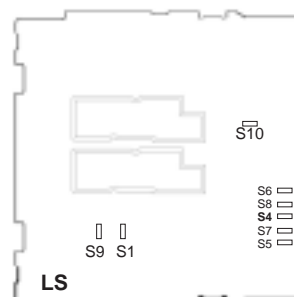

ACCÉDEZ AU MENU (S4)

5 • PROGRAMMATION et CONFIGURATION

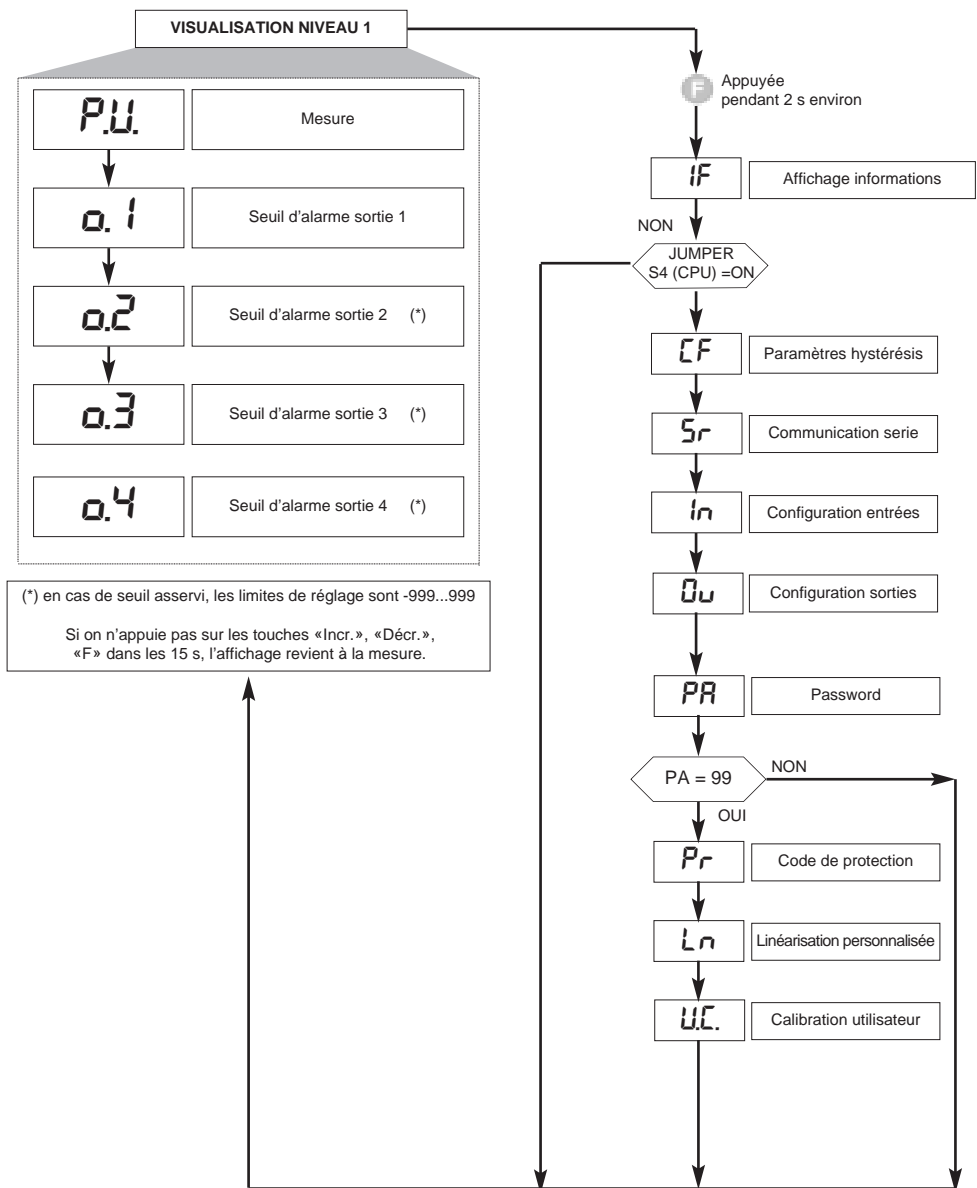

- Garder la touche F appuyée pour faire défiler les menus.
- Lâcher la touche pour entrer dans le menu affiché.
- Appuyer sur la touche F pour faire défiler les paramètres.
- Garder la touche F appuyée pour quitter un menu à tout moment.

• Configuration des hystérésis

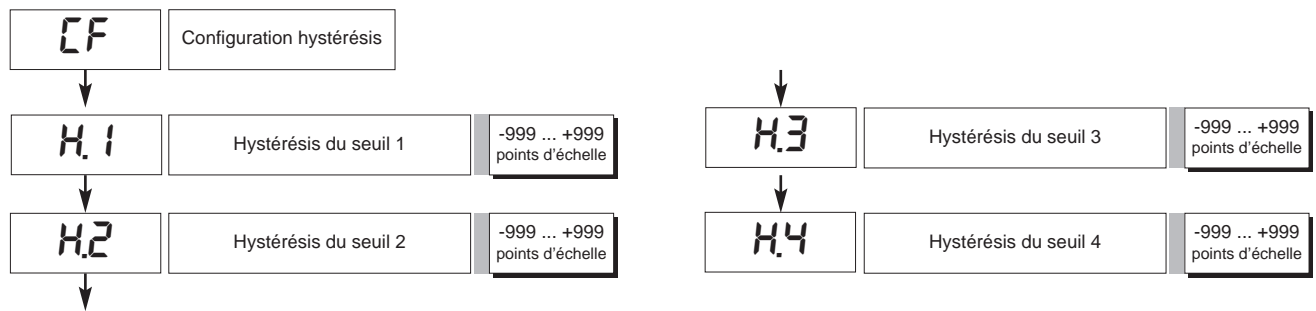

• Affichage Informations

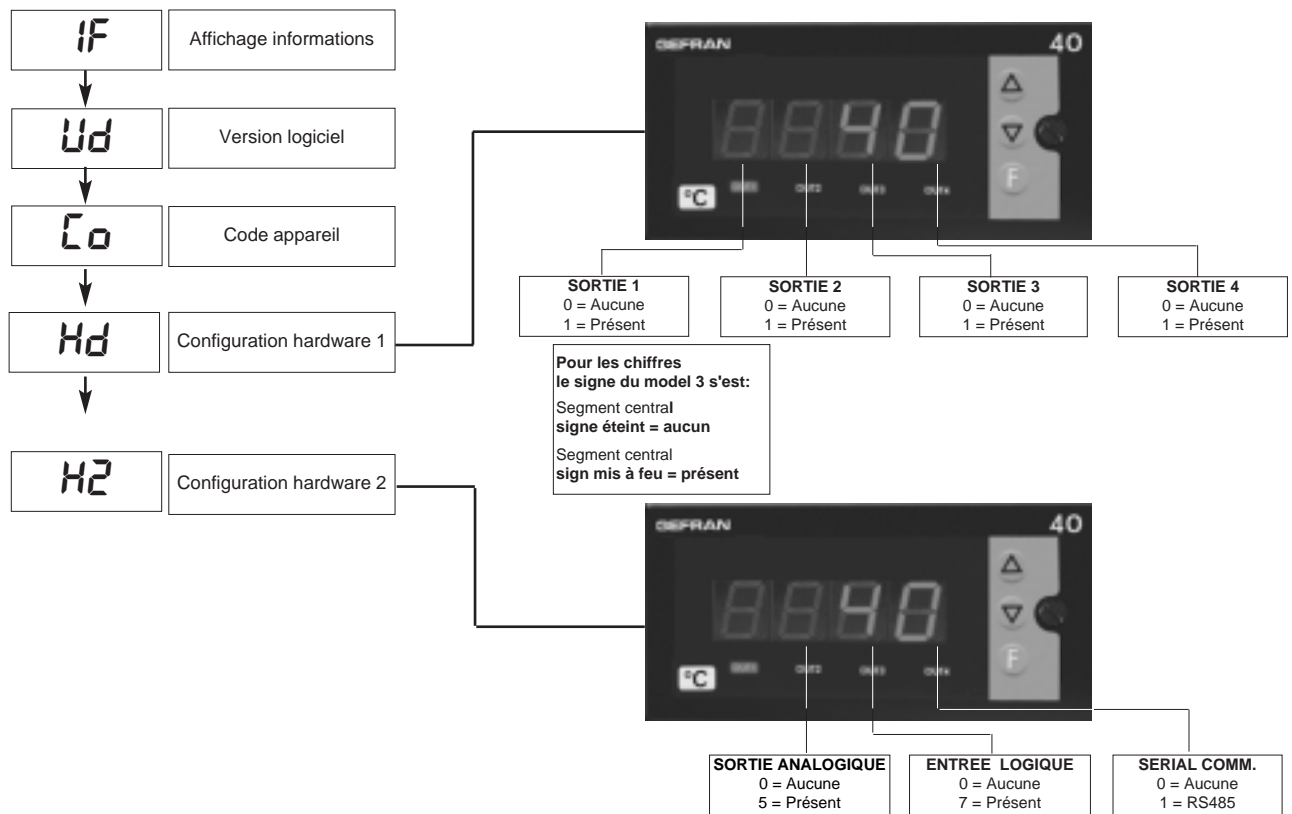

• Serial communication

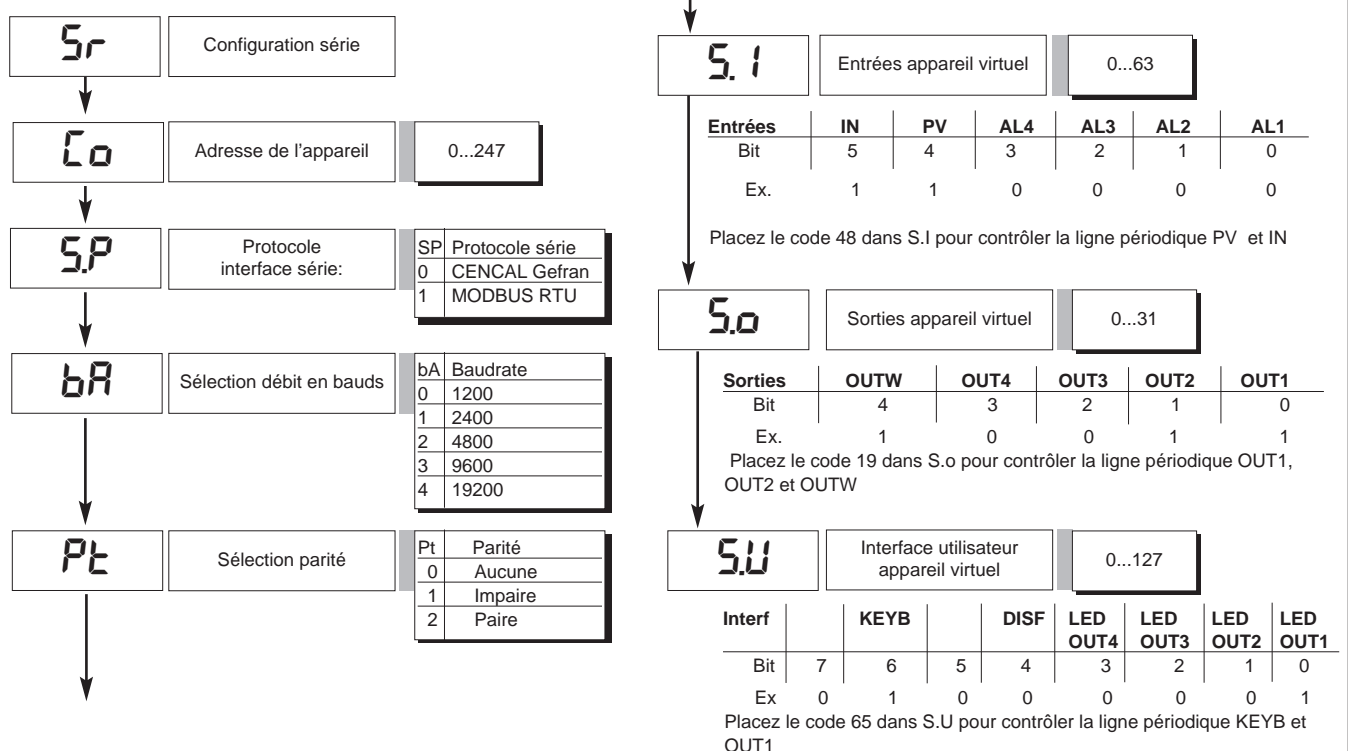

• Paramètres entrées TC / LIN

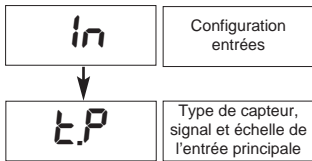

Typ	TYPE CAPTEUR	4 DIGITS		3 DIGIT + signe	
		sans point déc.	avec point déc.	sans point déc.	avec point déc.
Capteur: TC					
0	TC J °C	0/1000	0,0/999.9	0/999	0,0/99.9
1	TC J °F	32/1832	32,0/999.9	32/999	32,0/99.9
2	TC K °C	0/1300	0,0/999.9	0/999	0,0/99.9
3	TC K °F	32/2372	32,0/999.9	32/999	32,0/99.9
4	TC R °C	0/1750	0,0/999.9	0/999	0,0/99.9
5	TC R °F	32/3182	32,0/999.9	32/999	32,0/99.9
6	TC S °C	0/1750	0,0/999.9	0/999	0,0/99.9
7	TC S °F	32/3182	32,0/999.9	32/999	32,0/99.9
8	TC T °C	-200/400	-199.9/400.0	-200/400	-99.9/99.9
9	TC T °F	-328/752	-199.9/752.0	-328/752	-99.9/99.9
10	TC B °C	44/1800	44,0/999.9	non disp.	non disp.
11	TC B °F	111/3272	111,0/999.9	non disp.	non disp.
12	TC E °C	-100/750	-100,0/750.0	-100/750	non disp.
13	TC E °F	-148/1382	-148,0/999.9	-148/999	non disp.
14	TC N °C	0/1300	0,0/999.9	0/999	non disp.
15	TC N °F	32/2372	32,0/999.9	32/999	non disp.
16	TCL-GOST°C	0/600	0,0/600.0	0/600	0,0/99.9
17	TCL-GOST°F	32/1112	32,0/999.9	32/999	32,0/99.9
18	TC U °C	-200/400	-199.9/400.0	-200/400	-99.9/99.9
19	TC U °F	-328/752	-199.9/752.0	-328/752	-99.9/99.9
20	TC G °C	0/2300	0,0/999.9	0/999	non disp.
21	TC G °F	32/4172	32,0/999.9	32/999	non disp.
22	TC D °C	0/2300	0,0/999.9	0/999	non disp.
23	TC D °F	32/4172	32,0/999.9	32/999	non disp.
24	TC C °C	0/2300	0,0/999.9	0/999	non disp.
25	TC C °F	32/4172	32,0/999.9	32/999	non disp.
26	TC °C	personnalisé	personnalisé	personnalisé	personnalisé
27	TC °F	personnalisé	personnalisé	personnalisé	personnalisé
Capteur: RTD					
28	PT100 °C	-200/850	-199.9/850.0	-200/850	-99.9/99.9
29	PT100 °F	-328/1562	-199.9/999.9	-328/999	-99.9/99.9
30	JPT100 °C	-200/600	-199.9/600.0	-200/600	-99.9/99.9
31	JPT100 °F	-328/1112	-199.9/999.9	-328/999	-99.9/99.9
Capteur: PTC - NTC					
32	PTC °C	-55/120	-55,0/120.0	-55/120	-55,0/99.9
33	PTC °F	-67/248	-67,0/248.0	-67/248	-67,0/99.9
34	NTC °C	-10/70	-10,0/70.0	-10/70	-10,0/70.0
35	NTC °F	14/158	14,0/158.0	14/158	14,0/99.9
Capteur: Tension + Courant					
36	0...60mV	-1999/9999	-199.9/999.9	-999/999	-99.9/99.9
37	0...60mV	linéaris. pers.	linéaris. pers.	linéaris. pers.	linéaris. pers.
38	12...60mV	-1999/9999	-199.9/999.9	-999/999	-99.9/99.9
39	12...60mV	linéaris. pers.	linéaris. pers.	linéaris. pers.	linéaris. pers.
40	0...20mA	-1999/9999	-199.9/999.9	-999/999	-99.9/99.9
41	0...20mA	linéaris. pers.	linéaris. pers.	linéaris. pers.	linéaris. pers.
42	4...20mA	-1999/9999	-199.9/999.9	-999/999	-99.9/99.9
43	4...20mA	linéaris. pers.	linéaris. pers.	linéaris. pers.	linéaris. pers.
44	0...10V	-1999/9999	-199.9/999.9	-999/999	-99.9/99.9
45	0...10V	linéaris. pers.	linéaris. pers.	linéaris. pers.	linéaris. pers.
46	2...10V	-1999/9999	-199.9/999.9	-999/999	-99.9/99.9
47	2...10V	linéaris. pers.	linéaris. pers.	linéaris. pers.	linéaris. pers.
48	0...5V	-1999/9999	-199.9/999.9	-999/999	-99.9/99.9
49	0...5V	linéaris. pers.	linéaris. pers.	linéaris. pers.	linéaris. pers.
50	1...5V	-1999/9999	-199.9/999.9	-999/999	-99.9/99.9
51	1...5V	linéaris. pers.	linéaris. pers.	linéaris. pers.	linéaris. pers.
52	0...1V/POT	-1999/9999	-199.9/999.9	-999/999	-99.9/99.9
53	0...1V/POT	linéaris. pers.	linéaris. pers.	linéaris. pers.	linéaris. pers.
54	200mV...1V	-1999/9999	-199.9/999.9	-999/999	-99.9/99.9
55	200mV...1V	linéaris. pers.	linéaris. pers.	linéaris. pers.	linéaris. pers.
Capteur: personnalisé PT100 - PTC - NTC					
56	PT100	personnalisé	personnalisé	personnalisé	personnalisé
57	PTC	personnalisé	personnalisé	personnalisé	personnalisé
58	NTC	personnalisé	personnalisé	personnalisé	personnalisé

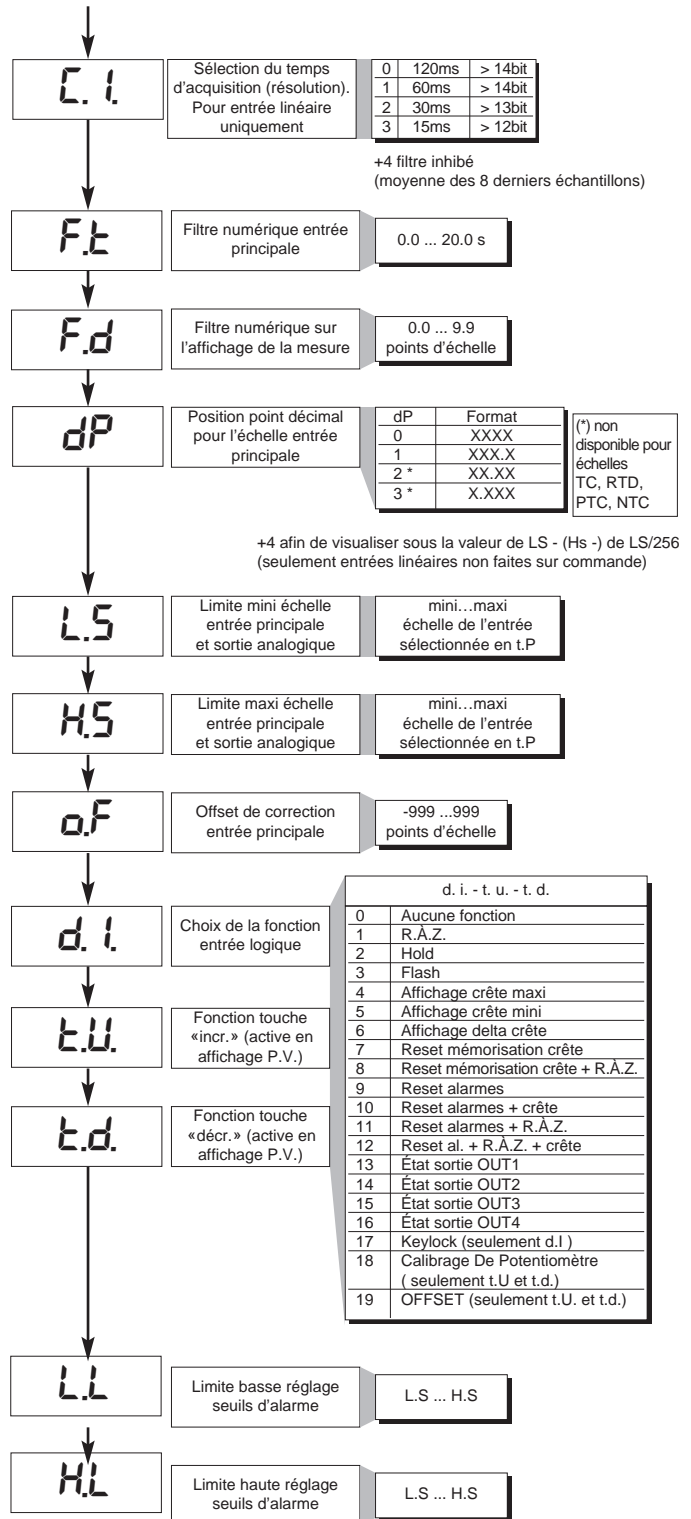

N.B.: pour la version R77 ne sont pas disponibles les codes de sonde 0...39, 48...51, 54...58
 Si non disponible, les limites mini et maxi sont mises à 0.
 En cas de linéarisations personnalisées, les limites pour les erreurs LO ou HI sont les valeurs de calibration.
 Si ces limites ne sont pas dépassées, elles sont prises en compte comme limites LO_S et HI_S.

Erreur maximale de non-linéarité pour thermocouples (TC), thermorésistance (PT100) et thermistances (PTC, NTC) L'erreur est calculée comme écart par rapport à la valeur théorique avec référence en % à la valeur de pleine échelle exprimée en degrés Celsius (°C)	S, R échelle 0...1750°C; erreur < 0,2% p.e. (t > 300°) / pour d'autres échelles: erreur < 0,5% p.e.
	T erreur < 0,2% p.e. (t > -150°C)
	B échelle 44...1800°C; erreur < 0,5% p.e. (t > 300°) / échelle 44,0...999,9; erreur < 1% p.e. (t > 300°C)
	U échelle -99,9...99,9 et -99,99°C; erreur < 0,5% p.e. / pour d'autres échelles: erreur < 0,2% p.e. (t > -150°C)
	G erreur < 0,2% p.e. (t > 300°C)
	D erreur < 0,2% p.e. (t > 200°C)
	C échelle 0...2300; erreur < 0,2% p.e. / pour d'autres échelles: erreur < 0,5% p.e.
	NTC erreur < 0,5% p.e.
	Tc type J, K, E, N, L erreur < 0,2% p.e.
	PT100, JPT100 et PTC erreur < 0,2% p.e.

• Paramètres sorties

Ou Configuration sorties

On Nombre de sorties 0 ... 4

1t Type alarme 1

2t Type alarme 2

3t Type alarme 3

4t Type alarme 4

F.O Mode filtre sorties

r.A Temporisation F.O 0 ... 99 mn ou s

t.n Temps d'impulsion mini 0 ... 99 s

Inhibé en réglant 0.
Affiché si associé à une sortie au moins

r.E Défaut (définition état en cas de capteur défectueux) Er, br

1. t - 2. t - 3. t - 4. t			
Valeur	Directe (détection haute) Inverse (détection basse)	Absolute ou Asservie à la précédente absolue	Normale ou Symétrique (encadrante)
0	Directe	Absolute	Normale
1	Inverse	Absolute	Normale
2	Directe	Asservie	Normale
3	Inverse	Asservie	Normale
4	Directe	Absolute	Symétrique
5	Inverse	Absolute	Symétrique
6	Directe	Asservie	Symétrique
7	Inverse	Asservie	Symétrique

+8 pour inhiber à la mise sous tension jusqu'au premier franchissement du seuil
+16 pour mémoriser
+32 pour filtrer en mode F.O. (mode filtre sorties)

Mode	Description
0	inactif, l'état calculé est envoyée directement sur les relais
1	retard à l'activation (DON)
2	retard à l'activation par rapport au moment de la désactivation de la sortie (DBI)
3	retard à la désactivation (DOF)
4	retard à l'activation uniquement à la mise sous tension de l'appareil (DPO)

+ 8 base de temps 99 mn maxi (par défaut = 99 s)

Valeur	Out 1	Out 2	Out 3	Out 4
0	OFF	OFF	OFF	OFF
1	ON	OFF	OFF	OFF
2	OFF	ON	OFF	OFF
3	ON	ON	OFF	OFF
4	OFF	OFF	ON	OFF
5	ON	OFF	ON	OFF
6	OFF	ON	ON	OFF
7	ON	ON	ON	OFF
8	OFF	OFF	OFF	ON
9	ON	OFF	OFF	ON
10	OFF	ON	OFF	ON
11	ON	ON	OFF	ON
12	OFF	OFF	ON	ON
13	ON	OFF	ON	ON
14	OFF	ON	ON	ON
15	ON	ON	ON	ON

• Linéarisation personnalisée

Ln Linéarisation personnalisée pour entrée principale

00. Segment 0 (origine échelle) Limites d'affichage (-1999...9999 pour afficheur 4 digits)

.....

la valeur du segment n correspond à l'entrée:
mV d'origine échelle + nbre * ΔmV
ΔmV = (mV fin échelle - mV origine échelle) / 32

32. Segment 32 (valeur de pleine échelle) Limites d'affichage (-1999...9999 pour afficheur 4 digits)

33. Segment 33 mV origine échelle (*)

34. Segment 34 mV fin échelle (*)

35. Segment 35 mV à la température de 50°C (*)

(*) uniquement pour tP = TC PERSONNALISÉ

• Calibration utilisateur

U.C.

U.C.	Fonction
1	sortie analogique de retransmission
2	capteur personnalisé RTD
3	capteur personnalisé PTC
4	capteur personnalisé NTC
5	Potentiomètre (0...1V)

CL. Calibration du minimum (*)

CH. Calibration du maximum (*)

(*) pour U.C. = 1, agir sur les touches Δ ∇ pour calibrer la sortie analogique

• Protection

Pr Code protection

Valeur	Paramètres affichés	Paramètres modifiables
0	o.1, o.2, o.3, o.4	o.1, o.2, o.3, o.4
1	o.1, o.2	o.1, o.2
2	o.1	o.1
3	o.1	aucun

+4 pour inhiber pages In, Ou
+8 pour inhiber page Cf, Sr
+16 pour valider le maintien de la mémoire de remise à zéro à la mise hors tension (pour entrées linéaires uniquement)
+32 configuration de base - les paramètres suivants ne sont pas affichés:
In: Ft, Fd, Of, L.L, H.L
Ou: On [forcé au nombre de sorties présentes], rE)
Ft, Fd, Of restent à la valeur réglée
L.L, H.L sont forcés à L.S, H.S

+64 Virtual instrument
+128 Neutralisez de toutes les pages excepté P.A (Password)

• Fonctionnement type HOLD

La valeur d'entrée et les alarmes restent figées pendant le temps durant lequel l'entrée logique est active.
 Quand l'entrée est active, une R.À.Z. de la mémoire d'alarme provoque la désexcitation de tous les relais excités et la R.À.Z. de la mémoire de toutes les alarmes.

• Fonctionnement type FLASH

La valeur de l'entrée est échantillonnée; l'état des alarmes n'est pas retransmis aux sorties; les sorties sont figées.
 Quand l'entrée logique est active, la valeur d'entrée est figée et les sorties sont rafraîchies avec l'état calculé des alarmes, y compris celles avec mémoire.

6 • ALARMES

Alarme absolue normale

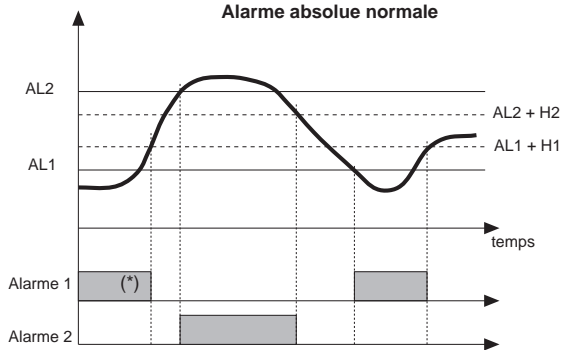

Pour AL1, alarme absolue inverse (basse) avec H1 positive, 1 t = 1
 (*) = OFF si inhibée à la mise sous tension
 Pour AL2, alarme absolue directe (haute) avec H2 négative, 2 t = 0

Alarme absolue symétrique

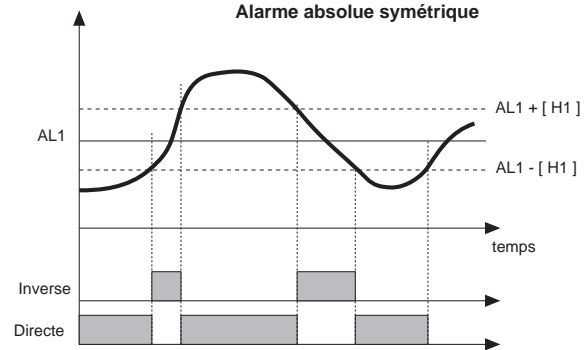

Pour AL1, alarme absolue inverse symétrique avec hystérésis H1, 1 t = 5
 Pour AL1, alarme absolue directe symétrique avec hystérésis H1, 1 t = 4

**Alarme asservie normale
 (AL1 absolue, AL2 asservie)**

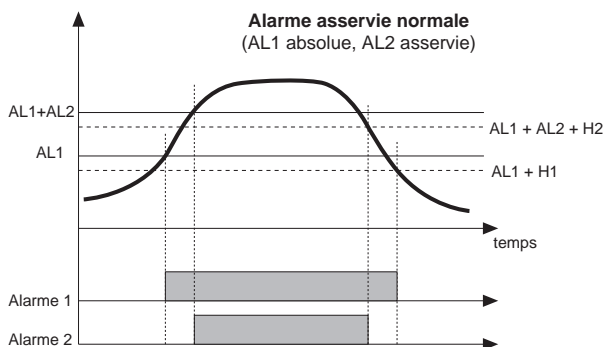

Pour AL1, alarme absolue directe (haute) avec H1 négative, 1 t = 0
 Pour AL2, alarme asservie directe (haute) avec H2 négative, 2 t = 2

**Alarme asservie symétrique
 (AL1 absolue, AL2 asservie)**

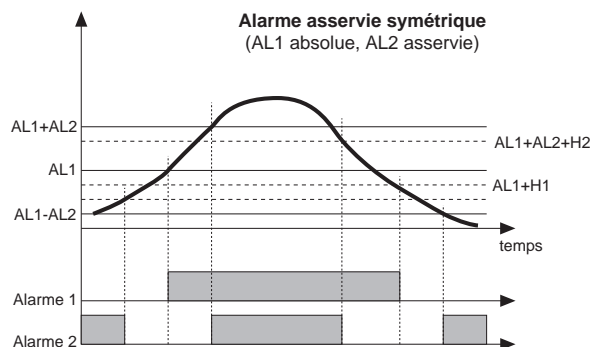

Pour AL1, alarme absolue directe (haute) avec H1 négative, 1 t = 0
 Pour AL2, alarme asservie symétrique avec H2, 2 t = 6

• Filtre sur les sorties avec référence aux paramètres F.O et r.A

Les diagrammes se rapportent à une alarme absolue normale avec hystérésis $H = 0$

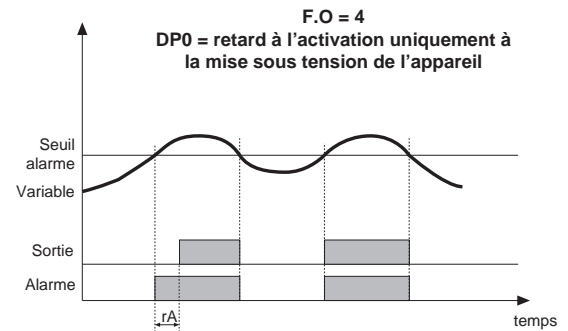
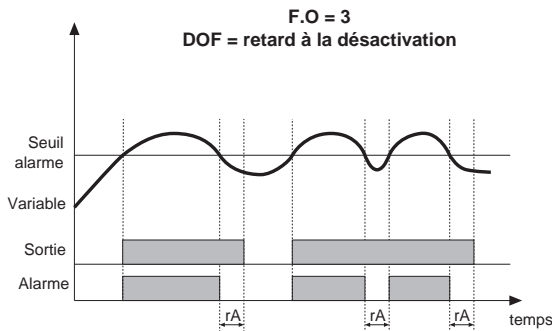
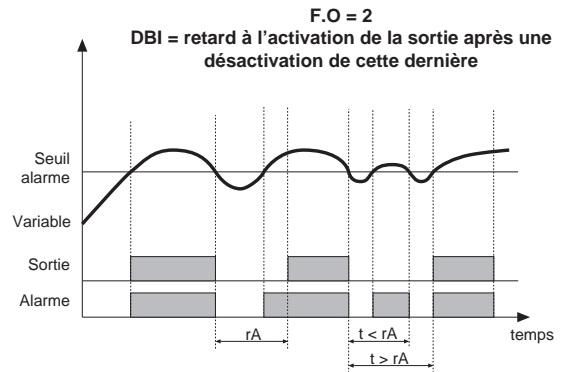
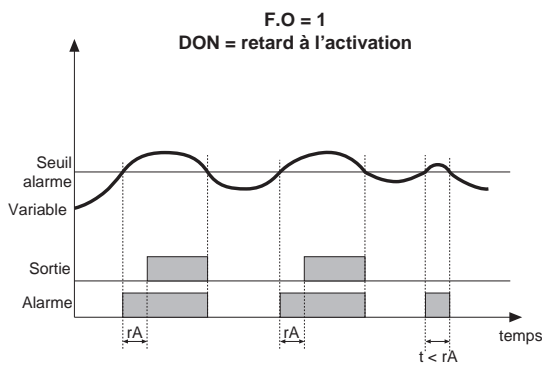

• Câble interface RS232 pour configuration appareils



N.B.: le câble pour configuration par PC est fourni avec le logiciel de programmation.

Le raccordement doit être effectué avec l'appareil sous tension et les entrées et sorties non raccordées.

• RÉFÉRENCE DE COMMANDE

CODE 1108200

Câble et Disquette

RÉFÉRENCE DE COMMANDE

40T 96

NOMBRE DE CHIFFRES	
3 + signe	3
4	4

ALIMENTATION TRANSMETTEUR	
Absente	0 0
Pour entrée T (en variante de RTD, PTC, NTC)	
1,2Vdc pour potentiomètre (**)(*)	0 1
15Vdc pour transmetteur (**)	1 5
24Vdc, 50mA	2 4
Tous (****)	9 9

SORTIE 1, SORTIE 2	
Relais, Relais	2 R
Relais, Relais	R R
Relais, logique	R D
Triac, Absente	T 0

SORTIE 3, SORTIE 4 (**)	
Absente	0 0
Relais, Absente	R 0
Relais, Relais (***)	RR

ALIMENTATION	
0	11...27Vac/dc
1	100...240Vac/dc

COMMUNICATION DIGITAL (**)	
0	Absente
2	RS485

ENTREE LOGIQUE/SORTIE DE RETRANSMISSION (**)	
0	Absente
1	Entrée logique
2	Sortie de recopie 0...20mA (0...10V) (***)
3	Tous les deux (***)

- (*) Pour entrée potentiomètre: version R77 (R entrée > 10 MΩ)
- (**) Non disponible dans le cas de sortie 1, égale 2 annulée à 2R
- (***) Alternative de relais du rendement 4 au rendement de retransmission
- (****) Sélectionnable (standard = 24Vdc)

Attention certaines fonctions ne sont pas cumulables ou dissociables, nous contacter pour connaître les modèles

• AVERTISSEMENTS



ATTENTION: ce symbole indique un danger.

On peut le voir à proximité de l'alimentation et des contacts des relais qui peuvent être raccordés à des tensions élevées.

Avant d'installer, de raccorder ou d'utiliser l'appareil, lire les instructions suivantes:

- Pour raccorder l'appareil, suivre scrupuleusement les indications du manuel.
- Effectuer les connexions en utilisant toujours des câbles adaptés aux calibres en tension et en courant indiqués dans les spécifications techniques.
- L'appareil N'A PAS d'interrupteur M/A, il est par conséquent opérationnel dès la mise sous tension. Pour des raisons de sécurité, les appareils raccordés à une alimentation permanente nécessitent: un disjoncteur sectionneur biphasé avec marquage approprié; ce disjoncteur doit être placé à proximité de l'appareil et être facilement accessible pour l'utilisateur. Un seul disjoncteur peut commander plusieurs appareils.
- Si l'appareil est raccordé à des éléments NON ISOLÉS électriquement (par ex. thermocouples), on doit effectuer le raccordement de terre avec un conducteur spécifique afin d'éviter que ce raccordement ne se fasse directement à travers la structure même de la machine.
- Si l'appareil est utilisé pour des applications comportant des risques de dommages pour les personnes, les machines ou les biens, il doit obligatoirement être utilisé avec des appareils auxiliaires d'alarme. Il est également recommandé de prévoir la possibilité de vérifier la signalisation des alarmes même pendant le fonctionnement régulier.
- Avant l'emploi, l'utilisateur est tenu de vérifier le réglage correct des paramètres de l'appareil, afin d'éviter tout dommage pour les personnes et les biens.
- L'appareil NE DOIT PAS être utilisé dans des milieux dont l'atmosphère est dangereuse (inflammable ou explosive). Si l'appareil est utilisé avec des éléments fonctionnant dans une telle atmosphère, ces derniers doivent être raccordés au moyen d'interfaces appropriées, conformément à la réglementation en vigueur.
- L'appareil contenant des composants sensibles aux décharges électrostatiques, des précautions adéquates doivent être prises avant de manipuler les cartes électroniques afin de prévenir tout dommage permanent de ces composants.

Installation: catégorie d'installation II, degré de pollution 2, double isolement.

- pour alimentation basse tension seulement: l'alimentation doit provenir d'une source de classe 2 ou basse tension à énergie limitée
- Les lignes d'alimentation doivent être séparées des lignes d'entrée et de sortie des appareils. Vérifier toujours que la tension d'alimentation correspond à celle qui est indiquée dans le sigle figurant sur l'étiquette de l'appareil.
- Regrouper l'instrumentation séparément de la partie de puissance et des relais.
- Ne pas monter dans la même armoire des télérupteurs haute puissance, des contacteurs, des relais, des groupes de puissance à thyristors, en particulier « en angle de phase », des moteurs, etc.
- Protéger l'appareil contre la poussière, l'humidité, les gaz corrosifs, les sources de chaleur.
- Ne pas obstruer les ouïes de ventilation. La température de travail doit se situer dans la plage 0 - 50°C.
- température ambiante maximum: 50°C
- utiliser des câbles de raccordement en cuivre 60/75°C, diamètre 2x No 22-14 AWG
- utiliser des bornes pour des couples de serrage de 0,5Nm

Si l'appareil a des cosses de type faston, celles-ci doivent être protégées et isolées; s'il a des bornes à vis, il faut raccorder les câbles au moins par paires.

• **Alimentation:** utiliser un sectionneur avec fusible pour alimenter l'appareil; l'alimentation entre le sectionneur et l'appareil doit être la plus directe possible et elle ne doit pas être utilisée pour raccorder des relais, des contacteurs, des électrovannes, etc. Si l'alimentation est fortement perturbée par des unités de puissance à thyristors ou des moteurs, il est recommandé d'installer un transformateur d'isolement avec écran à la terre pour les seuls appareils. Il est impératif que la connexion à la terre soit de bonne qualité, que la tension entre la terre et le neutre ne dépasse pas 1 V et que la résistance ohmique soit inférieure à 6 Ohms. Utiliser un stabilisateur de tension en cas de fluctuations du secteur. À proximité de générateurs haute fréquence ou d'un poste de soudure à l'arc, utiliser des filtres secteur. Les câbles d'alimentation doivent être séparés des câbles d'entrée et de sortie des appareils. Vérifier toujours que la tension d'alimentation correspond à celle qui est indiquée dans le sigle figurant sur l'étiquette de l'appareil.

• **Raccordement des entrées et sorties:** les circuits extérieurs raccordés doivent respecter le double isolement. Pour raccorder les entrées analogiques (TC, RTD), il est impératif de séparer physiquement les câbles des entrées de ceux de l'alimentation, de ceux des sorties et des raccordements de puissance. Utiliser du câble torsadé et blindé, avec blindage raccordé à la terre en un seul point. Pour raccorder les sorties de régulation et d'alarme (contacteurs, électrovannes, moteurs, ventilateurs, etc.), monter des filtres RC (résistance et condensateur en série) en parallèle avec les charges inductives alimentées en courant alternatif (N.B.: tous les condensateurs doivent être conformes à la norme VDE [classe x2] et supporter une tension de 220 V c.a. minimum. Les résistances doivent être de 2 W minimum). Monter une diode 1N4007 en parallèle avec la bobine des charges inductives fonctionnant en c.c.

GEFRAN spa ne pourra en aucun cas être tenu pour responsable des dommages corporels ou matériels dus à des dérèglages ou à une utilisation incorrecte, anormale ou dans tous les cas non conforme aux spécifications de l'appareil.